

**Materialien für TI-Nspire™ CAS Handheld,
TI-Nspire™ CAS mit Touchpad,
TI-Nspire™ CAS Software**

**Gerhard Bitsch, Heike Jacoby-Schäfer,
Michael Kölle, Markus Schwarz**

Unterrichtsmaterialien zum CAS Einsatz

**Schülerarbeitsblätter
von Klasse 7–12**

- **Algebra (Terme und Gleichungen)**
- **Funktionen (bis zur Differenzialrechnung)**
- **Geometrie (bis zur analytischen Geometrie)**
- **Wahrscheinlichkeit**

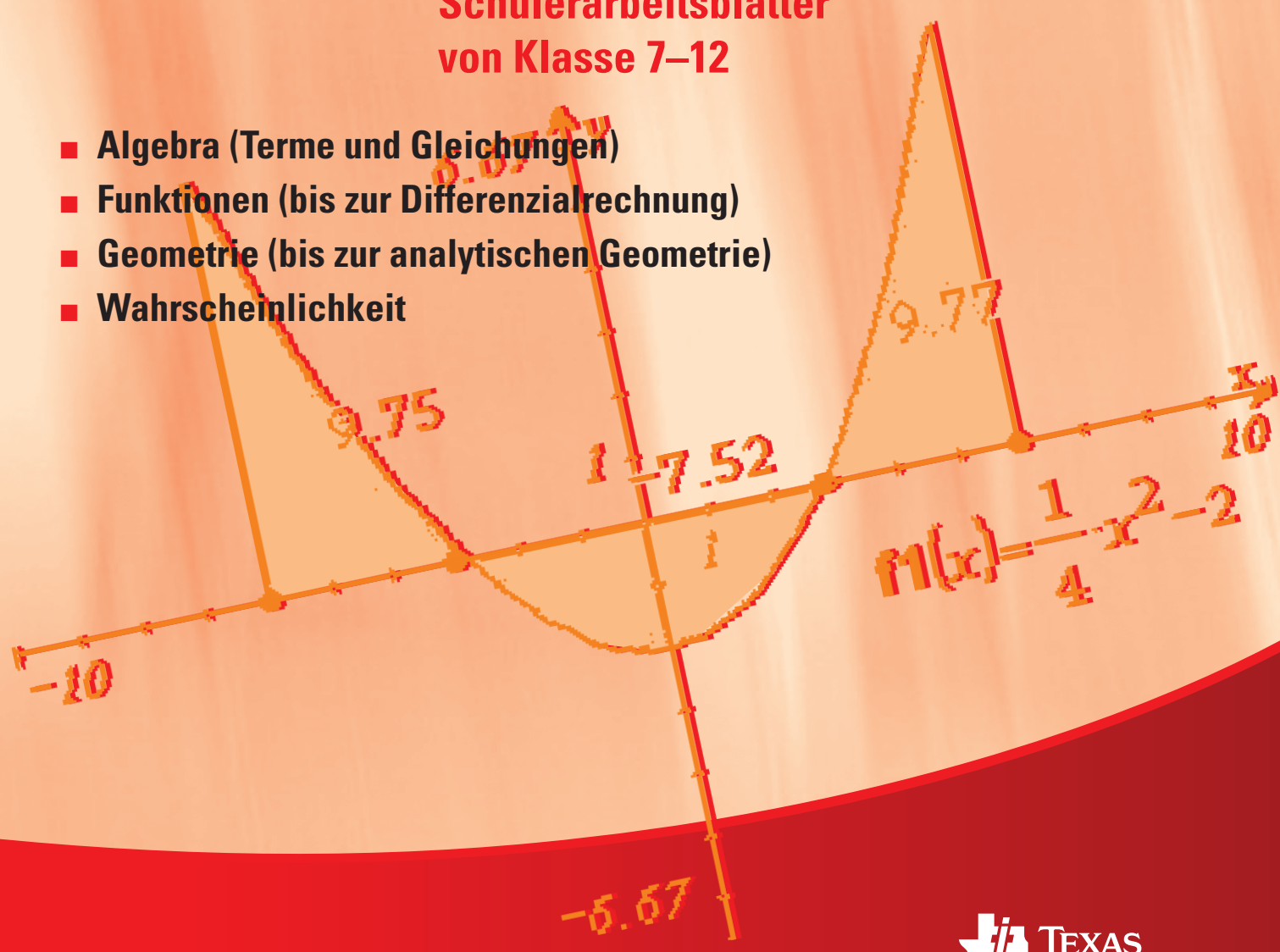

**Gerhard Bitsch, Heike Jacoby-Schäfer,
Michael Kölle, Markus Schwarz**

Unterrichtsmaterialien zum CAS Einsatz
Schülerarbeitsblätter von Klasse 7-12

© 2010 Texas Instruments

Dieses Werk wurde in der Absicht erarbeitet, Lehrerinnen und Lehrern geeignete Materialien für den Unterricht an die Hand zu geben. Die Anfertigung einer notwendigen Anzahl von Fotokopien für den Einsatz in der Klasse, einer Lehrerfortbildung oder einem Seminar ist daher gestattet. Hierbei ist auf das Copyright von Texas Instruments hinzuweisen. Jede Verwertung in anderen als den genannten oder den gesetzlich zugelassenen Fällen ist ohne schriftliche Genehmigung von Texas Instruments nicht zulässig. Alle Warenzeichen sind Eigentum ihrer Inhaber.

Inhaltsverzeichnis

Vorwort	3
Einführung	
1. Erste Schritte mit dem TI-Nspire™ CAS	4
I Klassenstufe 7/8	
1. Prozentrechnung	
* 1.1. Berechnung von Prozentsatz, Grundwert und Prozentwert	12
1.2. Berechnung von Zinseszinsen (Calculator)	14
1.3. Berechnung von Zinseszinsen (Lists & Spreadsheet)	16
2. Zuordnungen, Funktionen	
* 2.1. Wertetabellen graphisch darstellen	18
* 2.2. Darstellung von Zuordnungen mit Zuordnungsvorschrift	22
2.3. Graphen komplizierter Zuordnungen	26
2.4. Parameter in der Scheitelform	28
2.5. Anwendungsaufgabe zu linearen Zuordnungen	32
2.6. Anwendungsaufgabe zu quadratischen Funktionen	34
3. Terme, Gleichungen und Lineare Gleichungssysteme	
* 3.1. Berechnen und Vereinfachen von Termen	38
* 3.2. Äquivalenzumformungen Schritt für Schritt	40
* 3.3. Lösen linearer Gleichungssysteme	42
4. Geometrie	
4.1. Grundkonstruktionen, Bezeichnen und Bemaßen	44
4.2. Satz des Thales	50
4.3. Eigenschaften des Umkreises eines Dreiecks	52
4.4. Eigenschaften des Inkreises eines Dreiecks	54
5. Wahrscheinlichkeit	
5.1. Simulation eines Würfelwurfs	58
II Klassenstufe 9/10	
1. Ähnlichkeit und Trigonometrie	
1.1. Eigenschaften der zentrischen Streckung	60
* 1.2. Berechnungen am rechtwinkligen Dreieck	62
2. Potenzen und Logarithmus	
* 2.1. Wissenschaftliche Schreibweise	64
3. Wachstumsvorgänge	
* 3.1. Diskrete Beschreibung von Wachstumsvorgängen	66
3.2. Modellieren von Wachstum	70
4. Wahrscheinlichkeitsrechnung	
* 4.1. Binomialverteilung berechnen	72
4.2. Animierte Darstellung der Binomialverteilung	74

Inhaltsverzeichnis

5. Kreis- und Körperberechnungen	
5.1. Die Kreiszahl π	76
6. Einführung in die Differenzialrechnung	
6.1. Vom Differenzenquotient zur Ableitung	78
6.2. Veranschaulichung von Ableitungsfunktionen	80
* 6.3. Differenzialrechnung	82
7. Eigenschaften von Funktionen	
* 7.1. Charakteristische Punkte eines Graphen	84
* 7.2. Extrem- und Wendestellen	86
* 7.3. Darstellung von abschnittsweise definierten Funktionen	88
8. Vektorrechnung	
* 8.1. Rechnen mit Vektoren	90
* 8.2. Geraden im Raum	92
* 8.3. Lagebeziehung von Geraden	94
9. Modellieren	
* 9.1. Bestimmung von Ausgleichskurven	96
9.2. Modellieren von geradlinigen Bewegungen	98

III Klassenstufe 11/12

1. Differenzialrechnung	
* 1.1. Tangente und Normale	100
1.2. Extremwertprobleme lösen	102
2. Funktionsklassen	
* 2.1. Funktionsuntersuchung gebrochenrationaler Funktionen	104
2.2. Funktionenscharen	108
3. Integralrechnung	
3.1. Das Integral	112
* 3.2. Flächenberechnung	114
4. Folgen	
4.1. Folgen	116
5. Lineare Gleichungssysteme	
* 5.1. Lösungsmengen linearer Gleichungssysteme	118
* 5.2. Bestimmung ganzrationaler Funktionen	120
6. Analytische Geometrie	
* 6.1. Parametergleichung einer Ebene	122
* 6.2. Berechnung von Winkeln zwischen Vektoren	126
* 6.3. Normalenform und Koordinatengleichung einer Ebene	128
* 6.4. Abstand: Punkt – Ebene	130
* 6.5. Abstand: Punkt – Gerade	132
* 6.6. Abstand windschiefer Geraden	134
7. Wahrscheinlichkeitsrechnung	
7.1. Tests mit der Binomialverteilung	136

die mit * gekennzeichneten Arbeitsblätter decken die notwendigen Bedienungskompetenzen bis zum Abitur ab.

Vorwort

Im Schuljahr 2006/2007 war das Kepler-Gymnasium Tübingen Pilotschule zur Einführung des TI-Nspire™ CAS in Klasse 7. Nach ersten positiven Erfahrungen wurde eine flächendeckende Einführung in allen Jahrgangsstufen beschlossen. Zum Erlernen der Bedienungselemente haben sich in der Pilotphase Schülerarbeitsblätter bewährt. Daraus entstand die Idee eines wachsenden Handbuchs zur Sicherung der Bedienungskompetenzen.

Es orientiert sich am Bildungsplan Baden-Württemberg und ist konkret ausgerichtet an den Unterrichtsthemen der Jahrgangsstufen 7 bis 12.

Das Handbuch besteht aus Arbeitsblättern, die unter den Lehrkräften ausgetauscht und im Unterricht erprobt wurden. Aufgrund der gemachten Erfahrungen haben wir die Arbeitsblätter überarbeitet und optimiert. Die Einbindung der Arbeitsblätter ins Schulcurriculum soll einen systematischen Aufbau und einheitlichen Kenntnisstand der Schülerinnen und Schüler ermöglichen. Sie sind allen Kolleginnen und Kollegen unserer Fachschaft schulintern zugänglich.

Zum Abschluss der Projektphase möchten wir unsere gemachten Erfahrungen anderen interessierten Kolleginnen und Kollegen mit der vorliegenden Handreichung zur Verfügung stellen.

Wichtig war uns:

- Die vorliegenden Arbeitsblätter sollen einen einfachen Einstieg für Schüler und Lehrer in die neue Technologie ermöglichen
- Die kleinschrittige Vorgehensweise soll motivieren und die eigene Hemmschwelle, den Rechner im Unterricht zu verwenden, herabsetzen.
- Die Arbeitsblätter behandeln typische Aufgabenstellungen des Mathematikunterrichts der jeweiligen Jahrgangsstufen ab Klasse 7.
- Es wurde unterschieden zwischen Arbeitsblättern, die die notwendigen Bedienungskompetenzen bis zum Abitur abdecken (mit * gekennzeichnet) und Arbeitsblättern, die aus didaktischer Sicht eine sinnvolle Ergänzung darstellen.

Die vorliegenden Arbeitsblätter für den TI-Nspire™ CAS (Version 1.7) und den TI-Nspire™ CAS mit *Touchpad* (ab Version 2.0) können als Kopiervorlage verwendet werden. Sie liefern das notwendige Fundament für die Weiterentwicklung des Mathematikunterrichts mit neuen Technologien.

Gerhard Bitsch
Heike Jacoby-Schäfer
Michael Kölle
Markus Schwarz
unter Mitarbeit von Tobias Kaatze und Robert Stark

Erste Schritte mit dem TI-Nspire™ CAS

1. Grundlagen

Hometaste

Die wichtigste Taste des TI-Nspire™ CAS ist die Hometaste .

Sie öffnet ein Fenster, von dem aus man alles Wichtige erreichen kann.

Im TI-Nspire™ CAS wird, wie Du es von Word oder Powerpoint kennst, immer in einem **Dokument** gearbeitet.

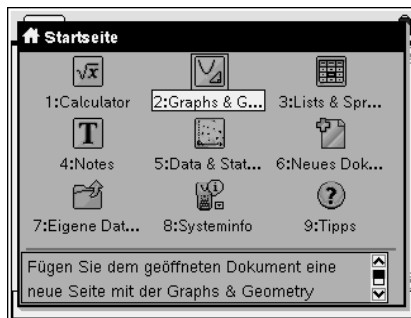

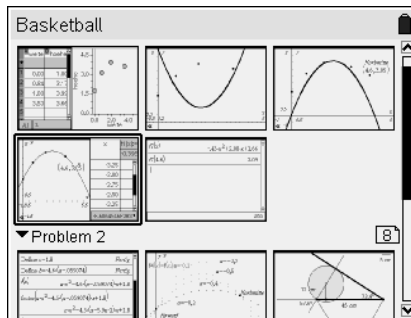

Dokumentenstruktur

Jedes Dokument kann mehrere Seiten haben. In einem Dokument kann man auch mehrere Probleme (Themen) haben, was aber bei uns sicher selten vorkommt. Jede Seite kann in bis zu vier Teile geteilt werden. Jeder Teil kann eine der TI-Nspire™ CAS-Anwendungen (Calculator, Graphs & Geometry, Lists & Spreadsheet, Notes oder Data & Statistics) enthalten.





Dateien und Ordner – Neues Dokument

Zunächst verschaffst Du dir einen Überblick, ob schon Ordner und Dateien gespeichert sind, mit  : Eigene Dateien.

Über die Menü-Taste  stehen weitere Befehle zur Verfügung.

Du sollst nun einen neuen Ordner mit dem Namen „Mein Ordner“ anlegen:

Gib die Tasten    **M E I N O R D N E R** ein und bestätige mit  oder .





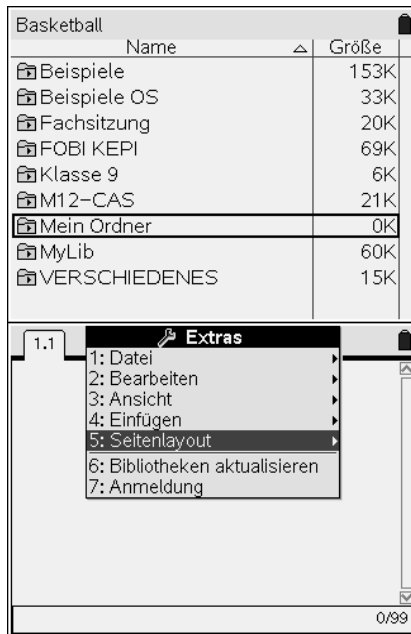

Das Anlegen eines neuen Dokumentes, z.B. mit einer Calculator-Seite, geht ganz einfach mit:   .

Ehe Du mit dem Rechnen loslegst, kannst Du dieses neue Dokument z.B. in deinem *neu angelegten Ordner* speichern.





Du erreichst verschiedene Verwaltungsbefehle für ein Dokument im Menü  **Extras** über .



Speichern von Dokumenten

Mit der Eingabe    : „Speichern unter“ oder  

lässt sich das Dokument speichern. Mit der Tab-Taste  kannst Du zwischen den Eingabefeldern wechseln, um zum Beispiel den Ordner auszuwählen, in dem die Datei gespeichert werden soll, oder zum Anspringen der OK-Schaltfläche.

Im Auswahlfeld für den Ordner kannst Du mit  und  nach oben und unten navigieren und mit  oder  bestätigen.

Wenn der richtige Ordner ausgewählt ist und Du das Feld für den Dokumentnamen aktiviert hast, gibst Du den Namen ein, z.B. **U E B U N G E N** und bestätigst mit der **OK**-Schaltfläche oder durch .

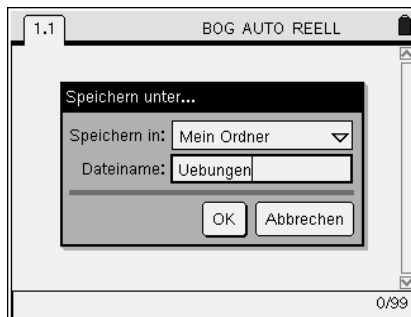

1. Grundlagen

Hometaste

Die wichtigste Taste des TI-Nspire™ CAS ist die Hometaste (on).

Sie öffnet ein Fenster, von dem aus man alles Wichtige erreichen kann.

Im TI-Nspire™ CAS wird, wie Du es von Word oder Powerpoint kennst, immer in einem **Dokument** gearbeitet.



Dokumentenstruktur

Jedes Dokument kann mehrere Seiten haben.

In einem Dokument kann man auch mehrere Probleme (Themen) haben, was aber bei uns sicher selten vorkommt. Jede Seite kann in bis zu vier Teile geteilt werden.

Jeder Teil kann eine der TI-Nspire™ CAS-Anwendungen (Calculator, Graphs, Geometry, Lists & Spreadsheet, Notes oder Data & Statistics) enthalten.

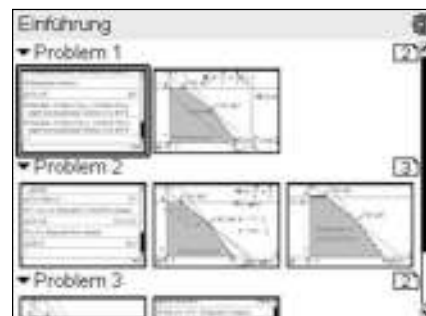

Dateien und Ordner – Neues Dokument

Zunächst verschaffst Du dir einen Überblick, ob schon Ordner und Dateien gespeichert sind, mit (on) (2): Eigene Dateien.

Über die Menü-Taste (menu) stehen weitere Befehle zur Verfügung.

Du sollst nun einen neuen Ordner mit dem Namen „Mein Ordner“ anlegen:

Gib die Tasten (menu) (1) (shift) M E I N _ O R D N E R ein und bestätige mit (enter) oder (on).

Das Anlegen eines **neuen Dokumentes**, z.B. mit einer Calculator-Seite, geht ganz einfach mit: (doc) (1) (1) (1). Ehe Du mit dem Rechnen loslegst, kannst Du dieses neue Dokument z.B. in deinem *neu angelegten Ordner* speichern.

Du erreichst verschiedene Verwaltungsbefehle mit (doc) z.B. speicher mit (doc) (1) (4).

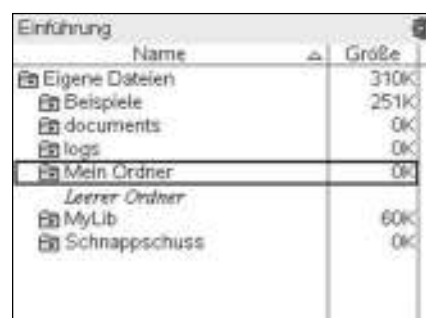

Speichern von Dokumenten

Mit der Eingabe (doc) (1) (5): „Speichern unter“ oder (ctrl) (S) lässt sich das Dokument speichern.

Mit der Tab-Taste (tab) kannst Du zwischen den Eingabefeldern wechseln, um zum Beispiel den Ordner auszuwählen, in dem die Datei gespeichert werden soll, oder zum Anspringen der [Speichern]-Schaltfläche.

Im Auswahlfeld für den Ordner kannst Du mit ▲ und ▼ nach oben und unten navigieren und mit (enter) oder (on) bestätigen. Wenn der richtige Ordner ausgewählt ist und Du das Feld für den Dokumentnamen aktiviert hast, gibst Du den Namen ein, z.B. Übung und bestätigst mit der [Speichern]-Schaltfläche oder durch (enter).

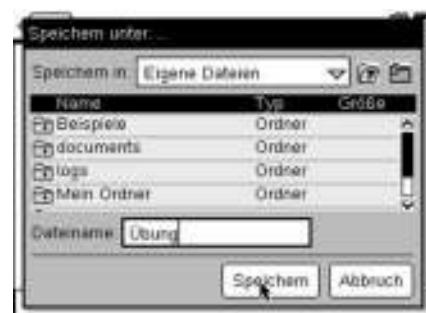

2. Der Calculator

Dies ist der Rechnerbereich, in dem Du wie mit einem super komfortablen Taschenrechner arbeiten kannst. Beim Berechnen von Rechenausdrücken erhält man als Ergebnis (mit $\frac{\square}{\square}$) (soweit möglich) exakte Werte, also Brüche.

Versuche es auch mit komplizierteren Rechenausdrücken,

1. Beispiel: $\frac{63}{42} - (-5)$.

Eingabe von Brüchen

1. Möglichkeit:

$\text{ctrl} \frac{\square}{\square}$ öffnet eine Vorlage für Brüche. Gib im Zähler 63 ein und platziere mit \blacktriangledown den Cursor im Nenner. Dort gibt man 42 ein. Die Pfeiltaste \blacktriangleright nach rechts bringt den Cursor wieder in die Mitte, anschließend $\frac{\square}{\square}$ $\text{ctrl} \frac{\square}{\square}$ $\frac{\square}{\square}$ und $\frac{\square}{\square}$.

Hinweis: Das Minus vor der 5 ist ein Vorzeichenminus.

Die zugehörige Taste $\frac{\square}{\square}$ findet man in der untersten Reihe.

2. Möglichkeit:

Du kannst den Bruch auch mit der $\frac{\square}{\square}$ -Taste eingeben, also $63 \frac{\square}{\square} 42 - \frac{\square}{\square} 5$ und $\frac{\square}{\square}$.

Der Calculator liefert als Ergebnis einen Bruch.

Um die zugehörige Dezimalzahl zu erhalten drücke $\text{ctrl} \frac{\square}{\square}$.

2. $\frac{2^3 \cdot 43}{-12}$

Wie im 1. Beispiel öffnest Du die Vorlage mit $\text{ctrl} \frac{\square}{\square}$. Die Hochzahl von 2^3 kannst Du mit der $\frac{\square}{\square}$ -Taste eingeben.

Hinweis: Auch hier musst Du anschließend einmal die Pfeiltaste \blacktriangleright drücken um den Cursor wieder aus der Hochzahl in die ursprüngliche Position zu bringen.

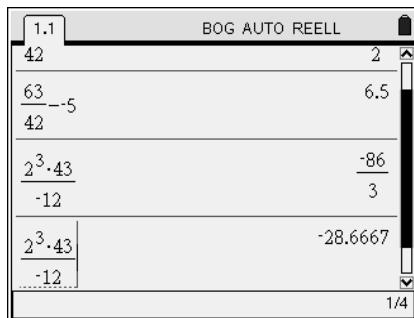
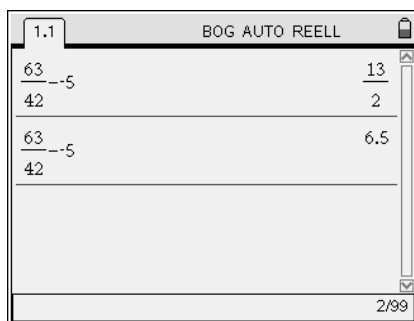
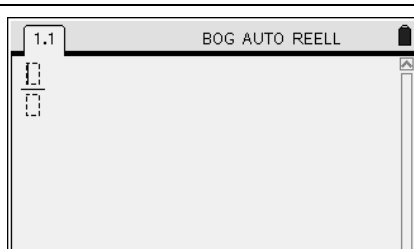

Umwandlung Dezimal- in Bruchzahl und umgekehrt

Willst Du eine Bruchzahl als Dezimalzahl angeben, so gibst Du die Bruchzahl ein z.B. $\frac{1}{4}$ und wählst über $\text{menu} \frac{\square}{\square}$: Zahl, dann $\frac{\square}{\square}$: „In Dezimalzahl konvertieren“.

Umgekehrt kannst Du eine Dezimalzahl z.B. 0.25 in eine Bruchzahl umwandeln durch $\text{menu} \frac{\square}{\square}$: Zahl, dort $\frac{\square}{\square}$: „In Bruch approximieren“.

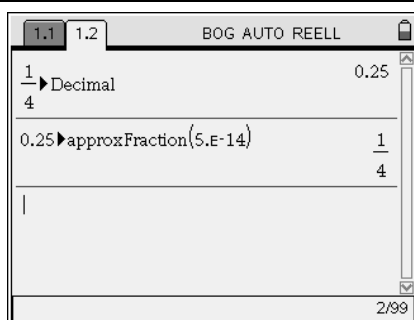

Prozentschreibweise

Das Prozentzeichen findest Du bei den Sonderzeichen entweder über die Tasten $\text{ctrl} \frac{\square}{\square}$. Eine zweite Möglichkeit geht über $\text{ctrl} \text{menu} \frac{\square}{\square}$: „Sonderzeichen“.

Es öffnet sich ein Fenster in dem viele Sonderzeichen, auch das %- Zeichen zu finden sind.

Mit den Pfeiltasten und $\frac{\square}{\square}$ auswählen.

Wenn Du z.B. 25% eingibst und die Enter-Taste $\frac{\square}{\square}$ drückst, erhältst Du das Ergebnis als Bruch $25\% = \frac{1}{4}$.

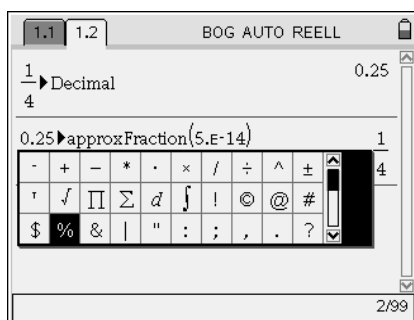

2. Der Calculator

Dies ist der Rechnerbereich, in dem Du wie mit einem super komfortablen Taschenrechner arbeiten kannst. Beim Berechnen von Rechenausdrücken erhält man als Ergebnis (mit **enter**) (soweit möglich) exakte Werte, also Brüche.

Versuche es auch mit komplizierteren Rechenausdrücken,

1. Beispiel: $\frac{63}{42} - (-5)$.

Eingabe von Brüchen

1. Möglichkeit:

ctrl **÷** öffnet eine Vorlage für Brüche. Gib im Zähler 63 ein und platziere mit **▼** den Cursor im Nenner. Dort gibt man 42 ein. Die Pfeiltaste **▶** nach rechts bringt den Cursor wieder in die Mitte, anschließend **⊖** **(-)** **5** und **enter**.

Hinweis: Das Minus vor der 5 ist ein Vorzeichenminus.

Die zugehörige Taste **(-)** findet man in der untersten Reihe.

2. Möglichkeit:

Du kannst den Bruch auch mit der **÷**-Taste eingeben, also **63** **÷** **42** **-** **(-)** **5** und **enter**.

Der Calculator liefert als Ergebnis einen Bruch.

Um die zugehörige Dezimalzahl zu erhalten drücke **ctrl** **enter**.

2. Beispiel: $\frac{2^3 \cdot 43}{-12}$.

Wie im 1. Beispiel öffnest Du die Vorlage mit **ctrl** **÷**. Die Hochzahl von 2^3 kannst Du mit der **^**-Taste eingeben.

Hinweis: Auch hier musst Du anschließend einmal die Pfeiltaste **▶** drücken um den Cursor wieder aus der Hochzahl in die ursprüngliche Position zu bringen.

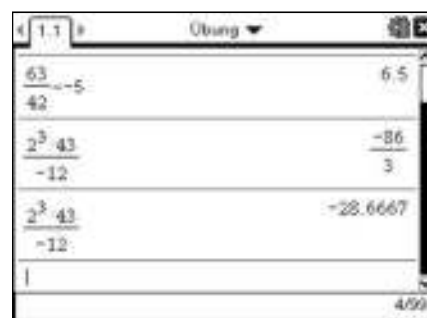
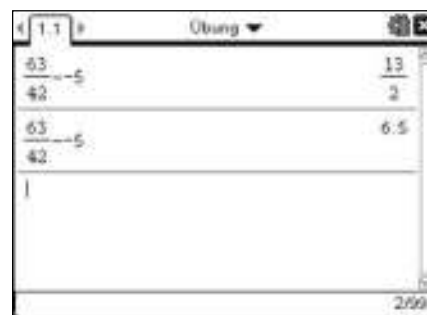
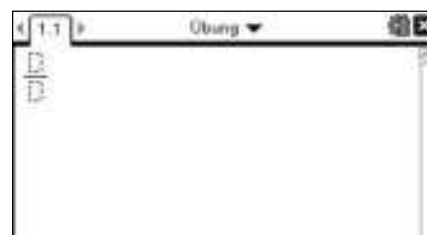

Umwandlung Dezimal- in Bruchzahl und umgekehrt

Willst Du eine Bruchzahl als Dezimalzahl angeben, so gibst Du die Bruchzahl ein z.B. $\frac{1}{4}$ und wählst über **menu** **(2)**: „Zahl“, dann **(1)**: „In Dezimalzahl konvertieren“.

Umgekehrt kannst Du eine Dezimalzahl z.B. 0.25 in eine Bruchzahl umwandeln durch **menu** **(2)**: „Zahl“, dort **(2)**: „In Bruch approximieren“.

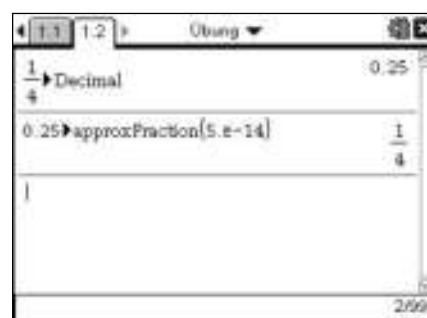

Prozentschreibweise

Das Prozentzeichen findest Du bei den Sonderzeichen entweder über die Tasten **ctrl** **⊞**. Eine zweite Möglichkeit geht über **ctrl** **menu** **(7)**: „Sonderzeichen“.

Es öffnet sich ein Fenster in dem viele Sonderzeichen, auch das %- Zeichen zu finden sind.

Mit den Pfeiltasten und **enter** auswählen.

Wenn Du z.B. 25% eingibst und die Enter-Taste **enter** drückst, erhältst Du das Ergebnis als Bruch $25\% = \frac{1}{4}$.

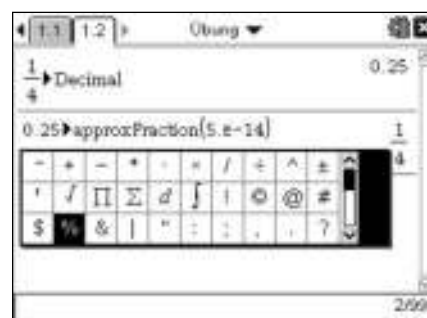







Erste Schritte mit dem TI-Nspire™ CAS

3. Lists & Spreadsheet

Dies ist eine Tabellenkalkulation. Wenn Du Excel kennst, kannst Du gleich loslegen.

Gehe im Homemenü  zu : Lists & Spreadsheet.

Spaltenbreite

Um die Spalte breiter zu machen gehe zu  : Aktionen, dort zu : Größe ändern und dann zu : Spaltenbreite. Mit der rechten Pfeiltaste  lässt kannst Du die Spalte beliebig verbreitern. Breite mit  festlegen.

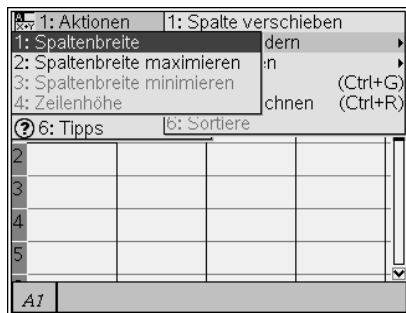

Spaltennamen

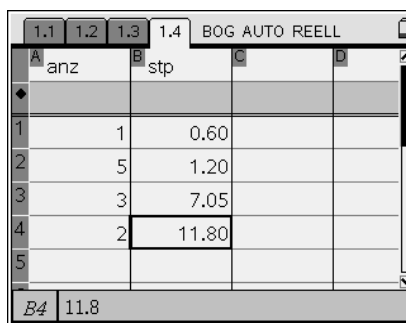

In der 1. Zeile kann man den Spalten verschiedene Namen geben. Z.B. *anz* (für Anzahl) für die 1. Spalte, *stp* (für Stückpreis) für die 2. Spalte. Gib die Werte der nebenstehenden Tabelle ein:

	Anzahl	Stückpreis
1	1	0.60
2	5	1.20
3	3	7.05
4	2	11.80



Dokumenteinstellungen

Sollte nicht die korrekte Anzahl Kommastellen angezeigt werden, kannst Du dies ändern mit

  Systeminfo dort : Dokumenteinstellungen. Bei 'Angezeigte Ziffern' kannst Du *Fix 2* einstellen.



Spaltenformeln

Die 2. Zeile ist für Spaltenformeln und darf nicht für die Eingabe von Zahlen mitbenutzt werden.

In der 3. Spalte soll der Gesamtpreis *ges* berechnet werden. Der Gesamtpreis errechnet sich aus Stückpreis mal Anzahl. Gib in die 2. Zeile (Spaltenformel) der 3. Spalte die Formel für die ganze Spalte ein: **=anz · stp**

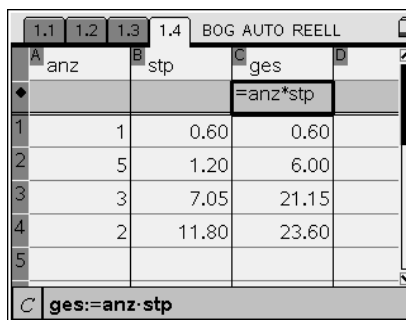

Zellenformeln

Wie in Excel kannst Du auch in einer Zelle Berechnungen durchführen.

In der Zelle **D5** soll die Gesamtsumme berechnet werden. Gehe in die Zelle und drücke: **=C1+C2+C3+C4**

Probiere selbst aus.

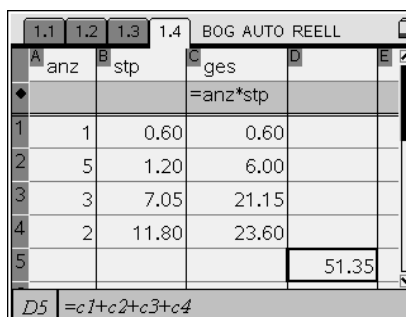

3. Lists & Spreadsheet

Dies ist eine Tabellenkalkulation. Wenn Du Excel kennst, kannst Du gleich loslegen. Öffne einfach ein zusätzliches Fenster mit $\langle \text{doc} \rangle$ (4) (6): Lists & Spreadsheet.

Spaltenbreite

Um die Spalte breiter zu machen gehe zu $\langle \text{menu} \rangle$ (1): Aktionen, dort zu (2): Größe ändern und dann zu (1): Spaltenbreite. Mit der rechten Pfeiltaste \blacktriangleright lässt Du die Spalte beliebig verbreitern. Breite mit $\langle \text{enter} \rangle$ festlegen.



Spaltennamen

In der 1. Zeile kann man den Spalten verschiedene Namen geben. Z.B. *anz* (für Anzahl) für die 1. Spalte, *stp* (für Stückpreis) für die 2. Spalte. Gib die Werte der nebenstehenden Tabelle ein:

	Anzahl	Stückpreis
1	1	0.60
2	5	1.20
3	3	7.05
4	2	11.80

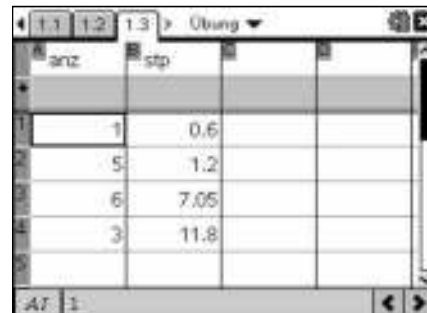

Dokumenteinstellungen

Sollte nicht die korrekte Anzahl Kommastellen angezeigt werden, kannst Du dies ändern mit

$\langle \text{ctrl} \rangle$ (5) Einstellung und Status, dort (2): Einstellungen

Bei „Angezeigte Ziffern“ kannst Du *Fix 2* einstellen.

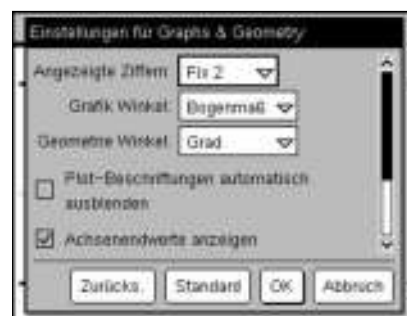

Spaltenformeln

Die 2. Zeile ist für Spaltenformeln und darf nicht für die Eingabe von Zahlen mitbenutzt werden.

In der 3. Spalte soll der Gesamtpreis *ges* berechnet werden. Der Gesamtpreis errechnet sich aus Stückpreis mal Anzahl. Gib in die 2. Zeile (Spaltenformel) der 3. Spalte die Formel für die ganze Spalte ein: $= \text{anz} \cdot \text{stp}$

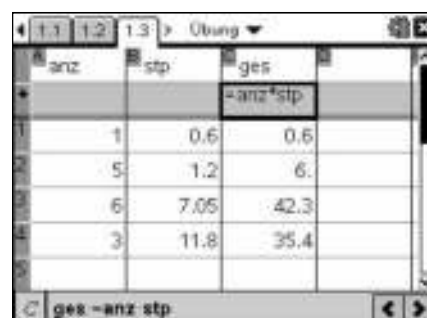

Zellenformeln

Wie in Excel kannst Du auch in einer Zelle Berechnungen durchführen.

In der Zelle **D5** soll die Gesamtsumme berechnet werden. Gehe in die Zelle und drücke: $= \text{C1}+\text{C2}+\text{C3}+\text{C4}$

Probiere selbst aus.

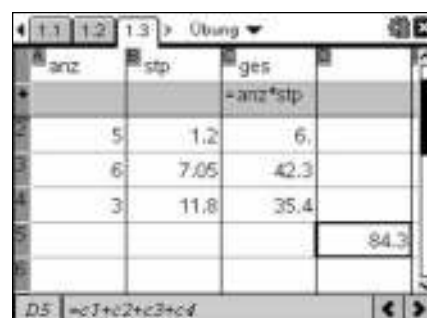

4. Graphs & Geometry

Gehe im Home-Menü (☰) zu (2): Graphs & Geometry. In diesem Bereich kann man entweder geometrische Konstruktionen durchführen oder man kann Wertetabellen oder Zuordnungen (Funktionen) graphisch darstellen und damit arbeiten.

Fürs Erste sollst Du nur das Konstruieren ein bisschen ausprobieren.

Ebenengeometrieansicht

Da wir Konstruktionen durchführen, entfernst Du Achsen und Eingabezeile mit (menu) (2): Ansicht und wählst dort (2): Ebenengeometrieansicht.

Um z.B. einen Kreis zu zeichnen, gibst Du im Menü (menu) (8): Formen und dort die (1): Kreis ein. Der Cursor erscheint dann als Stift (✎).

Mit den Pfeiltasten kannst Du ihn an die Stelle verschieben, an die der Mittelpunkt des Kreises hin soll, jetzt mit einem „Mausklick“ mit der (☑)–Taste in der Mitte des Clickpads (oder durch die (enter)–Taste) bestätigen.

Sobald man die Pfeiltaste nach rechts bedient, wird der Cursor zur Hand. Der Radius (Größe) wird durch einen weiteren Mausclick (☑) (oder (enter)) festgelegt.

Hinweis:

Eine sehr wichtige Taste in Graphs & Geometry ist die (esc) Taste links oben. Mit ihr kann man die Menüs verlassen. Der Cursor wird in diesem Grundmodus zum Pfeil.

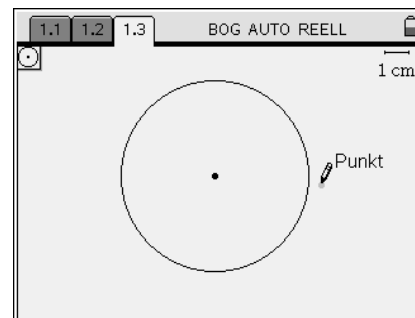
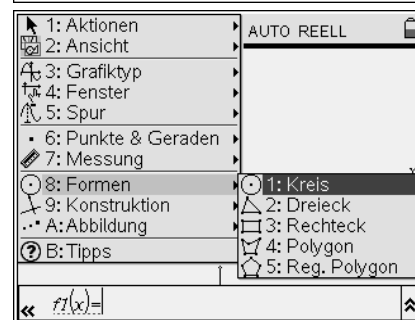
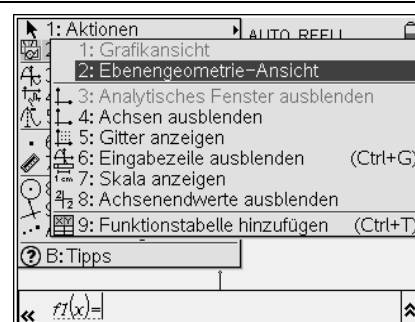

Zugmodus

In den Zugmodus kommt man mit der blauen (ctrl) Taste dann (☑). Es erscheint die Hand und Du kannst den ganzen Bildschirm mit den Pfeiltasten verschieben (danach wieder die Escape-Taste (esc)).

Der Kreis (oder andere Formen) lässt sich auch vergrößern oder verkleinern, wenn man mit dem Cursorpfeil auf die Linie geht, (ctrl) (☑) drückt und dann mit den Pfeiltasten zieht.

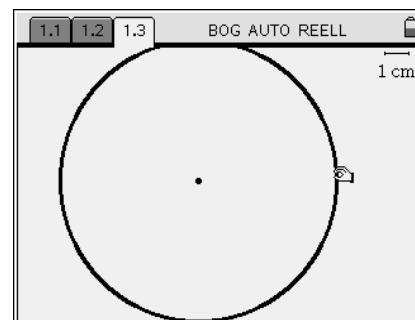

Ausprobieren, Attribute

Mit diesen Infos kannst Du versuchen z.B. ein Gesicht herzustellen. Dazu brauchst Du auch noch (menu) (6): (Punkte & Geraden).

Tipp: Dort am besten mit „Strecken“ arbeiten.

Du kannst dein Bild noch verschönern. Dazu gehst Du mit dem Cursor zu dem zu verändernden Objekt bis die Hand erscheint und das zugehörige Objekt blinkt.

Nun wählst Du (ctrl) (menu), dort (2): Attribute.

Je nach Objekt kannst Du **hier Form, Linienstärke und „Farbe“** (d.h. Graustufen) ändern und so versuchen ein besonders schönes Bild zu erstellen.

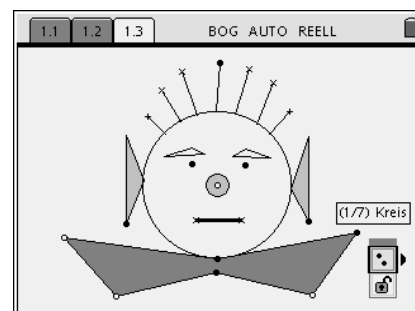

4. Geometry

Öffne über **(doc)** **(4)** **(5)**: Geometry.

In diesem Bereich kann man geometrische Konstruktionen durchführen.

Hier soll erst mal ein bisschen ausprobiert werden.

Ebenengeometrieansicht

In der Ebenengeometrieansicht, die in Geometry voreingestellt ist, hast Du keine Achse oder Eingabezeile wie in Graphs.

Um z.B. einen Kreis zu zeichnen, gibst Du im Menü **(menu)** **(9)**: Formen und dort die **(1)**: Kreis ein. Der Cursor erscheint dann als Stift .

Mit dem Touchpad kannst Du ihn an die Stelle verschieben, an die der Mittelpunkt des Kreises hin soll, jetzt mit einem „Mausklick“ mit der -Taste in der Mitte des Touchpads (oder durch die **(enter)**-Taste) bestätigen.

Sobald man die Pfeiltaste nach rechts bedient, wird der Cursor zur Hand. Der Radius (Größe) wird durch einen weiteren Mausclick  (oder **(enter)**) festgelegt.

Hinweis:

Eine sehr wichtige Taste in Geometry ist die **(esc)** Taste links oben. Mit ihr kann man die Menüs verlassen. Der Cursor wird in diesem Grundmodus zum Pfeil.

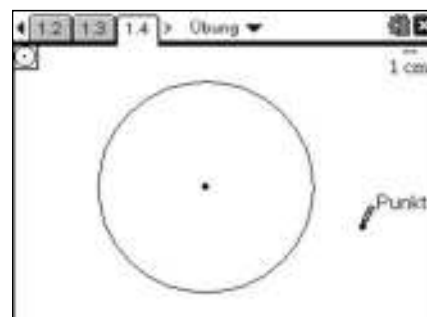
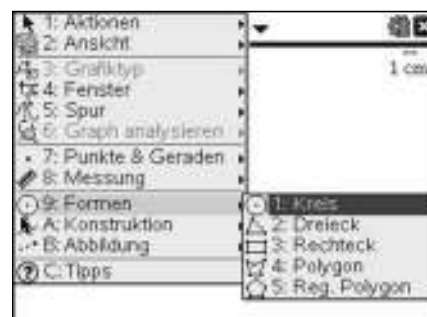

Zugmodus

In den Zugmodus kommt man mit der **(ctrl)** Taste dann . Es erscheint die Hand und Du kannst den ganzen Bildschirm mit den Pfeiltasten verschieben (danach wieder die Escape-Taste **(esc)**).

Der Kreis (oder andere Formen) lässt sich auch vergrößern oder verkleinern, wenn man mit dem Cursorpfeil auf die Linie geht, **(ctrl)**  drückt und dann mit den Pfeiltasten zieht.

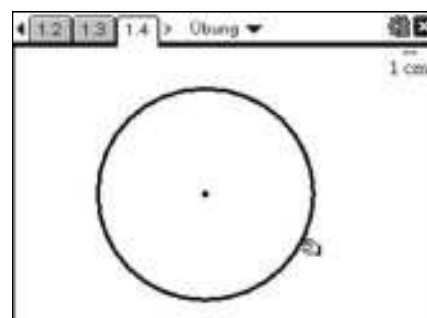

Ausprobieren, Attribute

Mit diesen Infos kannst Du versuchen z.B. ein Gesicht herzustellen. Dazu brauchst Du auch noch **(menu)** **(7)**: (Punkte & Geraden).

Tipp: Dort am besten mit „Strecken“ arbeiten.

Du kannst dein Bild noch verschönern. Dazu gehst Du mit dem Cursor zu dem zu verändernden Objekt bis die Hand erscheint und das zugehörige Objekt blinkt.

Nun wählst Du **(ctrl)** **(menu)**, dort **(3)**: Attribute.

Je nach Objekt kannst Du **hier Form, Linienstärke und „Farbe“** (d.h. Graustufen) ändern und so versuchen ein besonders schönes Bild zu erstellen.

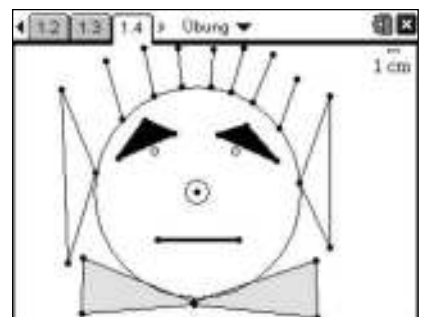

Berechnung von Prozentsatz, Prozentwert und Grundwert

Aufgabe

a) Berechne den Grundwert.

p%	33%	17%	8%	5,4%	138%
W	80	45	149	3,9	56

b) Um wie viel Prozent ist die obere Zahl größer als die untere Zahl? Um wie viel Prozent ist die untere Zahl kleiner als die obere Zahl?

20	17	87	2,3	11
10	9	67	1,9	12

Lists & Spreadsheet

Öffne Lists & Spreadsheet (☰) und füge in die oberste Zeile die Spaltenüberschriften `Prozentsatz` und `Prozentwert` ein. Das Anzeigen von Großbuchstaben und Leerzeichen ist in diesen Zellen nicht möglich.

Die Spaltenbreite lässt sich vergrößern mit (☰) 1) 2) 1), dann Pfeiltaste ▶ verwenden und mit (☰) (☰) Vorgang beenden.



a) Grundwertberechnung

Gib zunächst die Werte der Tabelle in die entsprechenden Spalten ein.

In die Formelzeile der Grundwertspalte gibst Du die Formel zur Berechnung des Grundwertes ein: $G = \frac{W}{p}$.

Formeleingaben beginnen stets mit dem „:=“ Zeichen.

Wie bei jeder Tabellenkalkulation wird dabei mit Zellen bzw. in diesem Fall mit Spaltennamen gerechnet.

Die eckigen Klammern werden automatisch eingefügt. Die Nachfrage des möglichen Datenverlustes kann man ignorieren und (☰) drücken.

Alle Grundwerte werden dann auf einmal berechnet.

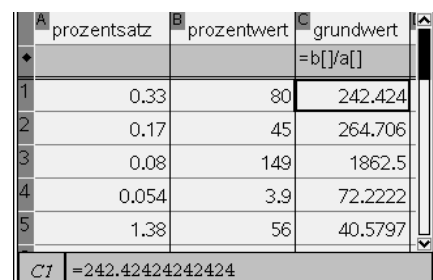
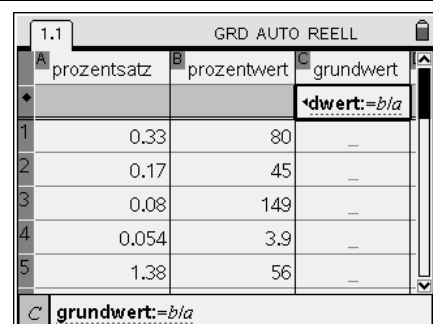

b) Berechnung des Prozentsatzes

Nach Eingabe der Tabellenwerte in die entsprechenden Spalten gibt man in die Formelzeile des Prozentsatzes die gewünschte Formel ein:

Im ersten Teil steht in der Spalte c der Grundwert.

Durch Multiplikation mit 100 wird der Prozentsatz in % direkt angegeben. Da nach der Erhöhung gefragt ist, muss der ursprüngliche Wert (100%) wieder abgezogen werden. Im zweiten Teil steht der Grundwert in Spalte b. In diesem Fall wird vom ursprünglichen Wert (100%) der entsprechende Wert abgezogen.

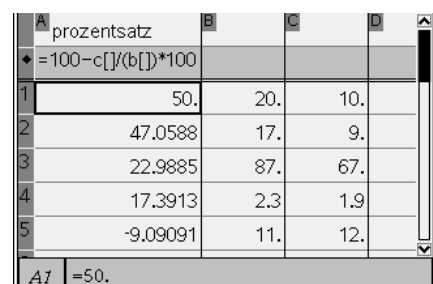
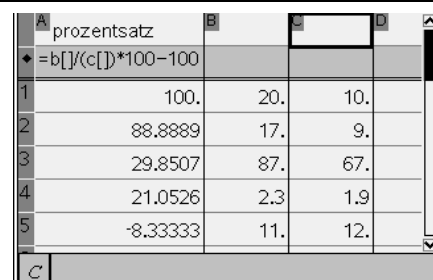

Berechnung von Prozentsatz, Prozentwert und Grundwert

Aufgabe

- a) Berechne den Grundwert.
- b) Um wie viel Prozent ist die obere Zahl größer als die untere Zahl? Um wie viel Prozent ist die untere Zahl kleiner als die obere Zahl?

p%	33%	17%	8%	5,4%	138%
W	80	45	149	3,9	56

20	17	87	2,3	11
10	9	67	1,9	12

Lists & Spreadsheet

Öffne Lists & Spreadsheet (on 4) und füge in die oberste Zeile die Spaltenüberschriften `Prozentsatz` und `Prozentwert` ein. Das Anzeigen von Großbuchstaben und Leerzeichen ist in diesen Zellen nicht möglich.

Die Spaltenbreite lässt sich vergrößern mit (menu 1 2 1), dann Pfeiltaste → verwenden und mit (enter esc) Vorgang beenden.



a) Grundwertberechnung

Gib zunächst die Werte der Tabelle in die entsprechenden Spalten ein.

In die Formelzeile der Grundwertspalte gibst Du die Formel zur Berechnung des Grundwertes ein: $G = \frac{W}{p}$.

Formeleingaben beginnen stets mit dem „:=“ Zeichen.

Wie bei jeder Tabellenkalkulation wird dabei mit Zellen bzw. in diesem Fall mit Spaltennamen gerechnet.

Die eckigen Klammern werden automatisch eingefügt. Die Nachfrage des möglichen Datenverlustes kann man ignorieren und (enter) drücken.

Alle Grundwerte werden dann auf einmal berechnet.



b) Berechnung des Prozentsatzes

Nach Eingabe der Tabellenwerte in die entsprechenden Spalten gibt man in die Formelzeile des Prozentsatzes die gewünschte Formel ein:

Im ersten Teil steht in der Spalte c der Grundwert.



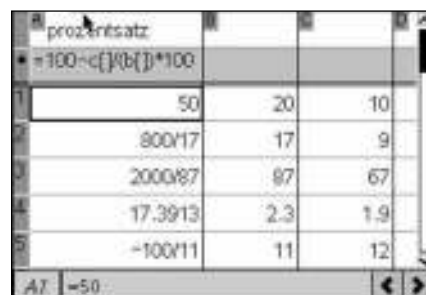
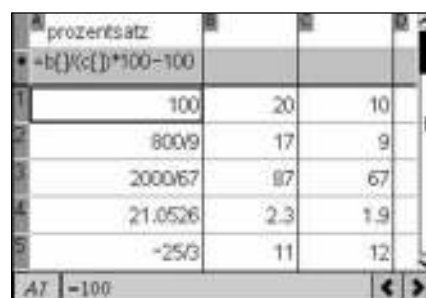









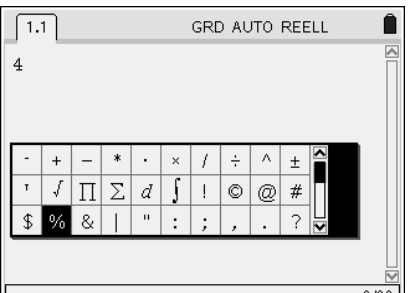

Durch Multiplikation mit 100 wird der Prozentsatz in % direkt angegeben. Da nach der Erhöhung gefragt ist, muss der ursprüngliche Wert (100%) wieder abgezogen werden. Im zweiten Teil steht der Grundwert in Spalte b. In diesem Fall wird vom ursprünglichen Wert (100%) der entsprechende Wert abgezogen.

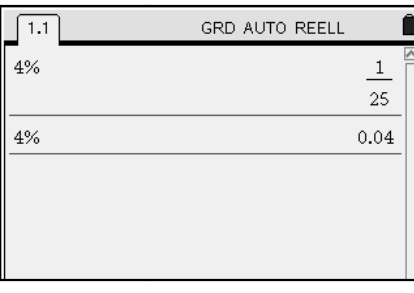

Berechnung von Zinseszinsen (Calculator)

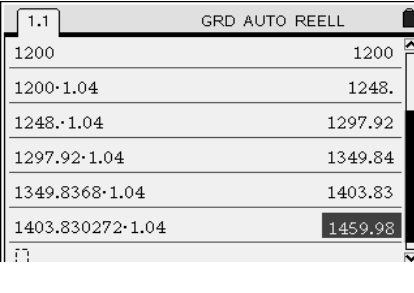
Aufgabe



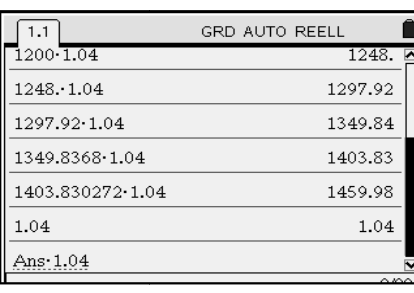
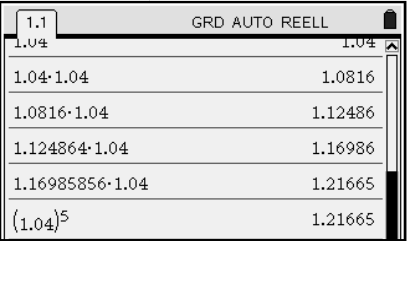











- a) Anfang des Jahres 2006 besitzt Hanno ein Guthaben von 1200€. Das Geld legt er zu einem jährlichen Zinssatz von 4% bis zum Jahr 2010 an. Berechne das Guthaben von Hanno Ende 2010.
- b) Um wie viel Prozent vergrößert sich sein Guthaben in diesen fünf Jahren?

<p>Prozentschreibweise Wähle die Anwendung Calculator. Wenn Du beim Prozentrechnen unsicher bist, kannst Du Deinen Rechner als Kontrolle verwenden: das %-Zeichen findest Du unter  .</p>	
<p>Umwandlung Bruch- und Dezimaldarstellung Mit  fügst Du das %-Zeichen ein, nochmaliges Betätigen der -Taste liefert das Ergebnis (Bruchdarstellung) und mit   auch die Dezimaldarstellung. Da zu Hannos Anfangsguthaben (entsprechen 100%) nach dem ersten Jahr 4% hinzukommen beträgt das neue Guthaben zum 1.1.2007 also 104% des Startguthabens: $1200 \cdot 1,04$ (€).</p>	
<p>Die „unsichtbare“ ANS – Taste: Weiterrechnen mit dem letzten Eintrag a) Gib das Startkapital (in €) von Hanno ein: 1200. Betätige die x-Taste  und gib den Faktor 1,04 ein. Beende mit . Für jedes Betätigen der -Taste wird das Guthaben des folgenden Jahres angegeben. Zum Ende des Jahres 2010 (bzw. zum 1.1.2011) beträgt Hannos Guthaben also 1459,98€.</p>	
<p>b) Möchtest Du den Prozentsatz für diese fünf Jahre berechnen, kannst Du genau wie oben vorgehen: Eingabe von 1,04. Betätige die x-Taste  und gib den Faktor 1,04 ein. Beende mit . Für jedes Betätigen der -Taste erfolgt der Prozentsatz für die bis dahin zurückgelegten Jahre.</p>	
<p>Potenzschreibweise Natürlich geht das auch einfacher: Gib $1,04^5$ ein und Du erhältst die gewünschte Antwort sofort: der prozentuale Zuwachs beträgt in diesen fünf Jahren etwa 21,7%.</p>	

Berechnung von Zinseszinsen (Calculator)

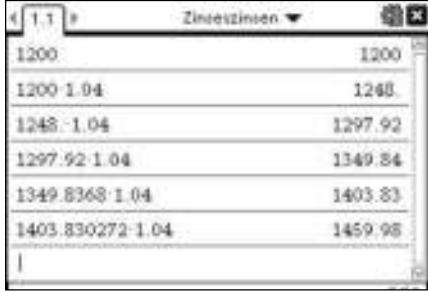
Aufgabe

- a) Anfang des Jahres 2006 besitzt Hanno ein Guthaben von 1200€. Das Geld legt er zu einem jährlichen Zinssatz von 4% bis zum Jahr 2010 an. Berechne das Guthaben von Hanno Ende 2010.
- b) Um wie viel Prozent vergrößert sich sein Guthaben in diesen fünf Jahren?

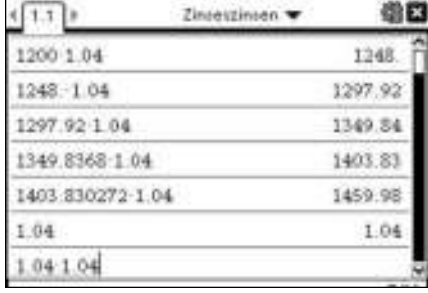
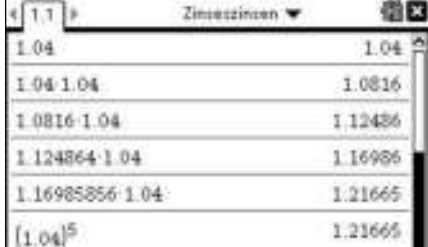
<p>Prozentschreibweise Wähle die Anwendung Calculator. Wenn Du beim Prozentrechnen unsicher bist, kannst Du Deinen Rechner als Kontrolle verwenden: das %-Zeichen findest Du unter  .</p>	
<p>Umwandlung Bruch- und Dezimaldarstellung Mit  fügst Du das %-Zeichen ein, nochmaliges Betätigen der -Taste liefert das Ergebnis (Bruchdarstellung) und mit   auch die Dezimaldarstellung. Da zu Hannos Anfangsguthaben (entsprechen 100%) nach dem ersten Jahr 4% hinzukommen beträgt das neue Guthaben zum 1.1.2007 also 104% des Startguthabens: $1200 \cdot 1,04$ (€).</p>	
<p>Die „unsichtbare“ ANS – Taste: Weiterrechnen mit dem letzten Eintrag a) Gib das Startkapital (in €) von Hanno ein: 1200. Betätige die x-Taste  und gib den Faktor 1,04 ein. Beende mit . Für jedes Betätigen der -Taste wird das Guthaben des folgenden Jahres angegeben. Zum Ende des Jahres 2010 (bzw. zum 1.1.2011) beträgt Hannos Guthaben also 1459,98€.</p>	
<p>b) Möchtest Du den Prozentsatz für diese fünf Jahre berechnen, kannst Du genau wie oben vorgehen: Eingabe von 1,04. Betätige die x-Taste  und gib den Faktor 1,04 ein. Beende mit . Für jedes Betätigen der -Taste erfolgt der Prozentsatz für die bis dahin zurückgelegten Jahre.</p>	
<p>Potenzschreibweise Natürlich geht das auch einfacher: Gib $1,04^5$ ein und Du erhältst die gewünschte Antwort sofort: der prozentuale Zuwachs beträgt in diesen fünf Jahren etwa 21,7%.</p>	

Wertetabellen graphisch darstellen

Aufgabe

- c) Wie viele Jahre muss man ein Kapital von 500€ bei einem Zinssatz von 5% anlegen, damit es sich mit Zinseszins verdoppelt?
- d) Ein Kapital von 500€ soll sich in fünf Jahren verdoppeln. Welcher Zinssatz – gerundet auf eine Dezimale – ist dazu nötig?

Vorbereiten der Tabellenkalkulation

Wähle die Anwendung Lists & Spreadsheet. In der 1.Zeile gibst Du den Spalteninhalten Namen, z.B. jahre (in der 1.Spalte) und guthaben (in der 2.Spalte); Namen haben keine Leerzeichen und werden vom Rechner immer klein geschrieben). Um die **Spalte breiter** zu machen, gehst Du auf $\text{[menu]} \text{[1]} \text{[2]} \text{[1]}$. Dann kannst Du mit der \blacktriangleright -Taste die Spaltenbreite beliebig vergrößern (beenden mit $\text{[enter]} \text{[esc]}$).

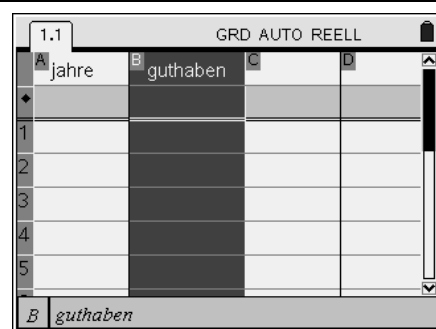

Arbeiten mit Formeln

Um eine Zinseszinstabelle anlegen zu können, gibst Du zunächst in die erste Spalte die Jahre ein (0 bis z.B. 10). In der zweiten Spalte gibst Du in die erste Zelle (B1) das Startkapital (500 €) ein. Für das Rechnen mit Formeln verwendest Du das „=“ – Zeichen. In die zweite Zeile (B2) gibst Du die Formel $=1,1 \cdot b1$ ein und markierst sie mit $\text{ctrl} \text{[4]}$. Mit der \blacktriangledown -Taste kannst Du den Formeleintrag nach unten kopieren. Mit [enter] schließt Du den Kopiervorgang ab.

Tipp:

Du kannst in der ersten Spalte statt der Zahlen 0 bis 10 in der Formelzeile (markiert mit \blacklozenge) einen Befehl eingeben, der die gewünschte Zahlenfolge ausgibt ($=\text{seq}(n,n,0,10)$; engl. für Folge: sequence).

Gehst Du mit dem Cursor nach unten (\blacktriangledown), so stellst Du fest, dass sich zwischen dem siebten und achten Jahr das Ausgangskapital verdoppelt hat.

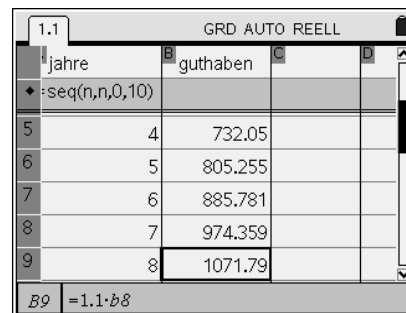
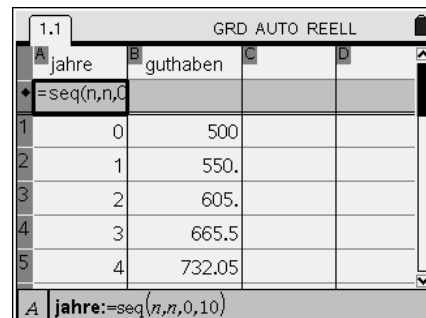
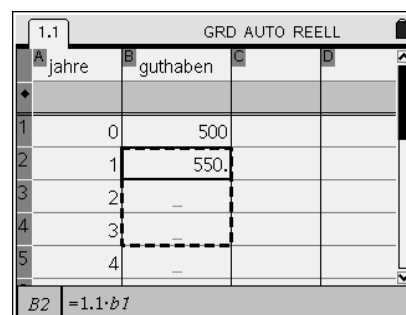

Systematisches Probieren

Gib in die dritte Spalte (Spalte c) in c1 wieder das Startkapital ein und verfähre mit dem Arbeiten mit Formeln wie oben (verwende einen größeren Zinssatz als 10%).

Systematisches Probieren liefert für die Verdoppelungszeit des Guthabens von fünf Jahren den Prozentsatz 14,9%.

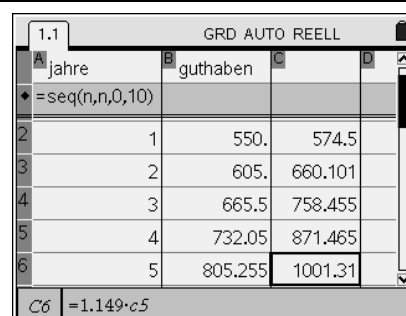

Berechnung von Zinseszinsen (Lists & Spreadsheet)

Aufgabe

- c) Wie viele Jahre muss man ein Kapital von 500€ bei einem Zinssatz von 5% anlegen, damit es sich mit Zinseszins verdoppelt?
- d) Ein Kapital von 500€ soll sich in fünf Jahren verdoppeln. Welcher Zinssatz – gerundet auf eine Dezimale – ist dazu nötig?

Vorbereiten der Tabellenkalkulation

Wähle die Anwendung Lists & Spreadsheet. In der 1. Zeile gibst Du den Spalteninhalten Namen, z.B. jahre (in der 1. Spalte) und guthaben (in der 2. Spalte); Namen haben keine Leerzeichen und werden vom Rechner immer klein geschrieben). Um die **Spalte breiter** zu machen, gehst Du auf **menu** **1** **2** **1**. Dann kannst Du mit der **►**-Taste die Spaltenbreite beliebig vergrößern (beenden mit **enter** **esc**).



Arbeiten mit Formeln

Um eine Zinseszinstabelle anlegen zu können, gibst Du zunächst in die erste Spalte die Jahre ein (0 bis z.B. 10). In der zweiten Spalte gibst Du in die erste Zelle (B1) das Startkapital (500 €) ein. Für das Rechnen mit Formeln verwendest Du das „=“ – Zeichen. In die zweite Zeile (B2) gibst Du die Formel **=1,1·b1** ein und markierst sie mit **ctrl** **↵**. Mit der **▼**-Taste kannst Du den Formeleintrag nach unten kopieren.

Tipp:

Du kannst in der ersten Spalte statt der Zahlen 0 bis 10 in der Formelzeile (markiert mit **◆**) einen Befehl eingeben, der die gewünschte Zahlenfolge ausgibt (**=seq(n,n,0,10)**; engl. für Folge: sequence).

Gehst Du mit dem Cursor nach unten (**▼**), so stellst Du fest, dass sich zwischen dem siebten und achten Jahr das Ausgangskapital verdoppelt hat.

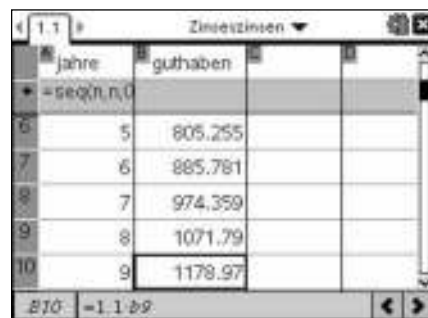
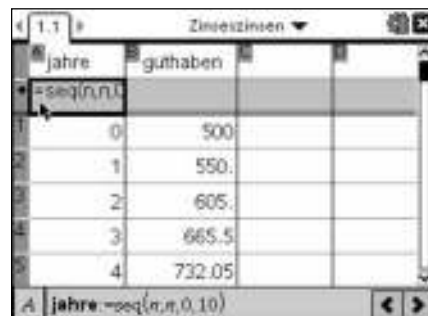
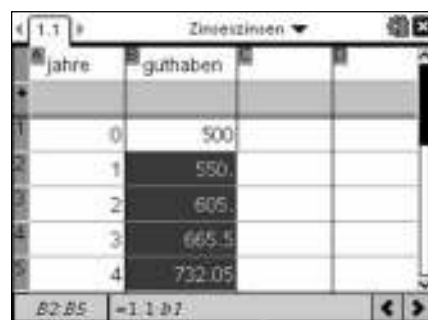

Systematisches Probieren

Gib in die dritte Spalte (Spalte c) in c1 wieder das Startkapital ein und verfähre mit dem Arbeiten mit Formeln wie oben (verwende einen größeren Zinssatz als 10%).

Systematisches Probieren liefert für die Verdoppelungszeit des Guthabens von fünf Jahren den Prozentsatz 14,9%.

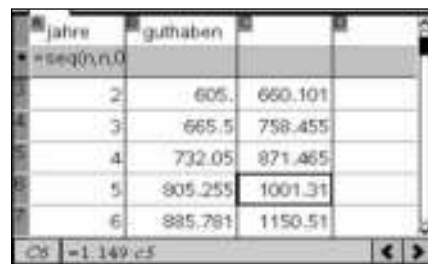

Wertetabellen graphisch darstellen

Aufgabe

In der nebenstehenden Tabelle ist das Größenwachstum des Babys Lara angegeben. Zeichne mit deinem Nspire zur Veranschaulichung einen passenden Graphen.

Lebensalter (in Mon.)	0	2	4	6	8	10
Körpergröße (in cm)	48	56	62	66	70	72

Eingabe der Wertepaare

Öffne im Homemenü mit **6** ein neues Dokument und dort die Anwendung Lists & Spreadsheet. In der ersten Zeile gibst Du jeder Spalte einen passenden Namen, z.B. **alter** für die erste Spalte und **größe** für die zweite Spalte. Gib nun die Daten ein. Hinweis: Achte darauf, dass die zweite Zeile nicht benutzt wird, da sie für Spaltenformeln reserviert ist.

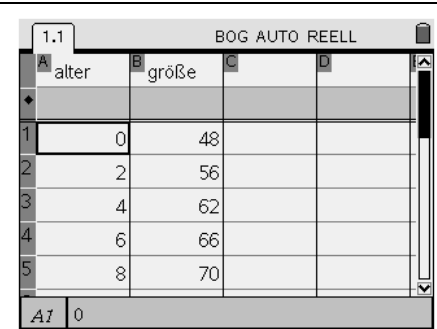

Erstellen eines Punktediagramms

Öffne eine weitere Seite mit der Anwendung Graphs & Geometry (**2**). Um die Werte aus der Tabelle darzustellen, wählst Du mit **3**: Graphiktyp, dort **4**: Streuplot. Es öffnet sich ein Fenster für die Belegung der Achsen. Das Feld für die x-Achse ist „markiert“. Klicke (oder) und wähle „alter“ mit (oder). Mit der Pfeiltaste (oder) kommt man zum Feld für die y-Achse. Wähle dort `größe` aus.

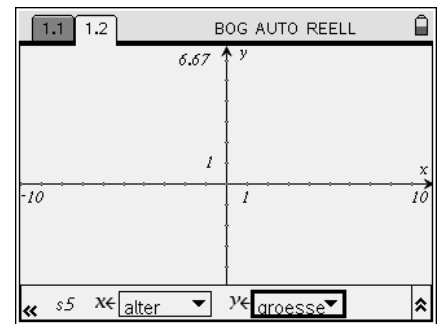

Achseneinteilung

Da die Achsen noch nicht passend gewählt sind, kannst Du die Punkte nicht auf dem Bildschirm sehen.

1. Möglichkeit - automatisch:
Um jetzt die **passende Achseneinteilung** zu bekommen geht es weiter mit **4**: Fenster und dort mit **9** für Statistik-Zoom.

2. Möglichkeit - von Hand:
Du kannst die Fenstereinstellung auch selbst bestimmen. Das ist über **4**: Fenster und dort mit **1**: Achseneinstellungen möglich.

Hinweis:
Die Eingabezeile lässt sich mit /G oder d ausblenden.

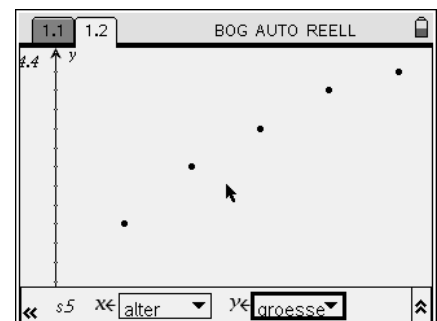

Verändern der Diagrammeigenschaften

Um z.B. die Punkte zu verbinden oder aus den Punkten Kringel, Kreuzchen, usw. zu machen, gehst Du mit dem Pfeil auf einen der Punkte. Alle Punkte blinken dann. Nun kannst Du über **1**, dort **4**: Attribute dein Schaubild verändern. (Auch mit , dann **3** kommst Du zu den Attributen.) Teste verschiedene Möglichkeiten.

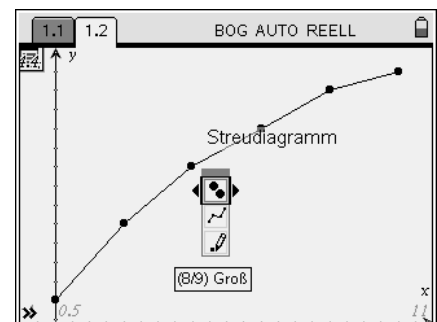

Wertetabellen graphisch darstellen

Aufgabe

In der nebenstehenden Tabelle ist das Größenwachstum des Babys Lara angegeben. Zeichne mit deinem Nspire zur Veranschaulichung einen passenden Graphen.

Lebensalter (in Mon.)	0	2	4	6	8	10
Körpergröße (in cm)	48	56	62	66	70	72

Eingabe der Wertepaare

Öffne mit **(ctrl)on(1)(4)** ein neues Dokument mit der Anwendung Lists & Spreadsheet. In der ersten Zeile gibst Du jeder Spalte einen passenden Namen, z.B. **alter** für die erste Spalte und **größe** für die zweite Spalte. Gib nun die Daten ein.

Hinweis:
Achte darauf, dass die zweite Zeile nicht benutzt wird, da sie für Spaltenformeln reserviert ist.

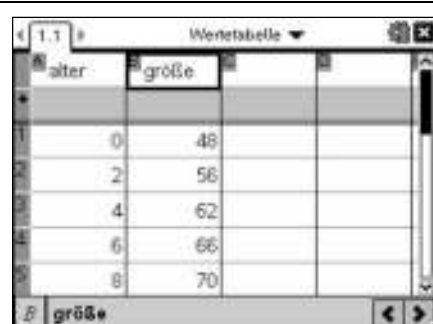

Erstellen eines Punktediagramms

Öffne eine weitere Seite mit der Anwendung Graphs **(doc)(4)(4)**. Um die Werte aus der Tabelle darzustellen, wählst Du mit **(menu)(3)**:Graphiktyp, dort **(4)**: Streuplot.

In dem Fenster kannst Du nun der x- und y-Achse einen Wert zuordnen. Gib bei der x-Achse **alter** und bei der y-Achse **größe** ein. Bestätige deine Eingabe mit **(enter)**.

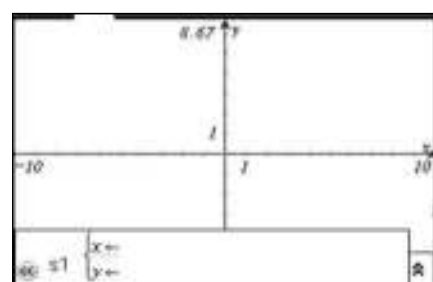

Achseneinteilung

Da die Achsen noch nicht passend gewählt sind, kannst Du die Punkte nicht auf dem Bildschirm sehen.

1. Möglichkeit - automatisch:
Um jetzt die **passende Achseneinteilung** zu bekommen geht es weiter mit **(menu)(4)**: Fenster und dort mit **(9)** für Statistik-Zoom.

2. Möglichkeit - von Hand:
Du kannst die Fenstereinstellung auch selbst bestimmen. Das ist über **(menu)(4)**: Fenster und dort mit **(1)**: Achseneinstellungen möglich.

Hinweis:
Die Eingabezeile lässt sich mit **(ctrl)G** ausblenden.



Verändern der Diagrammeigenschaften

Um z.B. die Punkte zu verbinden oder aus den Punkten Kringel, Kreuzchen, usw. zu machen, gehst Du mit dem Pfeil auf einen der Punkte. Alle Punkte blinken dann. Nun kannst Du über **(menu)(1)**, dort **(4)**: Attribute dein Schaubild verändern. (Auch mit **(ctrl)(menu)**, dann **(3)** kommst Du zu den Attributen.) Teste verschiedene Möglichkeiten.

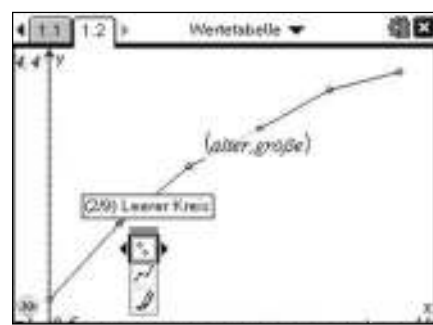

Wertetabellen graphisch darstellen

Datenpunkte beschriften

Um die Datenpunkte zu beschriften, wählst Du mit (Punkt/Gerade) das Werkzeug „Punkt auf“ aus. Wenn Du mit dem Pfeil den entsprechenden Punkt auswählst, erscheinen die Koordinaten „blass“. Um die Koordinaten an die Punkte zu schreiben musst Du noch einmal klicken mit (oder die -Taste drücken). So kannst Du nacheinander alle Punkte beschriften.

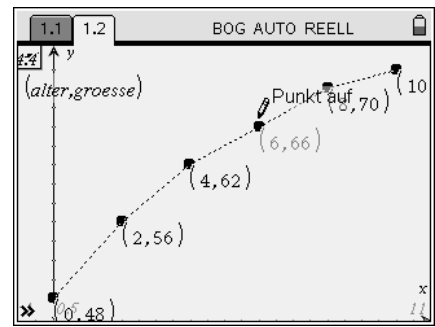

Darstellen von Wertetabelle und Diagramm im selben Bildschirm

Nach der Eingabe der Wertpaare in Lists & Spreadsheet kannst Du auch den Bildschirm teilen. Das hat den Vorteil, dass Du die Tabelle und die graphische Darstellung direkt miteinander vergleichen kannst.

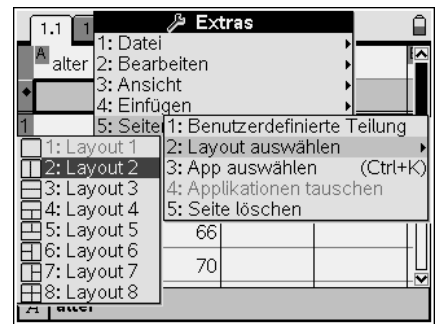

Dies geschieht mit (d.h.): Seitenlayout, dort mit : Layout auswählen, Layout . Das Fenster teilt sich und es wird Seitenlayout eingestellt. Zur nun freien Hälfte kommst Du über .

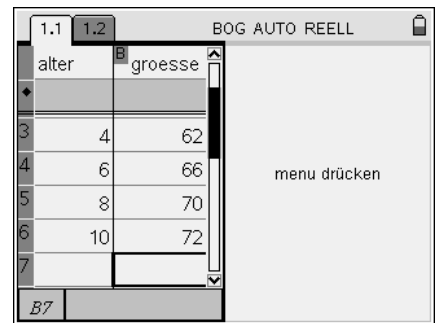

Hinweis: Um die freie Hälfte ist dann ein dicker Rahmen.

Mit lässt sich in dieser Hälfte nun z.B. wieder Graphs & Geometry“ öffnen. In diesem Teilfenster kannst Du dann wie oben beschrieben fortfahren um deine Wertpaare darzustellen, sie zu verbinden, zu beschriften usw.

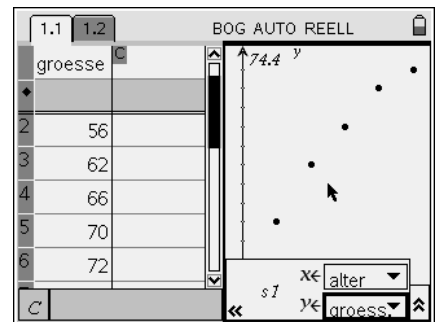

Wenn Du jetzt in der Tabelle einen Wert veränderst, z.B. beim Alter von 6 Monaten eine Größe von 74 (statt 66) eingibst, kannst Du Veränderung direkt im Schaubild nachvollziehen.

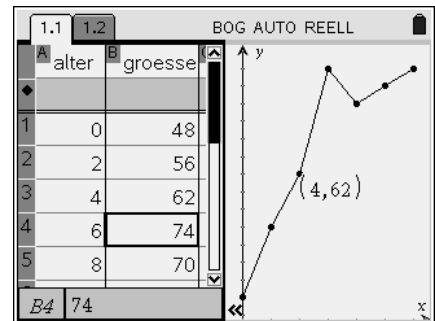

Wertetabellen graphisch darstellen

Datenpunkte beschriften

Um die Datenpunkte zu beschriften, wählst Du mit **menu** (7) (Punkt/Gerade) das Werkzeug (2) „Punkt auf“ aus. Wenn Du mit dem Pfeil den entsprechenden Punkt auswählst, erscheinen die Koordinaten „blass“. Um die Koordinaten an die Punkte zu schreiben musst Du noch einmal klicken mit **enter** (oder die **enter**-Taste drücken). So kannst Du nacheinander alle Punkte bezeichnen.

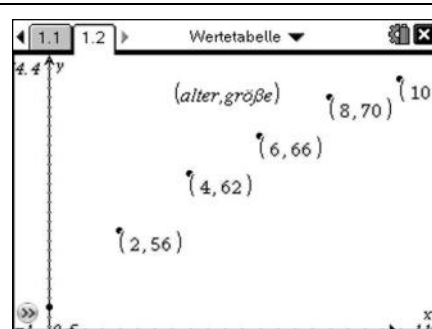

Darstellen von Wertetabelle und Diagramm im selben Bildschirm

Nach der Eingabe der Wertpaare in Lists & Spreadsheet kannst Du auch den Bildschirm teilen. Das hat den Vorteil, dass Du die Tabelle und die graphische Darstellung direkt miteinander vergleichen kannst.

Dies geschieht mit **doc** (5): Seitenlayout, dort mit (1): Layout auswählen, Layout (2).

Das Fenster teilt sich und es wird Seitenlayout (2) eingestellt.

Zur nun freien Hälfte kommst Du über **ctrl** (tab).

Hinweis: Um die freie Hälfte ist dann ein dicker Rahmen.

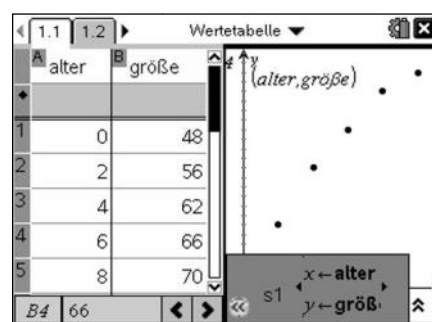
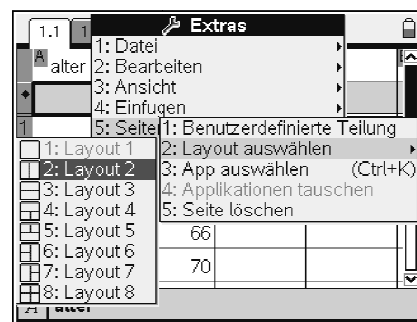

Mit **menu** lässt sich in dieser Hälfte nun z.B. wieder Graphs öffnen.

In diesem Teilfenster kannst Du dann wie oben beschrieben fortfahren um deine Wertpaare darzustellen, sie zu verbinden, zu beschriften usw.

Wenn Du jetzt in der Tabelle einen Wert veränderst, z.B. beim Alter von 6 Monaten eine Größe von 74 (statt 66) eingibst, kannst Du Veränderung direkt im Schaubild nachvollziehen.

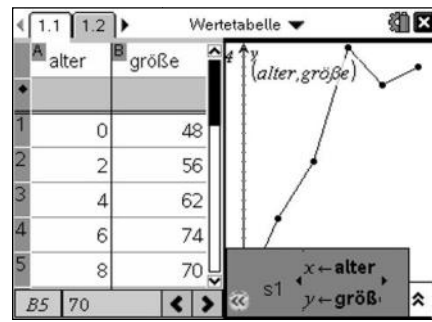
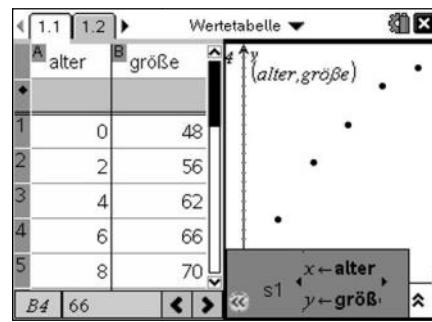

Darstellung von Zuordnungen mit Zuordnungsvorschrift

Aufgabe

Erstelle den Graph und die Wertetabelle der Zuordnung $x \rightarrow y$, bei der sich der y -Wert mit der Zuordnungsvorschrift $y = \frac{1}{3}x^2 - 1$ berechnen lässt.

Darstellung in Graphs & Geometry

Öffne eine Seite mit Graphs & Geometry und gebe in der Eingabezeile die Zuordnungsvorschrift ein. Im Nspire steht für y die Schreibweise $f1(x)$, also $f1(x) = \frac{1}{3}x^2 - 1$. Bestätige mit enter . Der zugehörige Graph wird in einem Standardfenster ohne Beschriftung angezeigt und die Eingabezeile wird automatisch ausgeblendet. Um die Beschriftung des Graphen anzuzeigen, gehst Du mit dem Pfeil auf die Kurve. Wenn Sie „fett“ markiert ist, wählst Du ctrl menu : dort $\{2\}$: Beschriftung. Bestätige mit enter und die Zuordnungsvorschrift erscheint. Sie lässt sich mit ctrl enter „packen“ und an den gewünschten Platz verschieben.

Um die gewohnte Schreibweise zu erhalten, kannst Du mit menu $\{1\}$: Aktionen, dort $\{4\}$: Attribute wählen. Mit enter auf die Kurve öffnet sich ein Fenster, mit dem Du verschiedene Formatierungen, unter anderem den Beschriftungsstil, ändern kannst. Mit den Pfeiltasten gehst Du zum dritten Symbol und wählst mit \leftarrow oder \rightarrow die gewünschte Beschriftung aus.

Eine Alternative um zu Attribute zu kommen ist ctrl menu , dort $\{3\}$: Attribute. Außer der Beschriftung kannst Du noch die Linienstärke (dick – dünn), den Linienstil (gestrichelt – durchgehend) und die Darstellung des Graphen (stetig – diskret) verändern. Teste verschiedene Möglichkeiten.

Hinweis:

Die Eingabezeile lässt sich mit ctrl G ein- und ausblenden.

Passende Fenstereinstellung

Hier passt die Fenstereinstellung ganz gut. Möchtest Du sie trotzdem verändern, wählst Du menu $\{4\}$: Fenster. Hier gibt es zahlreiche Möglichkeiten die Koordinatenachsen zu verändern. Probiere aus.

Eine schnelle Möglichkeit bietet z.B. das „Hineinzoomen“ mit $\{3\}$: Hinein. Hierzu wählst Du das Zentrum und bestätigst durch enter oder enter .

Gehst Du mit dem Pfeil direkt zu den Achsen, kannst Du mit ctrl enter und anschließendem „Ziehen“ durch \leftarrow oder \rightarrow die Achseneinteilung verändern.

Eine weitere Möglichkeit ist es durch zweimaliges „Klicken“ direkt auf die Skalierungsangabe an den Achsen am Bildschirmrand und anschließender Eingabe der neuen „Grenzen“, die Änderung der Achseneinteilung festzulegen.

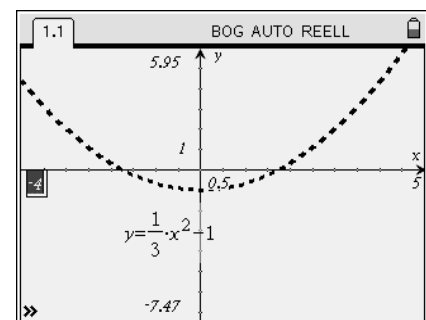
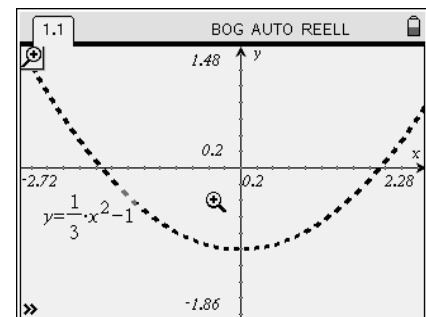
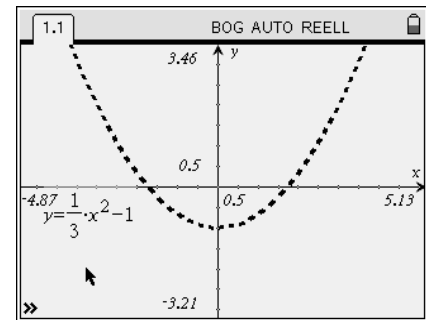
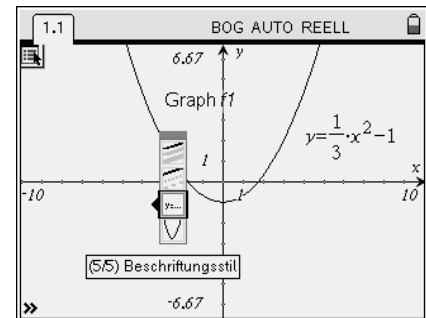
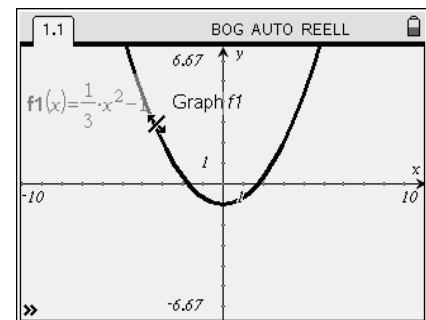

Darstellung von Zuordnungen mit Zuordnungsvorschrift

Aufgabe

Erstelle den Graph und die Wertetabelle der Zuordnung $x \rightarrow y$, bei der sich der y -Wert mit der Zuordnungsvorschrift $y = \frac{1}{3}x^2 - 1$ berechnen lässt.

Darstellung in Graphs

Öffne eine Seite mit Graphs und gebe in der Eingabezeile die Zuordnungsvorschrift ein. Im Nspire steht für y die Schreibweise $f1(x)$, also $f1(x) = \frac{1}{3}x^2 - 1$. Bestätige mit **(enter)**.

Der zugehörige beschriftete Graph wird in einem Standardfenster angezeigt und die Eingabezeile wird automatisch ausgeblendet. Um die Beschriftung des Graphen auszublenden, gehst Du mit dem Pfeil auf die Kurve. Wenn Sie „fett“ markiert ist, wählst Du **(ctrl)(menu)**: dort **(2)**: Beschriftung. Bestätige mit **(enter)** und die Zuordnungsvorschrift verschwindet. Sie lässt sich mit **(ctrl)($\frac{1}{x}$)** „packen“ und an den gewünschten Platz verschieben.

Um die gewohnte Schreibweise zu erhalten, kannst Du mit **(menu)(1)**: Aktionen, dort **(4)**: Attribute wählen. Mit **($\frac{1}{x}$)** auf die Kurve öffnet sich ein Fenster, mit dem Du verschiedene Formatierungen, unter anderem den Beschriftungsstil, ändern kannst. Mit den Pfeiltasten gehst Du zum dritten Symbol und wählst mit **(left)** oder **(right)** die gewünschte Beschriftung aus.

Eine Alternative um zu Attribute zu kommen ist **(ctrl)(menu)**, dort **(3)**: Attribute. Außer der Beschriftung kannst Du noch die Linienstärke (dick – dünn), den Linienstil (gestrichelt – durchgehend) und die Darstellung des Graphen (stetig – diskret) verändern. Teste verschiedene Möglichkeiten.

Hinweis:

Die Eingabezeile lässt sich mit **(ctrl)(G)** ein- und ausblenden.

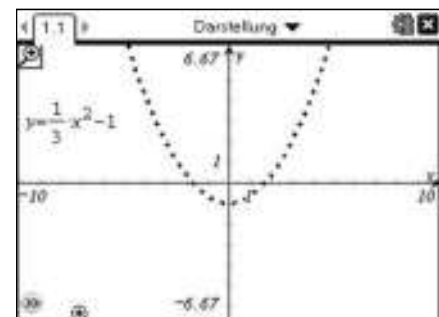
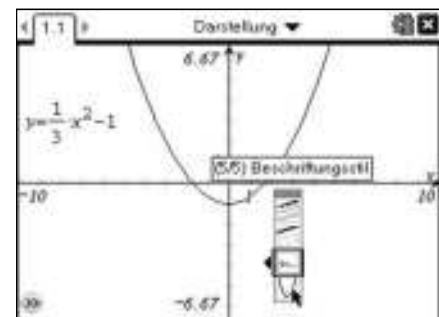
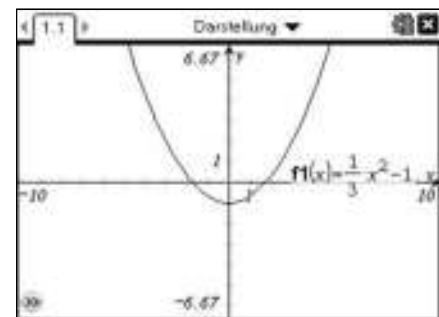

Passende Fenstereinstellung

Hier passt die Fenstereinstellung ganz gut. Möchtest Du sie trotzdem verändern, wählst Du **(menu)(4)**: Fenster. Hier gibt es zahlreiche Möglichkeiten die Koordinatenachsen zu verändern. Probiere aus.

Eine schnelle Möglichkeit bietet z.B. das „Hineinzoomen“ mit **(3)**: Hinein. Hierzu wählst Du das Zentrum und bestätigst durch **($\frac{1}{x}$)** oder **(enter)**.

Gehst Du mit dem Pfeil direkt zu den Achsen, kannst Du mit **(ctrl)($\frac{1}{x}$)** und anschließendem „Ziehen“ durch **(left)** oder **(right)** die Achseneinteilung verändern.

Eine weitere Möglichkeit bietet zweimaliges „Klicken“ direkt auf die Skalierungsangabe an den Achsen am Bildschirmrand und anschließender Eingabe der neuen „Grenzen“, um die Änderung der Achseneinteilung festzulegen.

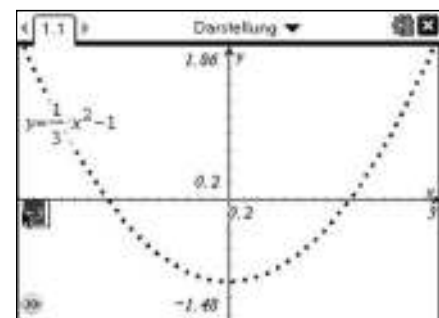
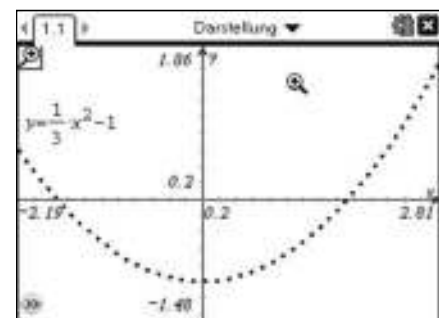

Darstellung von Zuordnungen mit Zuordnungsvorschrift

Wertetabelle anlegen

Mit **menu** **2**: Ansicht, dort **9**: Funktionstabelle hinzufügen, kannst Du eine Wertetabelle anzeigen lassen. Mit **tab** wechselst Du innerhalb einer Fensterhälfte zwischen den verschiedenen Bereichen. Mit **ctrl** **tab** kannst Du zwischen Wertetabelle und Zeichenfenster wechseln.

Sehr unpraktisch ist, dass die Tabelle nicht einfach zu löschen ist und das gesamte Fenster wieder für den Zeichenbereich zur Verfügung steht. Mit mehrmaligem **ctrl** **esc** kann man die jeweils vorhergehenden Schritte wieder rückgängig machen und so die Tabelle entfernen.

Eine andere Möglichkeit ist es, die Wertetabelle auf einer eigenen Seite in Lists & Spreadsheets (**alt** **3**) zu öffnen. Wähle dort **menu** **5**: Funktionstabelle und 1: Zu Funktionstabelle wechseln. Mit **ctrl** **1** kannst Du die Zuordnungsvorschrift f1 auswählen.

Um Einstellungen in der Wertetabelle zu verändern, wählst Du **menu** **5**: Funktionstabelle und **3**: Funktionseinstellungen bearbeiten. Hier kannst Du sowohl den „Tabellenanfang“, als auch die „Schrittweite“ ändern und auswählen, welcher Bereich gerade interessiert.

Zum Beispiel sollen die x-Werte bei -3 starten und die Schrittweite 0,5 haben.

Die entsprechenden y-Werte werden in der rechten Spalte angezeigt.

Will man umliegende Werte ohne Ändern des Startwertes betrachten, „rollt“ man mit **▼** und **▲** nach unten und oben durch die Anzeige.

Es lassen sich sowohl im Zeichenfenster, als auch in der Wertetabellen problemlos weitere Zuordnungen, wie z.B. $y = 2 \cdot x$ darstellen.

Zwischen den Seiten wechselt man mit **ctrl** **◀** und **▶**. Im Graphikfenster wählst Du **ctrl** **Ⓞ** oder und die Eingabezeile erscheint. Gebe $f_1(x) = 2 \cdot x$ ein. Der Graph der Geraden erscheint im gleichen Fenster.

Wenn Du nun zur Funktionstabelle wechselst, kannst Du für die dritte Spalte f2 auswählen. Für die gleichen x-Werte kannst Du nun die y-Werte der zwei Zuordnungsvorschriften nebeneinander ablesen.

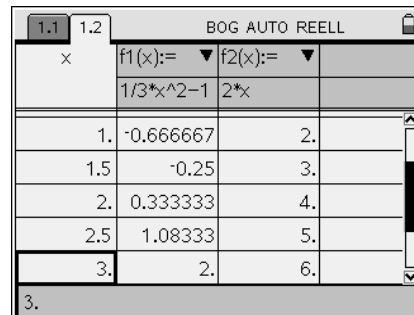
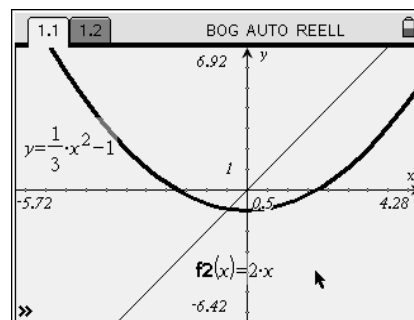
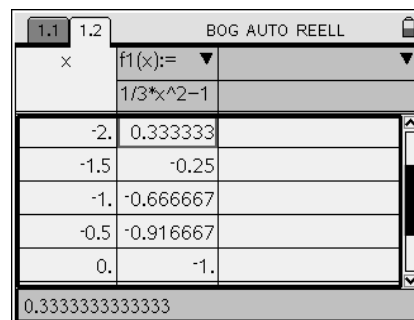
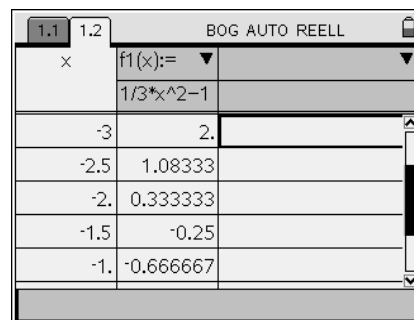
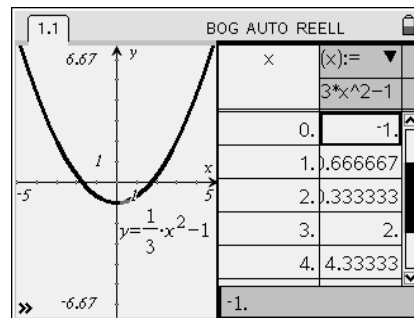

Darstellung von Zuordnungen mit Zuordnungsvorschrift

Wertetabelle anlegen

Mit **menu** (2): Ansicht, dort (9): Tabelle einblenden, kannst Du eine Wertetabelle anzeigen lassen. Mit **tab** wechselst Du innerhalb einer Fensterhälfte zwischen den verschiedenen Bereichen. Mit **ctrl** **tab** kannst Du zwischen Wertetabelle und Zeichenfenster wechseln.

Soll die Teilung des Bildschirms wieder rückgängig gemacht werden, geschieht dies über **doc** (5): Seitenlayout (8): Gruppierung. Alternativ können mit mehrmaligem **ctrl** **esc** die jeweils vorhergehenden Schritte wieder rückgängig machen und so die Tabelle ebenfalls entfernt werden.

Wertetabelle in Lists & Spreadsheet

Die Wertetabelle kann auch auf einer eigenen Seite in Lists & Spreadsheets (**doc** (4) (6)) geöffnet werden.

Wähle dort **menu** (5): Wertetabelle und 1: Zu Wertetabelle wechseln. Mit  kannst Du die Zuordnungsvorschrift f1 auswählen.

Um Einstellungen in der Wertetabelle zu verändern, wählst Du **menu** (5): Wertetabelle und (5): Funktionseinstellungen bearbeiten. Hier kannst Du sowohl den „Tabellenanfang“, als auch die „Schrittweite“ ändern und auswählen, welcher Bereich gerade interessiert.

Zum Beispiel sollen die x-Werte bei -3 starten und die Schrittweite 0,5 haben.

Die entsprechenden y-Werte werden in der rechten Spalte angezeigt.

Will man umliegende Werte ohne Ändern des Startwertes betrachten, „rollt“ man mit \blacktriangledown und \blacktriangle nach unten und oben durch die Anzeige.

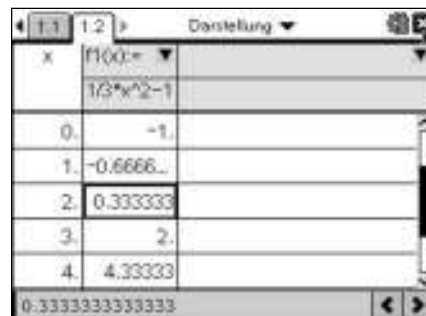
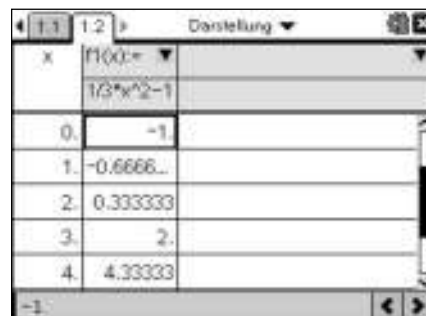
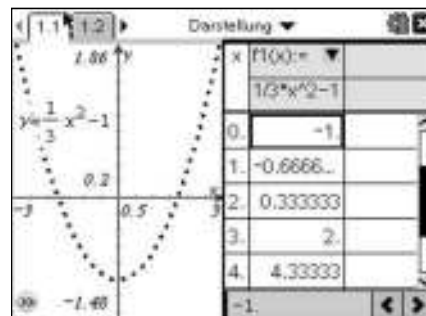

Darstellung weiterer Zuordnungen

Es lassen sich sowohl im Zeichenfenster, als auch in der Wertetabellen problemlos weitere Zuordnungen, wie z.B. $y = 2 \cdot x$ darstellen.

Zwischen den Seiten wechselt man mit **ctrl** \blacktriangleleft und \blacktriangleright . Im Graphikfenster wählst Du **ctrl**  oder und die Eingabezeile erscheint. Gebe $f1(x) = 2 \cdot x$ ein. Der Graph der Geraden erscheint im gleichen Fenster.

Wenn Du nun zur Funktionstabelle wechselst, kannst Du für die dritte Spalte f2 auswählen. Für die gleichen x-Werte kannst Du nun die y-Werte der zwei Zuordnungsvorschriften nebeneinander ablesen.

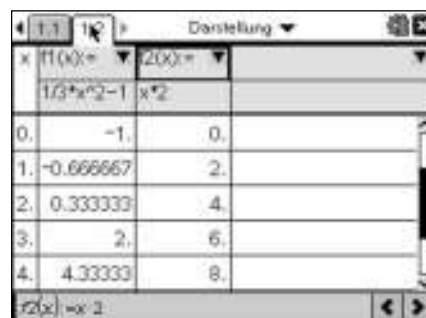
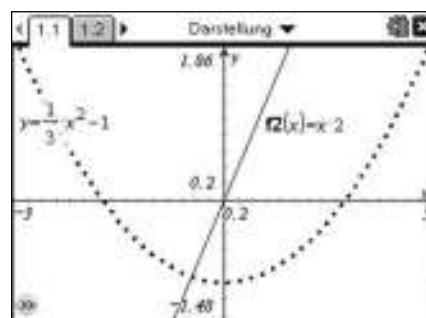

Graphen komplizierter Zuordnungen

Aufgabe

Eine komplizierte Zuordnung hat die folgende Gleichung: $y = x^3 - 6x^2 + 9x$.

Erstelle das Schaubild der Zuordnung im Nspire und übertrage das Schaubild möglichst genau in ein passendes Koordinatensystem in dein Heft.

Lies dazu die Koordinaten besonderer Punkte ab, die Du für deine Skizze verwenden kannst.

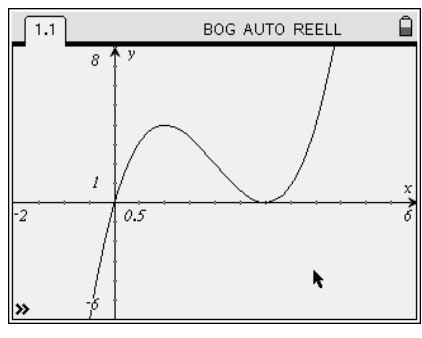
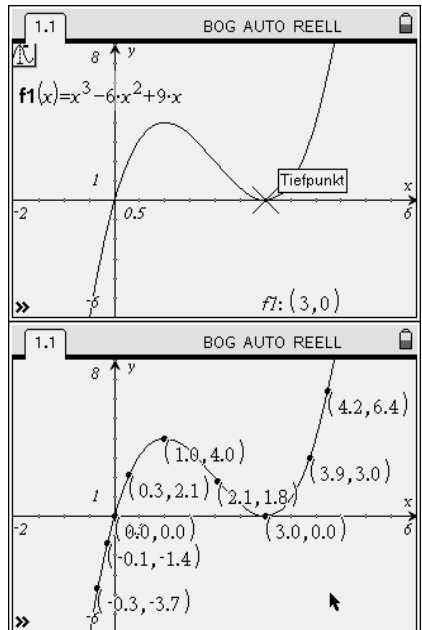
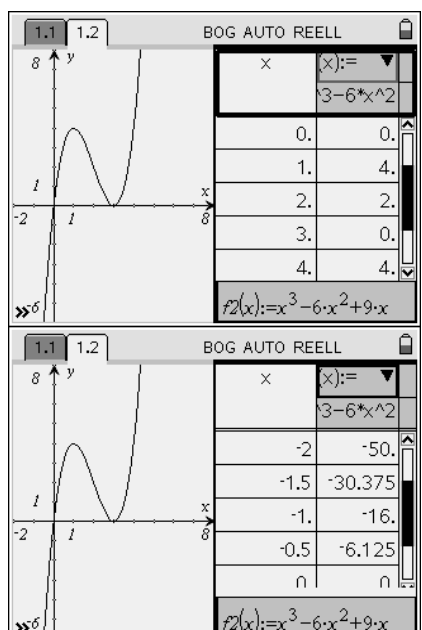
<p>Darstellung in Graphs & Geometry</p> <p>Öffne eine Seite mit Graphs & Geometry und gebe in der Eingabezeile die Zuordnungsvorschrift ein, also $f1(x) = x^3 - 6x^2 + 9x$. Beachte dabei, dass Du nach der Eingabe der Hochzahl einmal die Pfeiltaste \blacktriangleright drücken musst, um wieder auf der normalen 'Höhe' zu schreiben. Bestätige mit enter.</p> <p>Die Achseneinstellungen kannst Du mit menu 4 1 verändern. Wähle z.B: XMin=-2; XMax=6; YMin=-6 und YMax = 8.</p> <p>Hinweis: Die Eingabezeile lässt sich mit ctrl G ein- und ausblenden.</p>																							
<p>Übertragung ins Heft</p> <p>Zeichne ein passendes Koordinatensystem in dein Heft. Beschrifte die Achsen, wähle 1 cm für eine Längeneinheit. Um die Punkte im Schaubild ablesen zu können und zu übertragen nutzen wir die „Spur“. Wähle dazu menu 5 und dort 1: Spur.</p> <p>Der Graph hat markante Punkte, die Du als erstes ablesen und in deine Skizze übernehmen kannst.</p> <p><i>An welche Stellen schneidet der Graph die x-Achse? Welche Koordinaten hat der so genannte „Tiefpunkt“ und der so genannte „Hochpunkt“?</i></p> <p>Diese Punkte sind für den Verlauf des Graphen wichtig. Um eine gute Skizze zu erstellen, solltest Du noch weitere Punkte des Graphen ablesen, die dazwischen liegen, (wie z.B. rechts eingezeichnet). Die abgelesenen Punkte überträgst Du ebenfalls in deine Skizze.</p>																							
<p>Wertetabelle anlegen</p> <p>Als weitere Möglichkeit Punkte des Graphen zu erhalten und in die eigene Skizze zu übertragen, kannst Du auch eine Wertetabelle anlegen.</p> <p>Mit menu 2 9 kannst Du die Funktionstabelle hinzufügen und neben dem Graphen anzeigen lassen. Mit ctrl tab wechselst Du zwischen Wertetabelle und Zeichenfenster. Um die Einstellungen in der Wertetabelle zu verändern, wählst Du menu 5 3. Hier kann man sowohl den „Tabellenanfang“, als auch die „Schrittweite“ ändern und den Bereich auswählen, der gerade interessiert.</p> <p>Es bietet sich als Startwert für die x-Werte z.B. -2 an, für die Schrittweite 0,5. Die entsprechenden y-Werte werden in der rechten Spalte angezeigt.</p> <p>Mit \blacktriangledown kann man ohne Ändern des Startwertes nach unten durch die Anzeige scrollen.</p> <p>Die zugehörigen Punkte kannst Du in deine Skizze übernehmen.</p>	 <table border="1" style="display: none;"> <caption>Value Table 1</caption> <thead> <tr> <th>x</th> <th>f(x)</th> </tr> </thead> <tbody> <tr><td>0.</td><td>0.</td></tr> <tr><td>1.</td><td>4.</td></tr> <tr><td>2.</td><td>2.</td></tr> <tr><td>3.</td><td>0.</td></tr> <tr><td>4.</td><td>4.</td></tr> </tbody> </table> <table border="1" style="display: none;"> <caption>Value Table 2</caption> <thead> <tr> <th>x</th> <th>f(x)</th> </tr> </thead> <tbody> <tr><td>-2</td><td>-50.</td></tr> <tr><td>-1.5</td><td>-30.375</td></tr> <tr><td>-1.</td><td>-16.</td></tr> <tr><td>-0.5</td><td>-6.125</td></tr> </tbody> </table>	x	f(x)	0.	0.	1.	4.	2.	2.	3.	0.	4.	4.	x	f(x)	-2	-50.	-1.5	-30.375	-1.	-16.	-0.5	-6.125
x	f(x)																						
0.	0.																						
1.	4.																						
2.	2.																						
3.	0.																						
4.	4.																						
x	f(x)																						
-2	-50.																						
-1.5	-30.375																						
-1.	-16.																						
-0.5	-6.125																						

Aufgabe

Graphen komplizierter Zuordnungen

Eine komplizierte Zuordnung hat die folgende Gleichung: $y = x^3 - 6x^2 + 9x$.

Erstelle das Schaubild der Zuordnung im Nspire und übertrage das Schaubild möglichst genau in ein passendes Koordinatensystem in dein Heft.

Lies dazu die Koordinaten besonderer Punkte ab, die Du für deine Skizze verwenden kannst.

Darstellung in Graphs

Öffne eine Seite mit Graphs und gebe in der Eingabezeile die Zuordnungsvorschrift ein, also $f1(x) = x^3 - 6x^2 + 9x$. Beachte dabei, dass Du nach der Eingabe der Hochzahl, einmal die Pfeiltaste \blacktriangleright drücken musst, um wieder auf der normalen „Höhe“ zu schreiben. Bestätige mit **enter**. Die Achseneinstellungen kannst Du mit **menu** **4** **1** verändern. Wähle z.B: XMin=-2; XMax=6; YMin=-6 und YMax = 8.

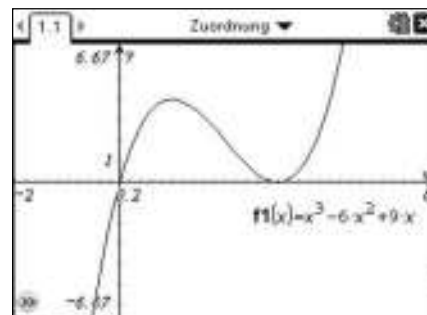

Übertragung ins Heft

Zeichne ein passendes Koordinatensystem in dein Heft. Beschrifte die Achsen, wähle 1 cm für eine Längeneinheit. Um die Punkte im Schaubild ablesen zu können und zu übertragen nutzen wir die „Spur“. Wähle dazu **menu** **5** und dort **1**: Grafikspur.

Der Graph hat markante Punkte, die Du als erstes ablesen und in deine Skizze übernehmen kannst.

*An welche Stellen schneidet der Graph die x-Achse?
Welche Koordinaten hat der so genannte „Tiefpunkt“ und der so genannte „Hochpunkt“?*

Diese Punkte sind für den Verlauf des Graphen wichtig. Um eine gute Skizze zu erstellen, solltest Du noch weitere Punkte des Graphen ablesen, die dazwischen liegen, (wie z.B. rechts eingezeichnet). Die abgelesenen Punkte überträgst Du ebenfalls in deine Skizze.

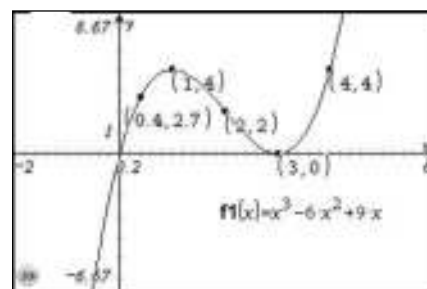
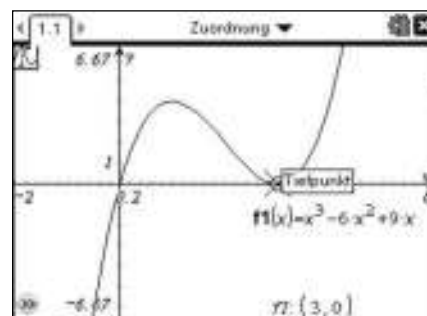

Wertetabelle anlegen

Als weitere Möglichkeit Punkte des Graphen zu erhalten und in die eigene Skizze zu übertragen, kannst Du auch eine Wertetabelle anlegen.

Mit **menu** **2** **9** kannst Du die Funktionstabelle hinzufügen und neben dem Graphen anzeigen lassen. Mit **ctrl** **tab** wechselst Du zwischen Wertetabelle und Zeichenfenster. Um die Einstellungen in der Wertetabelle zu verändern, wählst Du **menu** **5** **5**. Hier lässt sich sowohl der „Tabellenanfang“, als auch die „Schrittweite“ ändern und der Bereich auswählen, der gerade interessiert.

Es bietet sich als Startwert für die x-Werte z.B. -2 an, für die Schrittweite 0,5. Die entsprechenden y-Werte werden in der rechten Spalte angezeigt.

Mit \blacktriangledown kann man ohne Ändern des Startwertes nach unten durch die Anzeige scrollen.

Die zugehörigen Punkte kannst Du in deine Skizze übernehmen.

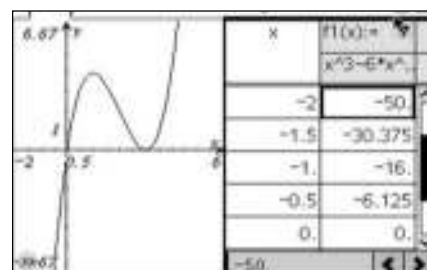
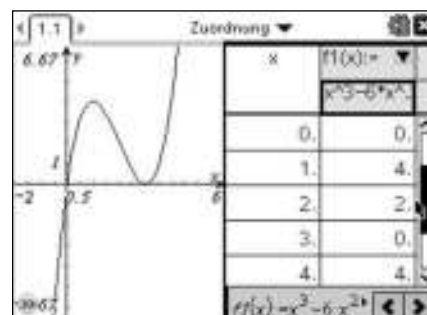

Parameter in der Scheitelform

Aufgabe

Zeichne den Graphen der Funktion f mit der Funktionsgleichung $f(x) = x^2$.

- a) Wie ändert sich der Funktionsterm, wenn Du die Öffnung der Parabel änderst? Beschreibe.
- b) Wie ändert sich der Funktionsterm, wenn Du die Normalparabel nach oben und unten verschiebst?
- c) Wie ändert sich der Funktionsterm, wenn Du die Normalparabel nach rechts und links verschiebst?
- d) Kombiniere die Veränderungen von a) – c) und beschreibe.

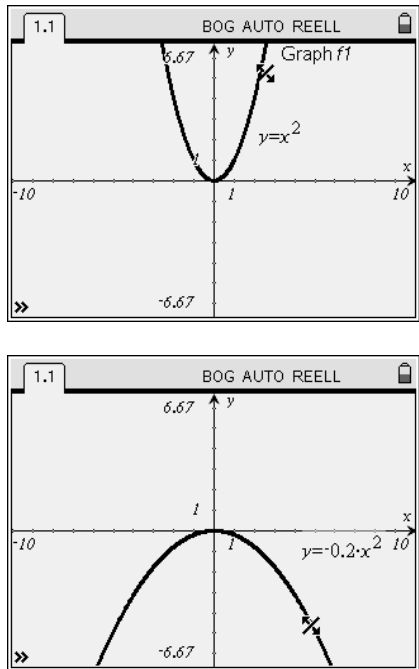
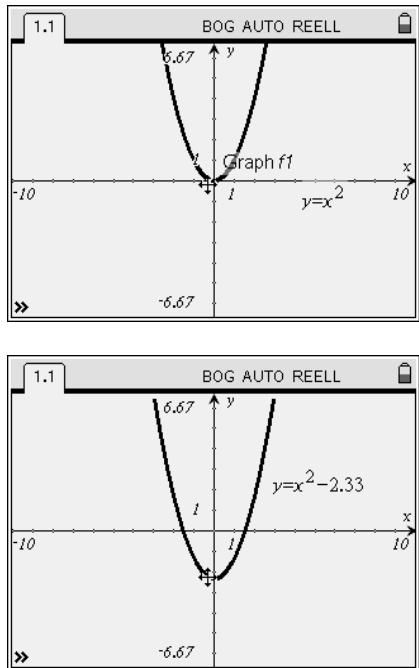
<p>a) Öffnung der Parabel</p> <p>Öffne eine Seite mit Graphs & Geometry und gib in der Eingabezeile die Zuordnungsvorschrift $f(x) = x^2$ ein und beschrifte den Graphen mit $\text{ctrl} + \text{menu} + 2$. Um die Öffnung der Parabel zu verändern, bewegst Du den Zeiger in die Nähe eines der beiden „Äste“ bis der „Pfeil“ (siehe Abbildung) erscheint.</p> <p>Mit $\text{ctrl} + \text{arrow}$ kannst Du sie packen und die Öffnung mit \leftarrow oder \rightarrow variieren.</p> <p>Mit der Änderung der Parabel, ändert sich passend dazu auch die Beschriftung und zeigt die zur Parabel gehörige Funktionsgleichung an.</p> <p>Alle Funktionsgleichungen haben die Form $y = a \cdot x^2$.</p> <p>Untersuche noch:</p> <p><i>Für welche Werte von a ist die Öffnung der Parabel weiter oder enger als die der Normalparabel?</i></p> <p><i>Für welche Werte von a ist die Parabel nach oben bzw. nach unten geöffnet?</i></p>	
<p>b) Verschiebung nach oben oder unten</p> <p>Wenn Du zweimal auf die angezeigte Funktionsgleichung klickst ($\text{ctrl} + \text{click}$), kannst Du durch Löschen des Vorfaktors wieder die Normalparabel erhalten. Eine weitere Möglichkeit ist die Eingabezeile anzuzeigen und den Term dort zu ändern.</p> <p>Um die Parabel zu verschieben, bewegst Du den Zeiger in die Nähe des Scheitelpunktes bis das „Kreuz“ (siehe Abbildung) erscheint.</p> <p>Mit $\text{ctrl} + \text{arrow}$ kannst Du sie packen und mit $\text{ctrl} + \text{up}$ und $\text{ctrl} + \text{down}$ nach oben oder unten verschieben. Dabei muss $\text{ctrl} + \text{arrow}$ die ganze Zeit gedrückt sein, damit die Bewegung senkrecht nach oben, bzw. unten verläuft.</p> <p><i>Wie ändert sich der Funktionsterm mit der Verschiebung?</i></p> <p>Alle Funktionsgleichungen haben die Form $y = x^2 + c$.</p> <p><i>Für welche Parabeln (im Vergleich zur Normalparabel) ist c positiv, für welche negativ?</i></p>	

Aufgabe

Zeichne den Graphen der Funktion f mit der Funktionsgleichung $f(x) = x^2$.

- a) Wie ändert sich der Funktionsterm, wenn Du die Öffnung der Parabel änderst? Beschreibe.
- b) Wie ändert sich der Funktionsterm, wenn Du die Normalparabel nach oben und unten verschiebst?
- c) Wie ändert sich der Funktionsterm, wenn Du die Normalparabel nach rechts und links verschiebst?
- d) Kombiniere die Veränderungen von a) – c) und beschreibe.

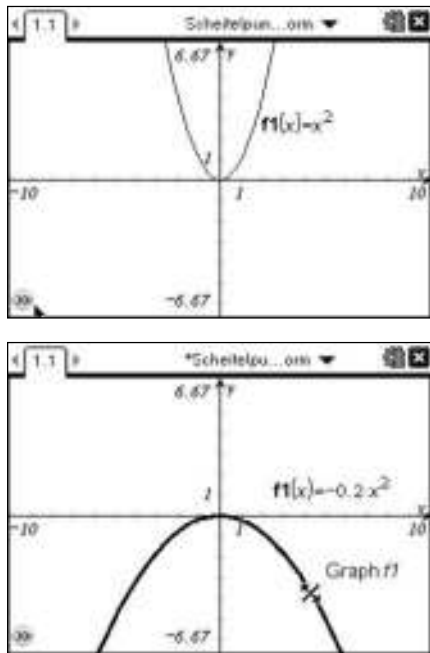
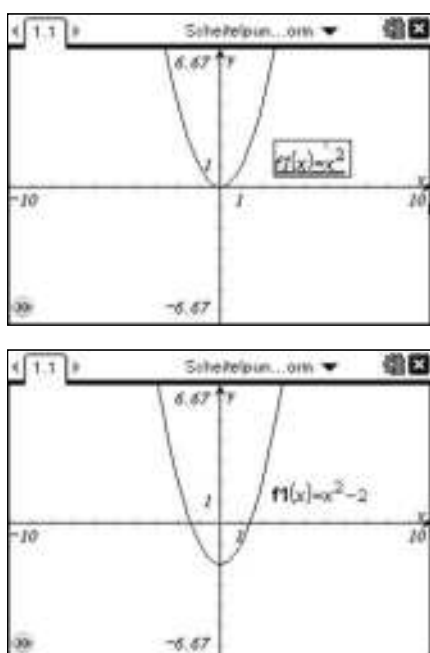
<p>a) Öffnung der Parabel</p> <p>Öffne eine Seite mit Graphs und gib in der Eingabezeile die Zuordnungsvorschrift $f1(x) = x^2$ ein. Um die Öffnung der Parabel zu verändern, bewegst Du den Zeiger in die Nähe eines der beiden „Äste“ bis der „Pfeil“ (siehe Abbildung) erscheint.</p> <p>Mit $\text{ctrl} + \text{K}$ kannst Du sie packen und die Öffnung mit \blacktriangleleft oder \blacktriangleright bzw. dem Touchpad variieren.</p> <p>Mit der Änderung der Parabel, ändert sich passend dazu auch die Beschriftung und zeigt die zur Parabel gehörige Funktionsgleichung an.</p> <p>Die Gleichungen aller Graphen haben die Form $y = a \cdot x^2$.</p> <p>Untersuche noch:</p> <p><i>Für welche Werte von a ist die Öffnung der Parabel weiter oder enger als die der Normalparabel?</i></p> <p><i>Für welche Werte von a ist die Parabel nach oben bzw. nach unten geöffnet?</i></p>	
<p>b) Verschiebung nach oben oder unten</p> <p>Wenn Du zweimal auf die angezeigte Funktionsgleichung klickst ($\text{ctrl} + \text{K}$), kannst Du durch Löschen des Vorfaktors wieder die Normalparabel erhalten. Eine weitere Möglichkeit ist die Eingabezeile anzuzeigen und den Term dort zu ändern.</p> <p>Um die Parabel zu verschieben, bewegst Du den Zeiger in die Nähe des Scheitelpunktes bis das „Kreuz“ (siehe Abbildung) erscheint.</p> <p>Mit $\text{ctrl} + \text{K}$ kannst Du sie packen und mit $\text{ctrl} + \text{up}$ und \blacktriangleup oder $\text{ctrl} + \text{down}$ und \blacktriangledown bzw. dem Touchpad nach oben oder unten verschieben. Dabei muss $\text{ctrl} + \text{shift}$ die ganze Zeit gedrückt sein, damit die Bewegung senkrecht nach oben, bzw. unten verläuft.</p> <p>.</p> <p><i>Wie ändert sich der Funktionsterm mit der Verschiebung?</i></p> <p>Die Gleichungen aller Graphen haben die Form $y = x^2 + c$.</p> <p><i>Für welche Parabeln (im Vergleich zur Normalparabel) ist c positiv, für welche negativ?</i></p>	

Parameter in der Scheitelform

c) Verschiebung nach links oder rechts

Stelle wieder den Graphen der Normalparabel $y = x^2$ her. „Packe“ ihn wie oben beschrieben am Scheitel. Sobald das Kreuz erscheint, mit **ctrl** . Mit und oder kannst Du sie nach links oder rechts verschieben. Dabei muss die ganze Zeit gedrückt sein, damit die Bewegung waagrecht nach links, bzw. rechts verläuft.

An welcher Stelle ändert sich der Funktionsterm mit der Verschiebung?

Beachte genau den Unterschied zur Verschiebung nach oben bzw. unten.

Alle Funktionsgleichungen haben die Form $y = (x - d)^2$.

Welches Vorzeichen hat d, wenn die Parabel nach rechts vorschoben wird?

Welches Vorzeichen hat d, wenn sie nach links verschoben wird?

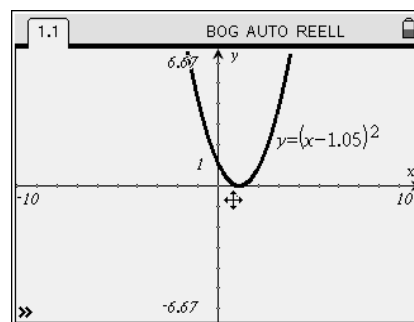
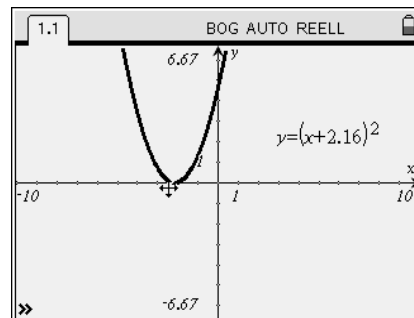

d) Kombination der Verschiebungen

Stelle wieder den Graphen der Normalparabel $y = x^2$ her. „Packe“ sie wie oben beschrieben, sobald das Kreuz erscheint, mit **ctrl** . Mit und oder kannst Du sie nach links bzw. rechts verschieben, mit und oder nach oben bzw. unten.

An welcher Stelle ändert sich der Funktionsterm mit der Verschiebung?

Alle Funktionsgleichungen haben die Form $y = (x - d)^2 + c$.

Kannst Du die Änderung des Funktionsterms vorhersagen, wenn Du beginnst die Parabel zu verschieben?

Denke dir einen Term aus z.B. $y = (x + 4)^2 + 0,5$ und stelle die zugehörige Parabel durch Verschiebung der Parabel her.

Welche Koordinaten hat dann der Scheitelpunkt der Parabel?

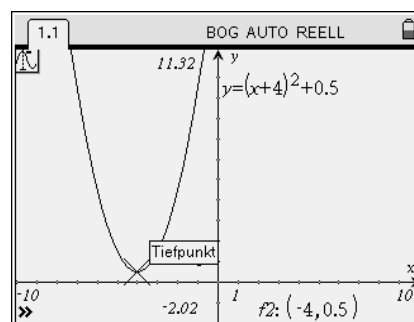
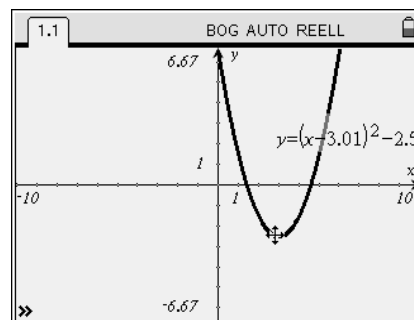

Kombination der Verschiebungen mit Änderung der Öffnung

Wenn Du bei der verschobenen Parabel nun an den `Ästen` die Öffnung veränderst, kannst Du sehen, dass der Funktionsterm zusätzlich noch einen Faktor vor der Klammer erhält. Die Gleichungen aller Funktionsgleichungen haben die Form $y = a \cdot (x - d)^2 + c$.

Der Faktor a hat dabei die gleiche Bedeutung für die Öffnung, wie sie bei a) untersucht wurde.

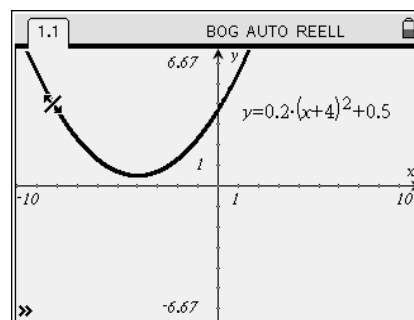

c) Verschiebung nach links oder rechts

Stelle wieder den Graphen der Normalparabel $y = x^2$ her. „Packe“ ihn wie oben beschrieben am Scheitel. Sobald das Kreuz erscheint, mit **(ctrl)** **(↔)**. Mit **(⇧)** und **(←)** oder **(→)** bzw. dem Touchpad kannst Du sie nach links oder rechts verschieben. Dabei muss **(⇧)** die ganze Zeit gedrückt sein, damit die Bewegung waagrecht nach links, bzw. rechts verläuft.

An welcher Stelle ändert sich der Funktionsterm mit der Verschiebung?

Beachte genau den Unterschied zur Verschiebung nach oben bzw. unten.

Die Gleichungen aller Graphen haben die Form $y = (x - d)^2$.

Welches Vorzeichen hat d, wenn die Parabel nach rechts vorschoben wird?

Welches Vorzeichen hat d, wenn sie nach links verschoben wird?

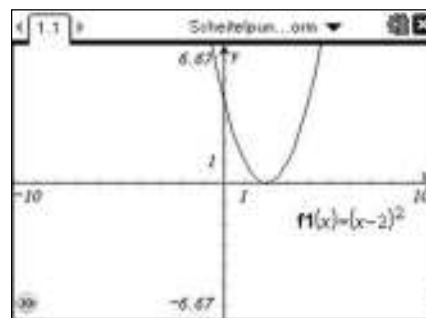
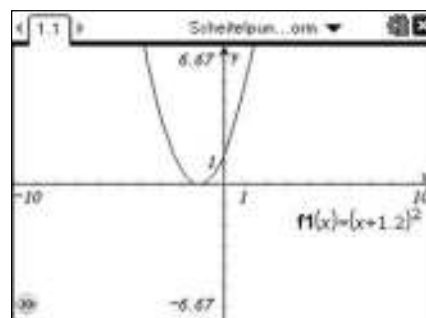

d) Kombination der Verschiebungen

Stelle wieder den Graphen der Normalparabel $y = x^2$ her. „Packe“ sie wie oben beschrieben, sobald das Kreuz erscheint, mit **(ctrl)** **(↔)**. Mit **(←)** oder **(→)** bzw. dem Touchpad kannst Du sie nach links und rechts verschieben, mit **(⇧)** und **(▲)** oder **(▼)** bzw. dem Touchpad nach und unten.

An welcher Stelle ändert sich der Funktionsterm mit der Verschiebung?

Die Gleichungen aller Graphen haben die Form $y = (x - d)^2 + c$.

Kannst Du die Änderung des Funktionsterms vorhersagen, wenn Du beginnst die Parabel zu verschieben?

Denke dir einen Term aus z.B. $y = (x + 4)^2 + 0,5$ und stelle die zugehörige Parabel durch Verschiebung der Parabel her.

Welche Koordinaten hat dann der Scheitelpunkt der Parabel?

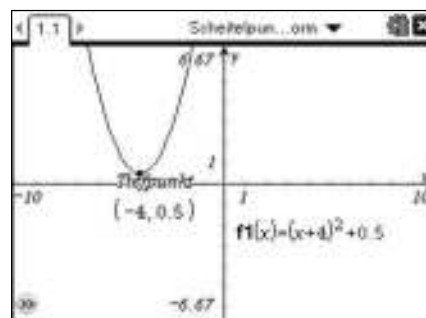
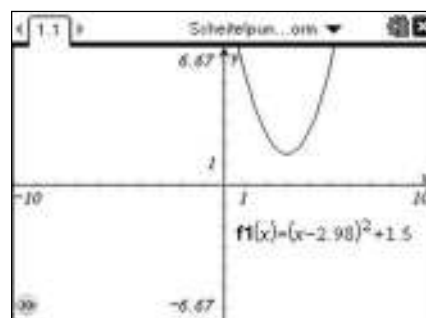

Kombination der Verschiebungen mit Änderung der Öffnung

Wenn Du bei der verschobenen Parabel nun an den „Ästen“ die Öffnung veränderst, kannst Du sehen, dass der Funktionsterm zusätzlich noch einen Faktor vor der Klammer erhält.

Die Gleichungen aller Graphen haben die Form $y = a \cdot (x - d)^2 + c$.

Der Faktor a hat dabei die gleiche Bedeutung für die Öffnung, wie sie bei a) untersucht wurde.

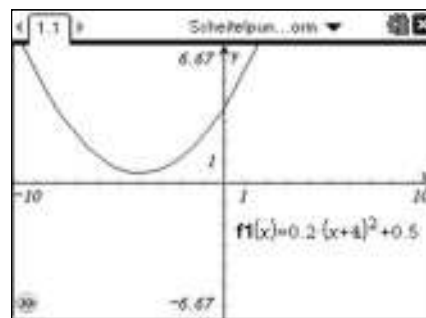

Anwendungsaufgabe zu linearen Zuordnungen

Aufgabe

In Stuttgart startet morgens um 8:00 Uhr ein ICE, der mit einer Durchschnittsgeschwindigkeit von 115 km/h ohne Halt nach München fährt. 30 Minuten vorher ist ein Güterzug in dieselbe Richtung gestartet. Er fährt mit einer durchschnittlichen Geschwindigkeit von 84 km/h. In welcher Entfernung und um welche Uhrzeit holt der ICE den Güterzug ein?

Löse graphisch und rechnerisch.

Betrachte dazu jeweils die Zuordnung *Zeit (in h) → Entfernung von Stuttgart (in km)*

Darstellung in Graphs & Geometry

Öffne eine Seite mit Graphs & Geometry.

Die Zuordnungsvorschrift für den ICE lautet $y = 115 \cdot x$. Der Güterzug ist um 8:00 h schon 30 Minuten unterwegs, deshalb hat er bei 84 km/h schon 42 km zurückgelegt. Die Zuordnungsvorschrift für den Güterzug ist $y = 84 \cdot x + 42$. Um eine sinnvolle Darstellung zu erhalten, wählst Du eine passende Achseneinteilung mit $\text{menu} \rightarrow 4$: Fenster, dort $\rightarrow 1$. Für die Zeitachse (x-Achse) z.B. $0 < x < 3$ und für die Entfernung (y-Achse) z.B. $0 < y < 300$.

Gib nun die Zuordnungsvorschriften für ICE und Güterzug in die Eingabezeile ein, d.h.

$f_1(x) = 115 \cdot x$ und $f_2(x) = 84 \cdot x + 42$.

Um die Beschriftung der Graphen anzuzeigen, gehst Du mit dem Pfeil auf die Gerade. Wenn sie 'fett' markiert ist, wählst Du $\text{ctrl} \rightarrow \text{menu}$: dort $\rightarrow 2$: Beschriftung. Bestätige mit \rightarrow , die Zuordnungsvorschrift erscheint. Sie lässt sich mit $\text{ctrl} \rightarrow \rightarrow$ „packen“ und an den gewünschten Platz verschieben. Mit der zweiten Gerade ebenso verfahren.

Hinweis:

Die Eingabezeile lässt sich mit $\text{ctrl} \rightarrow \text{G}$ ein- und ausblenden.

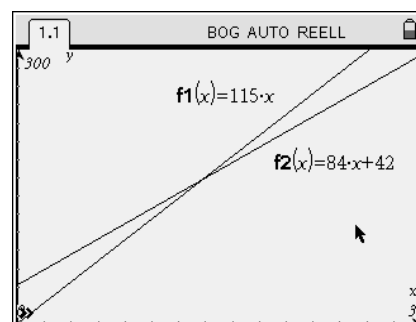
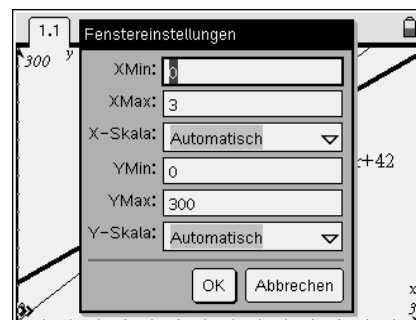

Bestimmung des Schnittpunktes

Um den Schnittpunkt zu bestimmen, wählst Du $\text{menu} \rightarrow 6 \rightarrow 3$: Schnittpunkt(e). Gehe mit der Pfeiltaste nacheinander zu den Graphen und „klicke“ \rightarrow sie nacheinander an, wenn sie „fett“ markiert sind. Der Schnittpunkt und seine Koordinaten werden angezeigt. Man kann ablesen: (1,35 / 156).

*Nach 1,35 Stunden, also nach ca. 1 Stunde und 21 Minuten überholt der ICE den Güterzug.
Die beiden Züge sind dann 156 km von Stuttgart entfernt.*

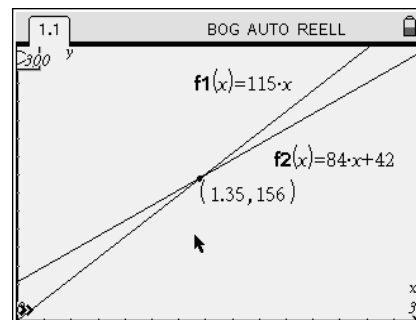

Rechnerische Lösung

Öffne eine Seite mit dem Calculator. Wenn Du die Zuordnungsvorschriften aufgestellt hast, kannst Du die Lösung mit dem solve-Befehl erhalten.

Wähle $\text{menu} \rightarrow 3 \rightarrow 1$. Gehe mit $\text{ctrl} \rightarrow \text{math}$ zu den Formatvorlagen und wähle die geschweifte Klammer mit zwei Zeilen. Gib beide Gleichungen ein, dahinter noch die Variable x, durch Komma abgetrennt.

Mit \rightarrow erhältst Du exakte Lösung für x und y, d.h. Brüche.

Um Dezimalzahlen zu erhalten, löse mit $\text{ctrl} \rightarrow \rightarrow$. Gerundet ergeben sich die Werte, die Du auch bei der graphischen Lösung erhalten hast.

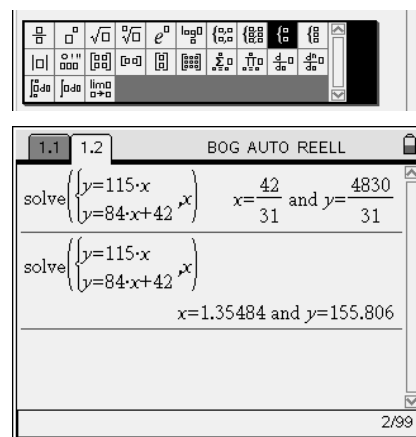

Anwendungsaufgabe zu linearen Zuordnungen

Aufgabe

In Stuttgart startet morgens um 8:00 Uhr ein ICE, der mit einer Durchschnittsgeschwindigkeit von 115 km/h ohne Halt nach München fährt. 30 Minuten vorher ist ein Güterzug in dieselbe Richtung gestartet. Er fährt mit einer durchschnittlichen Geschwindigkeit von 84 km/h.

In welcher Entfernung und um welche Uhrzeit holt der ICE den Güterzug ein?

Löse graphisch und rechnerisch.

Betrachte dazu jeweils die Zuordnung *Zeit (in h) → Entfernung von Stuttgart (in km)*

Darstellung in Graphs

Öffne eine Seite mit Graphs.

Die Zuordnungsvorschrift für den ICE lautet $y = 115 \cdot x$.
 Der Güterzug ist um 8:00 h schon 30 Minuten unterwegs, deshalb hat er bei 84 km/h schon 42 km zurückgelegt. Die Zuordnungsvorschrift für den Güterzug ist $y = 84 \cdot x + 42$.
 Um eine sinnvolle Darstellung zu erhalten, wählst Du eine passende Achseneinteilung mit **(menu) (4)**: Fenster, dort **(1)**.
 Für die Zeitachse (x-Achse) z.B. $0 < x < 3$ und für die Entfernung (y-Achse) z.B. $0 < y < 300$.

Gib nun die Zuordnungsvorschriften für ICE und Güterzug in die Eingabezeile ein, d.h.

$f_1(x) = 115 \cdot x$ und $f_2(x) = 84 \cdot x + 42$.

Die Beschriftung der Graphen lässt sich mit **(ctrl) (x)** „packen“ und an den gewünschten Platz verschieben.

Um die Beschriftung auszublenden, gehst Du mit dem Pfeil auf die Gerade. Wenn sie „fett“ markiert ist, wählst Du

(ctrl) (menu): dort **(2)**: Beschriftung. Bestätige mit **(x)**, die Zuordnungsvorschrift verschwindet.

Hinweis:

Die Eingabezeile lässt sich mit **(ctrl) (G)** ein- und ausblenden.

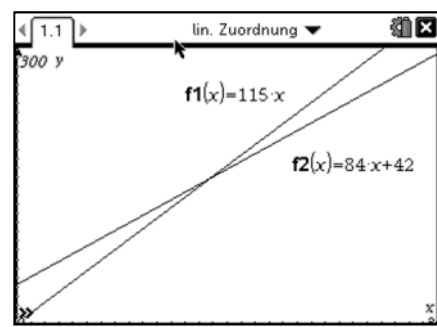

Bestimmung des Schnittpunktes

Um den Schnittpunkt zu bestimmen, wählst Du **(menu) (6) (4)**: Schnittpunkt(e). Lege mit einer unteren und einer oberen Schranke fest in der die Schnittpunkte bestimmt werden sollen. Der Schnittpunkt und seine Koordinaten werden angezeigt. Man kann ablesen: (1,35 / 156).

Nach 1,35 Stunden, also nach ca. 1 Stunde und 21 Minuten überholt der ICE den Güterzug.

Die beiden Züge sind dann 156 km von Stuttgart entfernt.

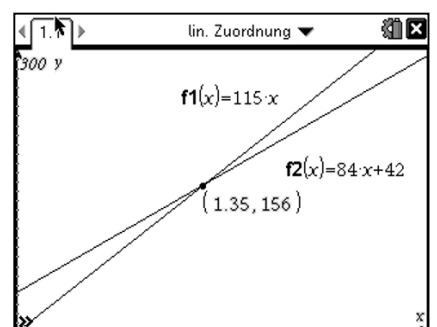

Rechnerische Lösung

Öffne eine Seite mit dem Calculator. Wenn Du die Zuordnungsvorschriften aufgestellt hast, kannst Du die Lösung mit dem solve-Befehl erhalten.

Wähle **(menu) (3) (1)**. Gehe mit **(=)** zu den Formatvorlagen und wähle die geschweifte Klammer mit zwei Zeilen. Gib beide Gleichungen ein, dahinter noch die Variable x, durch Komma abgetrennt.

Mit **(enter)** erhältst Du exakte Lösung für x und y, d.h. Brüche.

Um Dezimalzahlen zu erhalten, löse mit **(ctrl) (enter)**. Gerundet ergeben sich die Werte, die Du auch bei der graphischen Lösung erhalten hast.

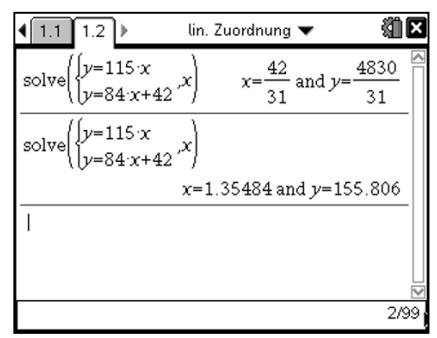
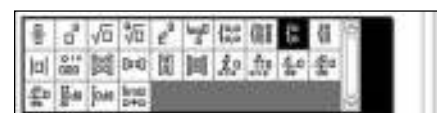

Anwendungsaufgabe zu quadratischen Funktionen

Aufgabe

Die Flugbahn eines Balles ist annähernd parabelförmig und wird mit der Funktionsgleichung $h(x) = -0,02 \cdot x^2 + 0,3 \cdot x + 1,75$ beschrieben.

Dabei ist x die horizontale Entfernung von der Abwurfstelle und h die Höhe des Balles (in m).

- a) Wie hoch ist der Ball 2 Meter von der Abwurfstelle?
- b) Nach welcher horizontalen Strecke erreicht er die größte Höhe? Wie hoch ist da der Ball?
- c) Wie weit entfernt von der Abwurfstelle trifft er Ball am Boden auf?
- d) Wie weit entfernt von der Abwurfstelle erreicht der Ball die Höhe von 1,9 m?

<p>Definition im Calculator</p> <p>Öffne eine Seite mit dem Calculator und definiere die Funktion $h(x) = -0,02 \cdot x^2 + 0,3 \cdot x + 1,75$. Dazu gibst Du den Funktionsterm ein und speicherst ihn mit $\text{ctrl} + \text{var}$ nach $h(x)$. Eine weitere Möglichkeit ist die Definition mit :=, d.h. $h(x) := \dots$</p> <p>Hinweis: Die Eingabezeile lässt sich mit $\text{ctrl} + \text{G}$ ein- und ausblenden.</p>	
<p>Lösung mit Graphs & Geometry</p> <p>Öffne eine Seite mit Graphs & Geometry und gib in der Eingabezeile $f1(x) = h(x)$ ein.</p> <p>Wähle in $\text{menu} + 4 + 1$ die geeigneten Fenstereinstellungen, um die Flugbahn vollständig darzustellen (siehe rechts)</p> <p>Um die Höhe 2 Meter nach dem Abwurf zu bestimmen wähle Mit $\text{menu} + 6 + 2$: Punkt auf und setze einen Punkt mit $\text{ctrl} + \text{G}$ auf die Kurve. Klicke zweimal auf das Textfeld des x-Wertes und überschreibe mit 2. Der y-Wert liefert das Ergebnis:</p> <p>a) Nach 2 Metern ist der Ball 2,27 m hoch.</p>	
<p>Bestimmung des höchsten Punktes</p> <p>Mit $\text{menu} + 5 + 1$: Spur und der Pfeiltaste \blacktriangleright kannst Du die Kurve bis zum Hochpunkt entlang fahren. Rechts unten werde die Koordinaten angezeigt.</p> <p>b) Nach 7,5 Metern wird die höchste Höhe erreicht. Sie beträgt 2,88 m.</p>	
<p>Nullstelle</p> <p>Um zu bestimmen wo der Ball am Boden auftrifft, ist die Nullstelle von h zu bestimmen. Dazu gehst Du wie gerade beschrieben vor oder ziehst den Punkt auf der Kurve in die Nähe des Schnittpunktes mit der x-Achse und gibst im Textfeld für den y-Wert 0 ein.</p> <p>c) Nach 19,5 Metern kommt der Ball am Boden auf.</p>	

Anwendungsaufgabe zu quadratischen Funktionen

Aufgabe

Die Flugbahn eines Balles ist annähernd parabelförmig und wird mit der Funktionsgleichung $h(x) = -0,02 \cdot x^2 + 0,3 \cdot x + 1,75$ beschrieben.

Dabei ist x die horizontale Entfernung von der Abwurfstelle und h die Höhe des Balles (in m).

- a) Wie hoch ist der Ball 2 Meter von der Abwurfstelle?
- b) Nach welcher horizontalen Strecke erreicht er die größte Höhe? Wie hoch ist da der Ball?
- c) Wie weit entfernt von der Abwurfstelle trifft er Ball am Boden auf?
- d) Wie weit entfernt von der Abwurfstelle erreicht der Ball die Höhe von 1,9 m?

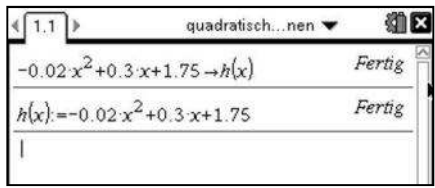
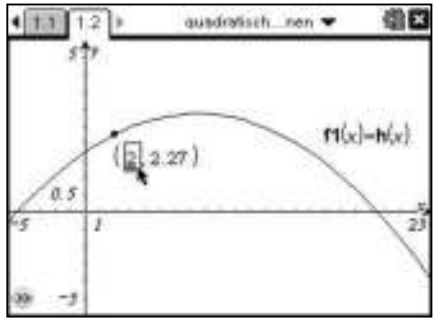
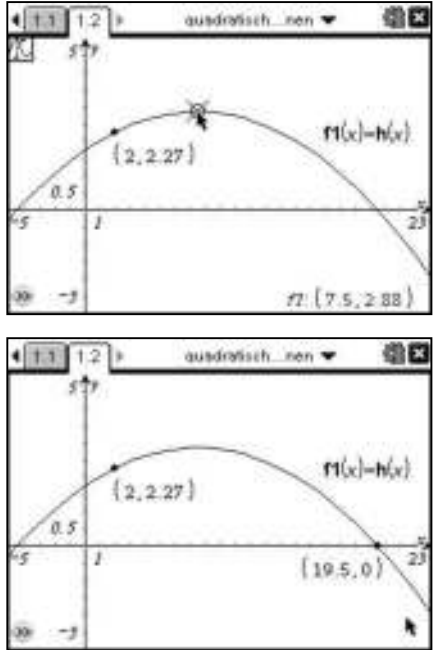
<p>Definition im Calculator</p> <p>Öffne eine Seite mit dem Calculator und definiere die Funktion $h(x) = -0,02 \cdot x^2 + 0,3 \cdot x + 1,75$.</p> <p>Dazu gibst du den Funktionsterm ein und speicherst ihn mit $\text{ctrl} + \text{var}$ nach $h(x)$. Eine weitere Möglichkeit ist die Definition mit :=, d.h. $h(x) := \dots$</p>	
<p>Lösung mit Graphs</p> <p>Öffne eine Seite mit Graphs und gib in der Eingabezeile $f1(x) = h(x)$ ein.</p> <p>Wähle in $\text{menu} + 4 + 1$ die geeigneten Fenstereinstellungen, um die Flugbahn vollständig darzustellen (siehe rechts)</p> <p>Um die Höhe 2 Meter nach dem Abwurf zu bestimmen wähle Mit $\text{menu} + 7 + 2$: Punkt auf und setze einen Punkt mit \square auf die Kurve. Klicke zweimal auf das Textfeld des x-Wertes und überschreibe mit 2. Der y-Wert liefert das Ergebnis:</p> <p>a) Nach 2 Metern ist der Ball 2,27 m hoch.</p>	
<p>Bestimmung des höchsten Punktes</p> <p>Mit $\text{menu} + 5 + 1$: Spur und dem Touchpad kannst du die Kurve bis zum Hochpunkt entlang fahren. Rechts unten werde die Koordinaten angezeigt.</p> <p>b) Nach 7,5 Metern wird die höchste Höhe erreicht. Sie beträgt 2,88 m.</p> <p>Nullstelle</p> <p>Um zu bestimmen wo der Ball am Boden auftrifft, ist die Nullstelle von h zu bestimmen. Dazu gehst du wie gerade beschrieben vor oder ziehst den Punkt auf der Kurve in die Nähe des Schnittpunktes mit der x-Achse und gibst im Textfeld für den y-Wert 0 ein.</p> <p>c) Nach 19,5 Metern kommt der Ball am Boden auf.</p>	

Anwendungsaufgabe zu quadratischen Funktionen

Entfernung in 1,9 m Höhe

Gib in der Eingabezeile $f2(x) = 1,9$ ein. Um die Schnittpunkte der Gerade mit der Kurve zu bestimmen, wählst Du $\text{MENU} \rightarrow 6 \rightarrow 3$: Schnittpunkt(e). Gehe mit der Pfeiltaste nacheinander zu den Graphen und „klicke“ (ENTER) sie nacheinander an, wenn sie „fett“ markiert sind. Die Schnittpunkte und ihre Koordinaten werden angezeigt.

d) Nach 0,52 Metern und noch mal nach 19,5 Metern hat der Ball eine Höhe von 1,9 Metern.

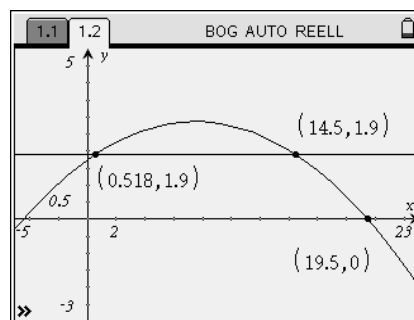

Algebraische Lösung im Calculator

Alternativ zur graphischen Lösung kannst Du die Aufgabe auch im mit dem Calculator lösen.

Gehe dazu zurück auf die Calculatorseite .

a) Um die Höhe nach 2 m zu bestimmen muss h an der Stelle 2 berechnet werden: $h(2) = 2,27$

Nach 2 Metern ist der Ball 2,27 m hoch

b) Zur Ermittlung der des Maximums der Höhe, gibt es den in $\text{MENU} \rightarrow 4 \rightarrow 7$ den Befehl `Funktionsmaximum` $fMax(\text{Funktion}, \text{Variable})$: hier $fMax(h(x), x)$ (siehe rechts)

Das Ergebnis $x = 7,5$ muss jetzt noch in h eingesetzt werden, um die zugehörige Höhe zu bestimmen. Dazu kannst Du die Lösung aus der oberen Zeile mit COPY und dann PASTE auch in die Klammer kopieren (lohnt sich vor allem bei vielen Ziffern): $h(7,5) = 2,875$.

Nach 7,5 Metern wurde ein Höhe von 2,88 m erreicht.

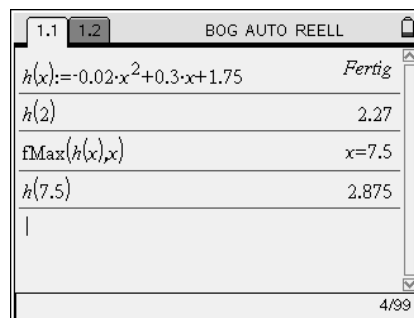

Bestimmung der Nullstelle

c) Hier wieder zwei Möglichkeiten. 1. Du gehst mit $\text{MENU} \rightarrow 3 \rightarrow 4$ zu Nullstellen zum Befehl `zeros`. Hier gibst Du wie oben $zeros(\text{Funktion}, \text{Variable})$: hier $zeros(h(x), x)$ ein.

Du erhältst zwei Lösungen $\{-4,48958; 19,4896\}$.

2. Möglichkeit ist die Benutzung des `solve`-Befehls.

Es ist die Gleichung $h(x) = 0$ zu lösen, also $solve(h(x)=0, x)$.

Man erhält die gleichen Lösungen, wobei die erste negativ ist und für die Aufgabenstellung keinen Sinn macht.

Nach ungefähr 19,5 Metern kommt der Ball am Boden auf.

d) Zur Bestimmung der Entfernung von der Abwurfstelle bei einer Ballhöhe von 1,9 m lässt sich wieder der `solve`-Befehl verwenden. Hier $solve(h(x)=1,9, x)$

Es ergeben sich die beiden Lösungen rechts.

Nach 0,52 Metern und noch mal nach 19,5 Metern hat der Ball eine Höhe von 1,9 Metern.

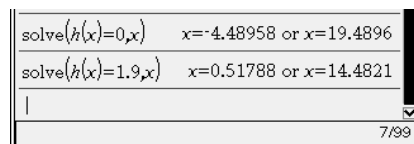
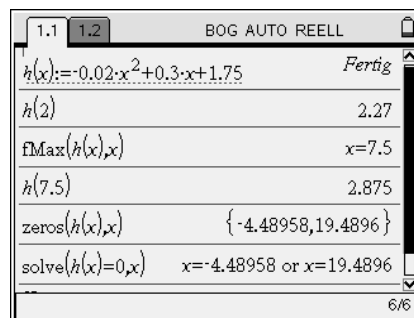

Anwendungsaufgabe zu quadratischen Funktionen

Entfernung in 1,9 m Höhe

Gib in der Eingabezeile $f2(x) = 1,9$ ein. Um die Schnittpunkte der Gerade mit der Kurve zu bestimmen, wählst du **(menu) (7) (3)**: Schnittpunkt(e). Die Koordinaten der Punkte werden automatisch mit angegeben. Du kannst die Koordinaten ausblenden indem du den Text markierst und dann **(ctrl) (menu) (3)**: Anzeigen auswählst.

d) Nach 0,52 Metern und noch mal nach 19,5 Metern hat der Ball eine Höhe von 1,9 Metern.

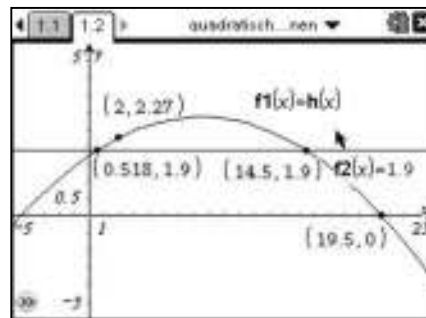

Algebraische Lösung im Calculator

Alternativ zur graphischen Lösung kannst du die Aufgabe auch im mit dem Calculator lösen.

Gehe dazu zurück auf die Calculatorseite.

a) Um die Höhe nach 2 m zu bestimmen muss h an der Stelle 2 berechnet werden: $h(2) = 2,27$

Nach 2 Metern ist der Ball 2,27 m hoch

b) Zur Ermittlung der des Maximums der Höhe, gibt es den in **(menu) (4) (8)** den Befehl `Funktionsmaximum` $fMax(Funktion, Variable)$: hier $fMax(h(x), x)$ (siehe rechts) Das Ergebnis $x = 7,5$ muss jetzt noch in h eingesetzt werden, um die zugehörige Höhe zu bestimmen. Dazu kannst du die Lösung aus der oberen Zeile mit **(shift) (left arrow)** und dann **(enter)** auch in die Klammer kopieren (lohnt sich vor allem bei vielen Ziffern): $h(7,5) = 2,875$.

Nach 7,5 Metern wurde ein Höhe von 2,88 m erreicht.

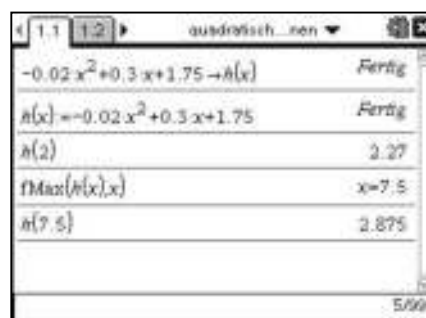

Bestimmung der Nullstelle

c) Hier wieder zwei Möglichkeiten. 1. Du gehst mit **(menu) (3) (4)** zu Nullstellen zum Befehl `zeros`. Hier gibst du wie oben $zeros(Funktion, Variable)$: hier $zeros(h(x), x)$ ein. Du erhältst zwei Lösungen $\{-4,48958; 19,4896\}$. 2. Möglichkeit ist mit **(menu) (3) (1)** dem `solve`-Befehl. Es ist die Gleichung $h(x) = 0$ zu lösen, also $solve(h(x)=0, x)$. Man erhält die gleichen Lösungen, wobei die erste negativ ist und für die Aufgabenstellung keinen Sinn macht.

Nach ungefähr 19,5 Metern kommt der Ball am Boden auf.

d) Zur Bestimmung der Entfernung von der Abwurfstelle bei einer Ballhöhe von 1,9 m lässt sich wieder der `solve`-Befehl verwenden. Hier $solve(h(x)=1,9, x)$ Es ergeben sich die beiden Lösungen rechts.

Nach 0,52 Metern und noch mal nach 19,5 Metern hat der Ball eine Höhe von 1,9 Metern.

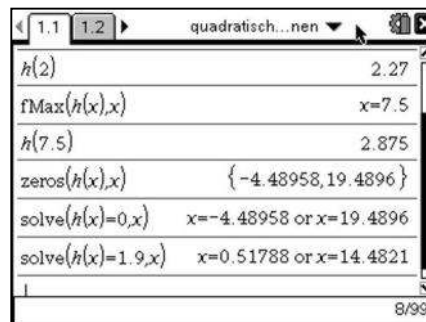

Berechnen und Vereinfachen von Termen

Aufgabe

- a) Berechne die Werte des Terms $-a^2 + 7 \cdot a - 4$ für $a = 3; 15; -5; -7$
- b) Vereinfache die Terme soweit wie möglich: $(2x + 7) \cdot 3 - (11x + 11) + x$ und $\frac{5}{2} \cdot (2x + 10)$.
- c) Klammere vollständig aus: $420 \cdot k + 1092$

a) Berechnung in Lists & Spreadsheet
 Öffne die Anwendung Lists & Spreadsheet.
 Nenne die erste Spalte a und gib die Werte ein. Die zweite Zeile ist nur für Spaltenformeln reserviert.
 In der zweiten Spalte kannst Du in der zweiten Zeile den zu berechnenden Term eingeben. Es erscheint eine Abfrage nach „Spalten- bzw. Variablenverweis“. Hier wählst Du „Variablenverweise“. Bei Bedarf kannst Du weitere Termwerte für a berechnen bzw. auch die berechneten Werte abändern.
 Hinweis: Die Spalten werden in alphabetischer Reihenfolge benannt. Da die Variablen auch meistens mit einem Buchstaben benannt werden (hier a) entsteht der Konflikt und man muss die Entscheidung treffen, ob Spalte a oder Variable a gemeint ist.

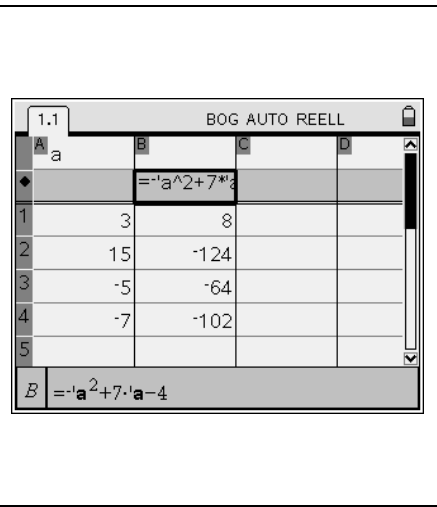

Berechnung im Calculator
 Öffne in einer weiteren Seite mit $\text{ctrl} + 1$ den Calculator.
 Gib den Term ein und speichere ihn mit $\text{ctrl} + \text{store var}$ unter dem Namen t(a) (sprich „t von a“) ab und schliesse mit enter .
 Um die Werte des Terms für $a = 3, 15, -5$ und -7 zu erhalten, gibst Du nun in t(a) die Werte für a ein, also t(3), t(15), t(-5) und t(-7).

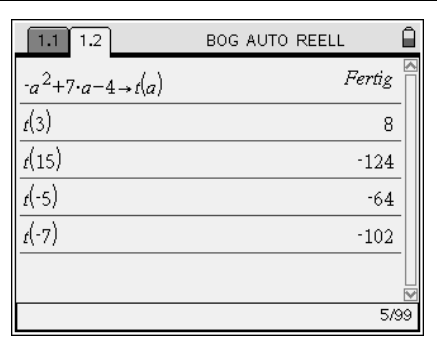

b) Ausmultiplizieren / Vereinfachen
 Gib den ersten Term „ $(2x + 7) \cdot 3 - (11x + 11) + x$ “ im Calculator ein und bestätige mit enter .
 Der Term wird automatisch soweit wie möglich zusammengefasst. Dies geht aber nicht bei allen bzw. komplizierten Termen. Wenn Du nun den zweiten Term „ $\frac{5}{2} \cdot (2x + 10)$ “ ebenso eingibst und enter drückst, erkennst Du, dass er nicht ausmultipliziert wird.
 Hier hilft der `expand`-Befehl (deutsch: `entwickle`) im Menü $\text{3} \rightarrow \text{3}$. Nach dem Aufrufen dieses Befehls erscheint `expand()` im Bildschirm. Gib den Term ein und bestätige mit enter .

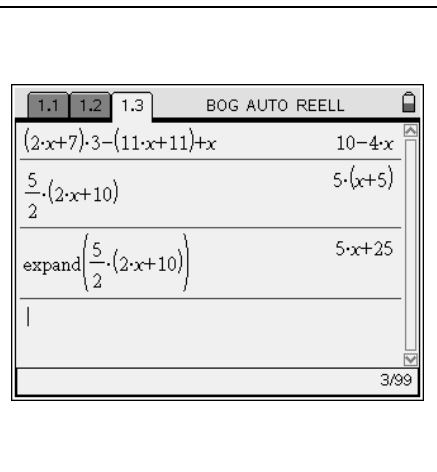

c) Ausklammern
 Willst Du den Term $420 \cdot k + 1092$ ausklammern, brauchst Du den „factor“ – Befehl.
 Du findest in $\text{menu} \rightarrow \text{3} \rightarrow \text{2}$: Faktorisiere.
 Nach dem Aufrufen dieses Befehls erscheint „factor()“ im Bildschirm. An dieser Stelle muss der Term eingegeben werden und am Ende die Klammer geschlossen werden. Mit enter wird der Vorgang gestartet.

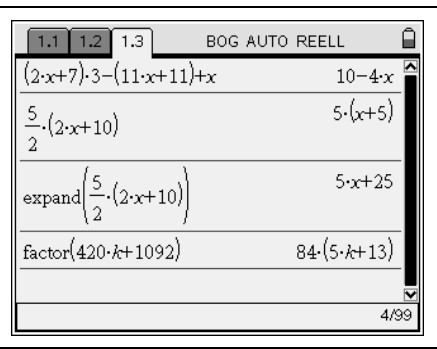

Berechnen und Vereinfachen von Termen

Aufgabe

- a) Berechne die Werte des Terms $-a^2 + 7 \cdot a - 4$ für $a = 3; 15; -5; -7$
- b) Vereinfache die Terme soweit wie möglich: $(2x + 7) \cdot 3 - (11x + 11) + x$ und $\frac{5}{2} \cdot (2x + 10)$.
- c) Klammere vollständig aus: $420 \cdot k + 1092$

a) Berechnung in Lists & Spreadsheet
 Öffne die Anwendung Lists & Spreadsheet.
 Nenne die erste Spalte a und gib die Werte ein. Die zweite Zeile ist nur für Spaltenformeln reserviert.
 In der zweiten Spalte kannst Du in der zweiten Zeile den zu berechnenden Term eingeben. Es erscheint eine Abfrage nach „Spalten- bzw. Variablenverweis“. Hier wählst Du „Alle Variablenverweise“. Bei Bedarf kannst Du weitere Termwerte für a berechnen bzw. auch die berechneten Werte abändern.
 Hinweis: Die Spalten werden in alphabetischer Reihenfolge benannt. Da die Variablen auch meistens mit einem Buchstaben benannt werden (hier a) entsteht der Konflikt und man muss die Entscheidung treffen, ob Spalte a oder Variable a gemeint ist.

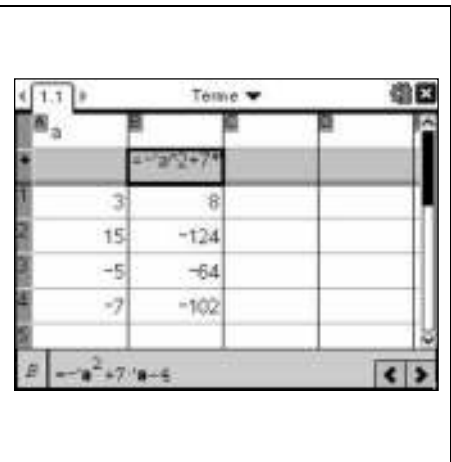

Berechnung im Calculator
 Öffne in einer weiteren Seite mit (doc) (4) (3) den Calculator.
 Gib den Term ein und speichere ihn mit (ctrl) (var) unter dem Namen t(a) (sprich „t von a“) ab und schließe mit (enter).
 Um die Werte des Terms für $a = 3, 15, -5$ und -7 zu erhalten, gibst Du nun in t(a) die Werte für a ein, also t(3), t(15), t(-5) und t(-7).

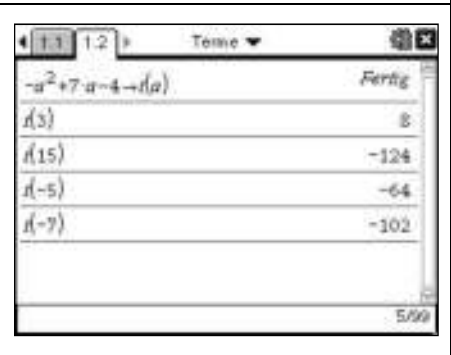

b) Ausmultiplizieren / Vereinfachen
 Gib den ersten Term „ $(2x + 7) \cdot 3 - (11x + 11) + x$ “ im Calculator ein und bestätige mit (enter).
 Der Term wird automatisch soweit wie möglich zusammengefasst. Dies geht aber nicht bei allen bzw. komplizierten Termen. Wenn Du nun den zweiten Term „ $\frac{5}{2} \cdot (2x + 10)$ “ ebenso eingibst und (enter) drückst, erkennst Du, dass er nicht ausmultipliziert wird.
 Zur Lösung solcher Probleme existiert der `expand`-Befehl (deutsch: „entwickle“) im (menu) (3) (3). Nach dem Aufrufen dieses Befehls erscheint `expand()` im Bildschirm. Gib den Term ein und bestätige mit (enter).

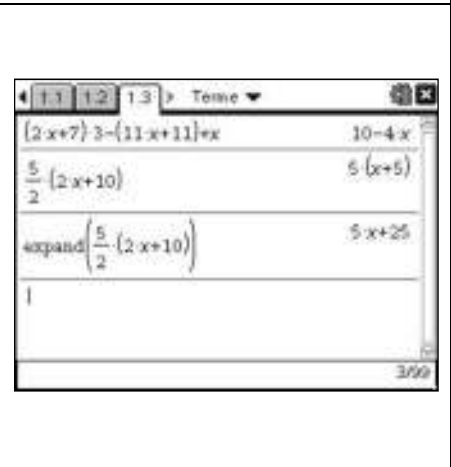

c) Ausklammern
 Willst Du den Term $420 \cdot k + 1092$ ausklammern, brauchst Du den „factor“ – Befehl.
 Du findest in (menu) (3) (2): Faktorisiere.
 Nach dem Aufrufen dieses Befehls erscheint „factor()“ im Bildschirm. An dieser Stelle muss der Term eingegeben werden und am Ende die Klammer geschlossen werden. Mit (enter) wird der Vorgang gestartet.

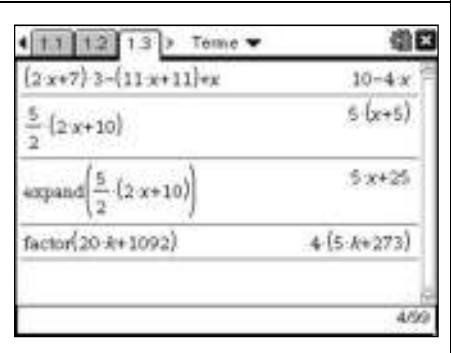

Äquivalenzumformungen Schritt für Schritt

Aufgabe

Alina hat einen Fehler in ihren Äquivalenzumformungen gemacht. Finde und korrigiere ihn.

$2x - 8 = 5(x + 1) - 16$	ausmultiplizieren
$2x - 8 = 5x + 5 - 16$	zusammenfassen
$2x - 8 = 5x - 11$	$-5x$ $+8$
$-3x = -3$	$+3$
$x = 0$	

Lösung der Gleichung mit dem solve – Befehl

Wähle in der Anwendung Calculator über : „Löse“ den Solve-Befehl aus.

Gebe die zu lösende Gleichung in der Klammer ein. Dahinter, durch ein Komma abgetrennt, muss die Variable eingeben werden, nach der aufgelöst werden soll.

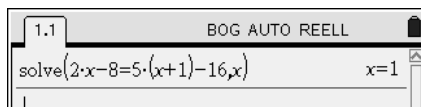
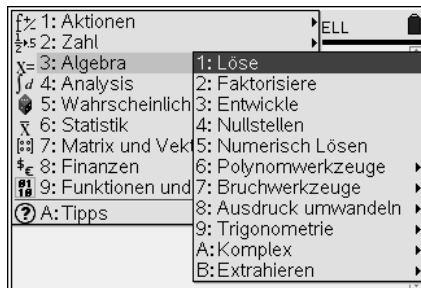

Überprüfung Schritt für Schritt

Dazu gibst Du die Gleichung im Calculator ein und bestätigst mit . Auf der rechten Seite erscheint die vereinfachte Gleichung.

Um die Äquivalenzumformungen vorzunehmen, gibst Du den Rechenschritt einfach ein, z.B. $-5x$, dann . Es erscheint automatisch der Ans – Befehl, der das zuletzt gespeicherte Ergebnis beinhaltet (in diesem Fall die gesamte Gleichung). Die Äquivalenzumformung wird vorgenommen und auf der rechten Seite erscheint die umgeformte Gleichung. Im nächsten Schritt das Gleiche noch mal, d.h. auf beiden Seiten $+8$.

Du kannst somit erkennen, ob und in welchem Schritt Du bei der Rechnung von Hand einen Fehler gemacht hast.

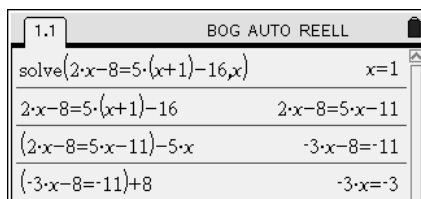
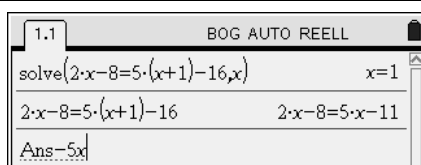

Fehler finden

Hast Du einmal eine falsche Umformung gewählt, so erkennst Du es sofort an der umgeformten Gleichung, dass sie dich nicht zum Ziel führt.

In der Aufgabe wurde „ $+ 3$ “ statt „ $:- 3$ “ gerechnet.

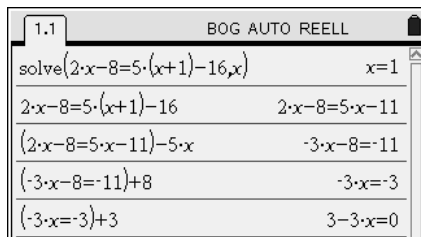

Neuer Versuch

Um eine neue Umformung zu wählen, gehst Du mit der Pfeiltaste zurück zur Gleichung vor der falschen Umformung.

Sie wird markiert und Du kannst sie mit zwei Mal in die untere Zeile kopieren und wieder neu probieren.

In diesem Fall ist der letzte richtige Schritt „ $:- 3$ “, damit x auf der linken Seite alleine steht.

Nun kannst Du die Lösung rechts ablesen.

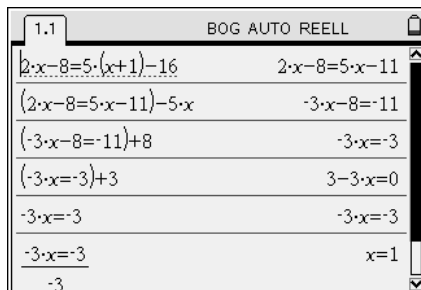

Äquivalenzumformungen Schritt für Schritt

Aufgabe

Alina hat einen Fehler in ihren Äquivalenzumformungen gemacht. Finde und korrigiere ihn.

$2x - 8 = 5(x + 1) - 16$	ausmultiplizieren
$2x - 8 = 5x + 5 - 16$	zusammenfassen
$2x - 8 = 5x - 11$	$-5x$ $+ 8$
$-3x = -3$	$+3$
$x = 0$	

Lösung der Gleichung mit dem solve – Befehl
 Wähle in der Anwendung Calculator über **menu** **3** **1**: „Löse“ den Solve-Befehl aus.

 Gebe die zu lösende Gleichung in der Klammer ein. Dahinter, durch ein Komma abgetrennt, muss die Variable eingegeben werden, nach der aufgelöst werden soll.



Überprüfung Schritt für Schritt
 Dazu gibst Du die Gleichung im Calculator ein und bestätigst mit **enter**. Auf der rechten Seite erscheint die vereinfachte Gleichung.
 Um die Äquivalenzumformungen vorzunehmen, gibst Du den Rechenschritt einfach ein, z.B. $-5x$, dann **enter**. Es erscheint automatisch der Ans – Befehl, der das zuletzt gespeicherte Ergebnis beinhaltet (in diesem Fall die gesamte Gleichung). Die Äquivalenzumformung wird vorgenommen und auf der rechten Seite erscheint die umgeformte Gleichung. Im nächsten Schritt das Gleiche noch mal, d.h. auf beiden Seiten $+8$.
Du kannst somit erkennen, ob und in welchem Schritt Du bei der Rechnung von Hand einen Fehler gemacht hast.



Fehler finden
 Hast Du einmal eine falsche Umformung gewählt, so erkennst Du es sofort an der umgeformten Gleichung, dass sie dich nicht zum Ziel führt.

 In der Aufgabe wurde „ $+ 3$ “ statt „ $(- 3)$ “ gerechnet.

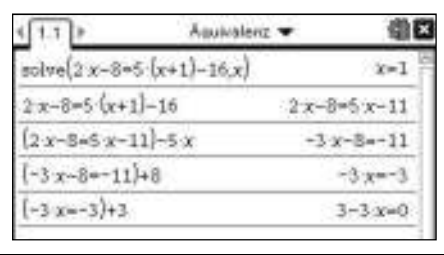

Neuer Versuch
 Um eine neue Umformung zu wählen, gehst Du mit der Pfeiltaste **▲** zurück zur Gleichung vor der falschen Umformung. Sie ist markiert und Du kannst sie mit **enter** in die untere Zeile kopieren, sodass Du wieder neu probieren kannst. In diesem Fall ist der letzte richtige Schritt „ $(- 3)$ “, damit x auf der linken Seite alleine steht. Nun kannst Du die Lösung rechts ablesen.

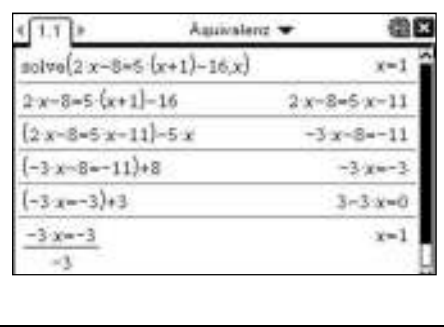

Lösen linearer Gleichungssysteme

Aufgabe:

Bestimme die Lösung des linearen Gleichungssystems (LGS).

$$\frac{3}{4}x + \frac{7}{4} = y$$

$$y = -x + 7$$

<p>Zeichnerische Lösung</p> <p>Um das LGS zeichnerisch lösen zu können, müssen die beiden Gleichungen, falls noch nicht geschehen, zuerst nach y aufgelöst werden.</p> $y = \frac{3}{4}x + \frac{7}{4}$ $y = -x + 7$ <p>Nun werden beide Geraden in dasselbe Koordinatensystem eingezeichnet.</p>	
<p>Bestimmung des Schnittpunktes</p> <p>Die Koordinaten des Schnittpunktes der beiden Geraden sind die Lösung des LGS.</p> <p>Mit menu 6 3 lassen sich diese Koordinaten bestimmen, in dem man den Zeiger zuerst über die eine Gerade bewegt, klickt 2 und dies dann bei der anderen Geraden wiederholt.</p> <p>Die Anzeige der Schnittpunktkoordinaten lässt sich verschieben. Beende dazu den Modus „Schnittpunkt“ mit esc, fahre mit dem Zeiger zu den Koordinaten, drücke ctrl 2 und verschiebe sie.</p>	
<p>Rechnerische Lösung – Solve - Befehl</p> <p>Öffne ein Calculator-Fenster und rufe den „solve“-Befehl auf menu 3 1.</p> <p>Mit ctrl math x öffnet sich ein Menu. Wähle das vorletzte Symbol in der ersten Zeile aus.</p> <p>Gib nun in die beiden Felder die Gleichungen des LGS ein. Abgetrennt durch Kommata müssen noch die Variablen angegeben werden. Mit enter erhält man die Lösung.</p>	
<p>Lineare Gleichungssysteme ohne Lösung</p> <p>Ein LGS hat keine Lösung, wenn kein Schnittpunkt der Geraden existiert, d.h. wenn die Geraden parallel verlaufen. In diesem Fall lässt sich bei der zeichnerischen Lösung der zweite Graph nicht anklicken, es wird also auch kein Schnittpunkt angezeigt.</p> <p>Bsp.:</p> $-2x + y = -3$ $-2x + y = 2$ <p>Versucht man ein LGS, das keine Lösung besitzt, mit dem „solve“-Befehl zu lösen, erscheint „false“.</p>	

Aufgabe:

Bestimme die Lösung des linearen Gleichungssystems (LGS).

$$\frac{3}{4}x + \frac{7}{4} = y$$

$$y = -x + 7$$

Zeichnerische Lösung

Um das LGS zeichnerisch lösen zu können, müssen die beiden Gleichungen, falls noch nicht geschehen, zuerst nach y aufgelöst werden.

$$y = \frac{3}{4}x + \frac{7}{4}$$

$$y = -x + 7$$

Nun werden beide Geraden in dasselbe Koordinatensystem eingezeichnet.

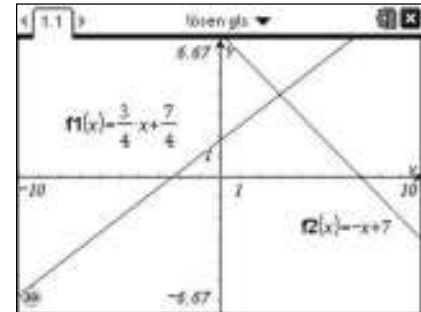

Bestimmung des Schnittpunktes

Die Koordinaten des Schnittpunktes der beiden Geraden sind die Lösung des LGS.

Mit **(menu) 6 4** lassen sich diese Koordinaten anzeigen, indem Du mit **(arrow)** eine untere und eine obere Schranke festlegst in der der Schnittpunkt bestimmt werden soll. Die Anzeige der Schnittpunktkoordinaten lässt sich verschieben. Beende dazu den Modus „Schnittpunkt“ mit **(esc)**, fahre mit dem Zeiger zu den Koordinaten, drücke **(ctrl) (arrow)** und verschiebe sie.

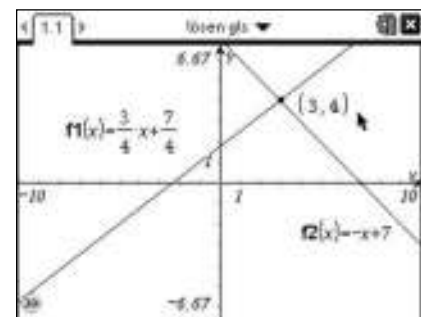

Rechnerische Lösung – Solve - Befehl

Öffne ein Calculator-Fenster und rufe den „solve“-Befehl auf **(menu) 3 1**.

Mit **(ms)** öffnet sich ein Menu. Wähle das vorletzte Symbol in der ersten Zeile aus.

Gib nun in die beiden Felder die Gleichungen des LGS ein. Abgetrennt durch Kommata müssen noch die Variablen angegeben werden. Mit **(enter)** erhält man die Lösung.

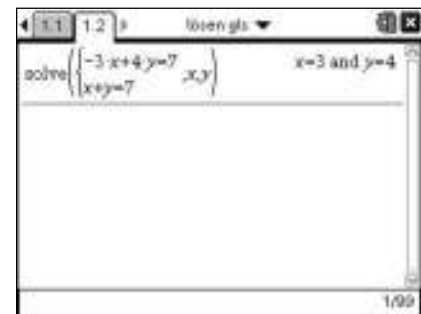

Lineare Gleichungssysteme ohne Lösung

Ein LGS hat keine Lösung, wenn kein Schnittpunkt der Geraden existiert, d.h. wenn die Geraden parallel verlaufen. Über **(menu) 7 3** wird nun wieder nach dem Schnittpunkt gesucht, nach dem anklicken **(arrow)** der ersten Geraden lässt sich die zweite jedoch nicht mehr auswählen.

Bsp.:

$$-2x + y = -3$$

$$-2x + y = 2$$

Versucht man ein LGS, das keine Lösung besitzt, mit dem „solve“-Befehl zu lösen, erscheint „false“.

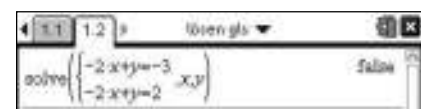
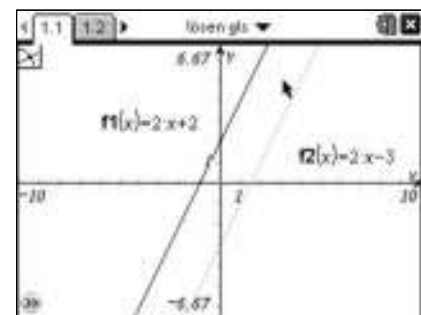

Grundkonstruktionen, Bezeichnen und Bemaßen

Aufgabe

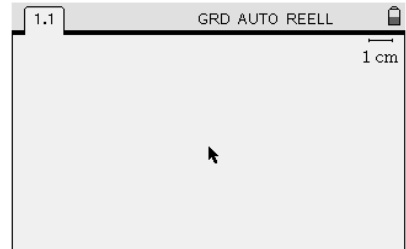
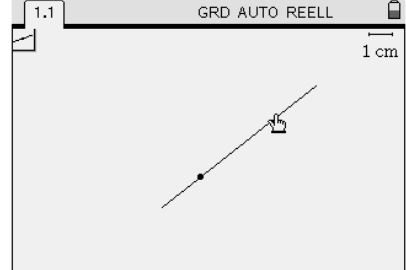
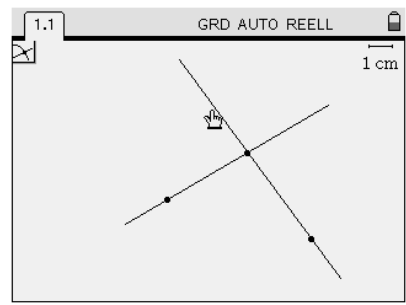
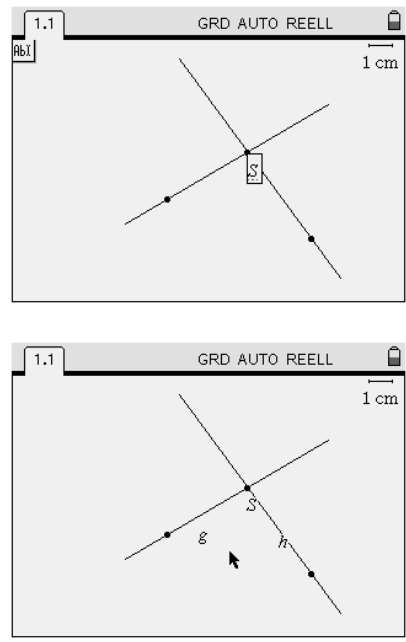

- a) Konstruiere die Winkelhalbierenden zu zwei sich schneidenden Geraden.
- b) Konstruiere ein Dreieck mit den Seitenlängen $a = 5\text{ cm}$, $b = 4\text{ cm}$ und $c = 7\text{ cm}$

<p>Zeichenebene vorbereiten</p> <p>Wähle die Anwendung Graphs & Geometry. Wechsle zunächst in die Ebenengeometrie-Ansicht ($\text{menu} \rightarrow 2 \rightarrow 2$). Eingabezeile und Achsen werden hier ausgeblendet. Rechts oben im ansonsten leeren Fenster erscheint eine cm-Skala. Die Skala lässt sich mit $\text{menu} \rightarrow 2 \rightarrow 7$ ein- bzw. ausblenden. Alle Längenmaße in der Ebenengeometrie-Ansicht haben die Einheit Zentimeter.</p>	
<p>Zeichnen von Geraden</p> <p>Mit $\text{menu} \rightarrow 6 \rightarrow 4$ kommst Du in den Geraden-Modus. Bewege den Pfeil an eine beliebige Stelle des Bildschirms. Mit einem „Klick“ (click) legst Du einen Punkt der Geraden fest. Anschließend kannst Du durch Bewegen des Pfeils die Richtung der Geraden festlegen und mit einem weiteren „Klick“ (click) fixieren. Der Geraden-Modus kann mit esc beendet werden.</p>	
<p>Schnittpunkt zweier Geraden</p> <p>Der Schnittpunkt zweier sich schneidender Geraden kann mit $\text{menu} \rightarrow 6 \rightarrow 3$ bestimmt werden, indem Du nacheinander auf die sich schneidenden Geraden klickst.</p> <p>Wenn Du beim Konstruieren der zweiten Geraden den ersten „Klick“ (click) auf den bereits für die erste Gerade gezeichneten Punkt (wird fett dargestellt, wenn Du darüber fährst) machst erkennt der Nspire diesen Punkt bereits als Schnittpunkt.</p>	
<p>Bezeichnen von geometrischen Objekten</p> <p>Damit sich die Bezeichnungen beim späteren Verändern der Konstruktion automatisch mitbewegen, gehe vor, wie folgt:</p> <p>Mit $\text{menu} \rightarrow 1 \rightarrow 6$ wird der Text-Modus aufgerufen. Anschließend bewegst Du den Cursor über das Objekt, das Du beschriften möchtest, z.B. den Schnittpunkt der Geraden, bis das Objekt fett dargestellt wird.</p> <p>Mit click erscheint ein Textfeld, in dem Du die Bezeichnung eingeben kannst, z.B. „S“ (für Großbuchstaben zuerst caps drücken), dann mit enter beenden.</p> <p>Entsprechend bezeichnest Du die beiden Geraden mit „g“ und „h“. Mit der esc-Taste verlässt Du den Text-Modus.</p> <p>Die Position einer Bezeichnung lässt sich verändern (fangen mit $\text{ctrl} \rightarrow \text{click}$, verschieben und dann click).</p> <p>Kontrolliere nun, ob Du alles richtig gemacht hast, indem Du eine Gerade veränderst (fange die Gerade mit $\text{ctrl} \rightarrow \text{click}$, verschiebe sie und lasse sie am Zielort mit click los). Die Bezeichnungen müssen sich mitbewegen.</p>	

Grundkonstruktionen, Bezeichnen und Bemaßen

Aufgabe

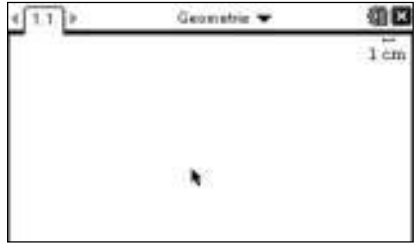
- a) Konstruiere die Winkelhalbierenden zu zwei sich schneidenden Geraden.
 b) Konstruiere ein Dreieck mit den Seitenlängen $a = 5 \text{ cm}$, $b = 4 \text{ cm}$ und $c = 7 \text{ cm}$

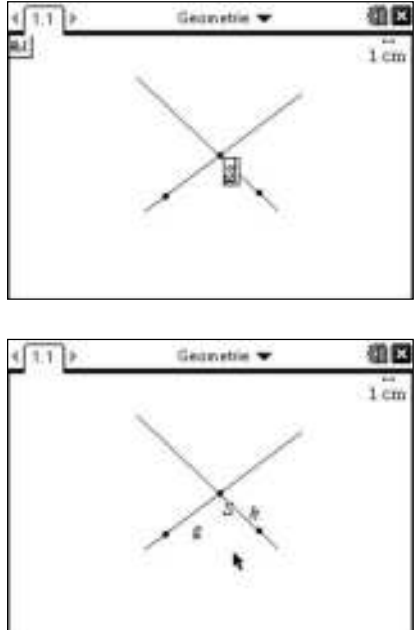
<p>Zeichenebene vorbereiten</p> <p>Wähle die Anwendung Geometry. Diese Applikation ist in der Ebenengeometrie-Ansicht. Eingabezeile und Achsen werden hier ausgeblendet. Rechts oben ist eine cm-Skala angegeben. Die Skala lässt sich mit menu (2) (7) ein- bzw. ausblenden.</p> <p>Alle Längenmaße in der Ebenengeometrie-Ansicht haben die Einheit Zentimeter.</p>	
<p>Zeichnen von Geraden</p> <p>Mit menu (7) (4) kommst Du in den Geraden-Modus. Bewege den Pfeil an eine beliebige Stelle des Bildschirms. Mit einem „Klick“ click legst Du einen Punkt der Geraden fest. Anschließend kannst Du durch Bewegen des Pfeils die Richtung der Geraden festlegen und mit einem weiteren „Klick“ click fixieren. Der Geraden-Modus kann mit esc beendet werden.</p>	
<p>Schnittpunkt zweier Geraden</p> <p>Der Schnittpunkt zweier sich schneidender Geraden kann mit menu (7) (3) bestimmt werden, indem Du nacheinander auf die sich schneidenden Geraden klickst.</p> <p>Wenn Du beim Konstruieren der zweiten Geraden den ersten „Klick“ click auf den bereits für die erste Gerade gezeichneten Punkt (wird fett dargestellt, wenn Du darüber fährst) machst erkennt der Nspire diesen Punkt bereits als Schnittpunkt.</p>	
<p>Bezeichnen von geometrischen Objekten</p> <p>Damit sich die Bezeichnungen beim späteren Verändern der Konstruktion automatisch mitbewegen, gehe vor, wie folgt: Mit menu (1) (6) wird der Text-Modus aufgerufen. Anschließend bewegst Du den Cursor über das Objekt, das Du beschriften möchtest, z.B. den Schnittpunkt der Geraden, bis das Objekt fett dargestellt wird. Mit click erscheint ein Textfeld, in dem Du die Bezeichnung eingeben kannst, z.B. „S“ (für Großbuchstaben zuerst shift drücken), dann mit enter beenden. Entsprechend bezeichnest Du die beiden Geraden mit „g“ und „h“. Mit der esc-Taste verlässt Du den Text-Modus.</p> <p>Die Position einer Bezeichnung lässt sich verändern (fangen mit ctrl click, verschieben und dann click).</p> <p>Kontrolliere nun, ob Du alles richtig gemacht hast, indem Du eine Gerade veränderst (fange die Gerade mit ctrl click, verschiebe sie und lasse sie am Zielort mit click los). Die Bezeichnungen müssen sich mitbewegen.</p>	

Grundkonstruktionen, Bezeichnen und Bemaßen

Konstruktion der Winkelhalbierenden

Wähle . Für eine Winkelhalbierende müssen drei den Winkel festlegende Punkte angegeben werden: Den Zeiger zuerst genau über einen Schenkel des Winkels bringen (Gerade erscheint gestrichelt), dann , anschließend über den Schnittpunkt S der Geraden (Punkt wird fett), dann und zuletzt den Zeiger über den anderen Schenkel bringen und .

Die andere Winkelhalbierende erhältst Du entsprechend.

Alle erzeugten Hilfspunkte können mit (Ausblenden/anzeigen) und Anklicken der Punkte ausgeblendet werden.

Du kannst über (Attribute) und Anklicken der Winkelhalbierenden deren Aussehen verändern, z.B. gestrichelt.

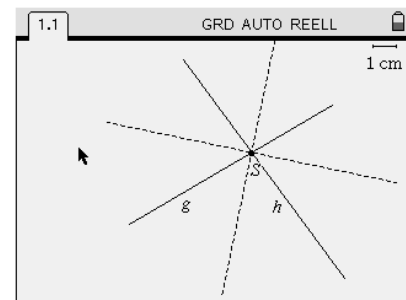
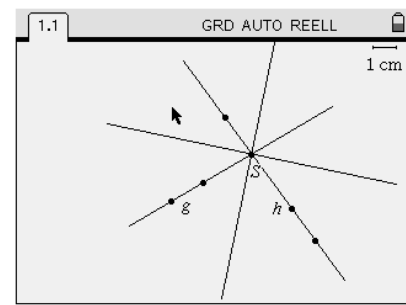

Aufgabe zum Experimentieren und Überlegen

Fange jetzt mit eine der beiden Geraden und verändere deren Richtung.

*Was fällt dir auf, wenn Du dabei die Anordnung der beiden Winkelhalbierenden zueinander beobachtest?
Wie kann man diese Beobachtung erklären?*

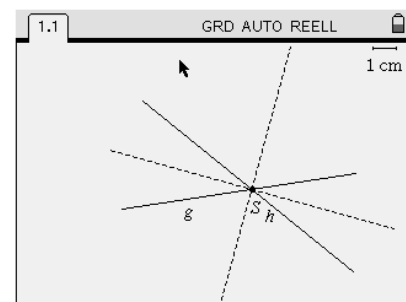

Zeichnen von Strecken mit vorgegebener Länge

Neue Seite mit anlegen. Wechsel in die Ebenengeometrie-Ansicht mit .

Zeichne mit eine Strecke AB mit beliebiger Länge. Ergänze die Bezeichnungen (Endpunkte mit „A“ bzw. „B“; Strecke mit „c“).

Bestimme nun die Länge der Strecke. Aktiviere dazu mit die Längenmessung und klicke auf die Strecke c. Mit einem weiteren Klick lässt sich der Text mit der gemessenen Länge (z.B. „8,15 cm“) irgendwo im Fenster platzieren.

Die Länge der Strecke lässt sich nun über das Längentextfeld verändern. Doppelklick auf das Textfeld mit der Länge von c liefert die Möglichkeit beliebige Längen einzugeben, z.B. „c=7 cm“. Beenden der Eingabe mit . Die Länge der Strecke c passt sich nun in der Zeichnung automatisch an. Die Länge ist damit aber nicht „eingefroren“. Du kannst weiterhin die Punkte A und B beliebig verschieben. Die Längenanzeige wird dann wieder automatisch angepasst.

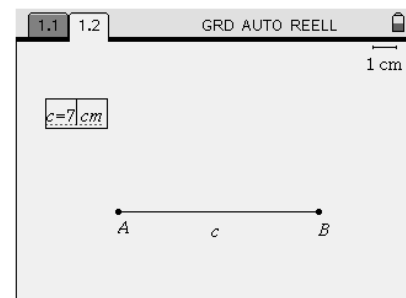
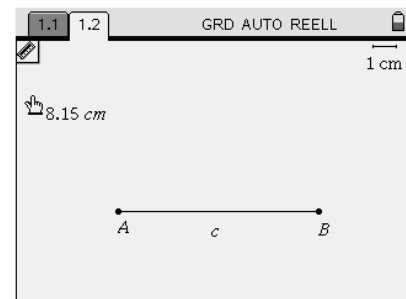

Grundkonstruktionen, Bezeichnen und Bemaßen

Konstruktion der Winkelhalbierenden

Wähle **(menu) A (4)**. Für eine Winkelhalbierende müssen drei den Winkel festlegende Punkte angegeben werden: Den Zeiger zuerst genau über einen Schenkel des Winkels bringen (Gerade erscheint gestrichelt), dann **(P)**, anschließend über den Schnittpunkt S der Geraden (Punkt wird fett), dann **(P)** und zuletzt den Zeiger über den anderen Schenkel bringen und **(P)**. Die andere Winkelhalbierende erhältst Du entsprechend.

Alle erzeugten Hilfspunkte können mit **(menu) 1 (3)** (Ausblenden/anzeigen) und Anklicken der Punkte ausgeblendet werden.

Du kannst über **(menu) 1 (4)** (Attribute) und Anklicken der Winkelhalbierenden deren Aussehen verändern, z.B. gestrichelt.

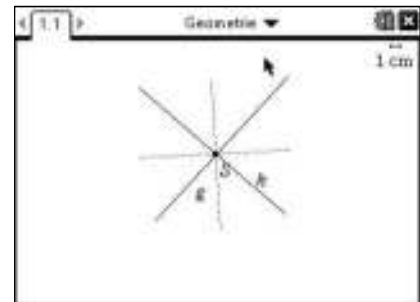
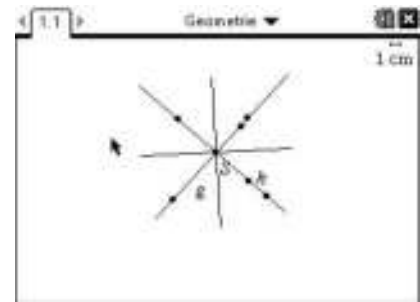

Aufgabe zum Experimentieren und Überlegen

Fange jetzt mit **(ctrl) (P)** eine der beiden Geraden und verändere deren Richtung.

*Was fällt dir auf, wenn Du dabei die Anordnung der beiden Winkelhalbierenden zueinander beobachtest?
Wie kann man diese Beobachtung erklären?*

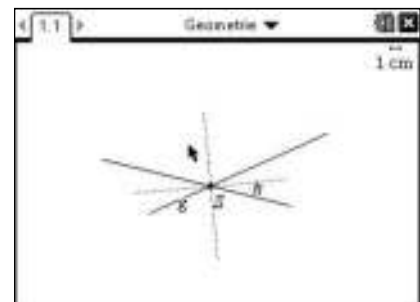

Zeichnen von Strecken mit vorgegebener Länge

Neue Seite mit **(N) (4) (5)** einrichten.

Zeichne mit **(menu) (7) (5)** eine Strecke AB mit beliebiger Länge. Ergänze die Bezeichnungen (Endpunkte mit „A“ bzw. „B“; Strecke mit „c“).

Bestimme nun die Länge der Strecke. Aktiviere dazu mit **(menu) (8) (1)** die Längenmessung und klicke auf die Strecke c. Mit einem weiteren Klick lässt sich der Text mit der gemessenen Länge (z.B. „16,2 cm“) irgendwo im Fenster platzieren.

Die Länge der Strecke lässt sich nun über das Längentextfeld verändern. Doppelklick auf das Textfeld mit der Länge von c liefert die Möglichkeit beliebige Längen einzugeben, z.B. „c=7 cm“. Beenden der Eingabe mit **(enter)**. Die Länge der Strecke c passt sich nun in der Zeichnung automatisch an. Die Länge ist damit aber nicht „eingefroren“. Du kannst weiterhin die Punkte A und B beliebig verschieben. Die Längenanzeige wird dann wieder automatisch angepasst.

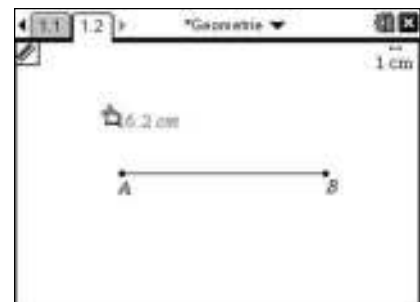
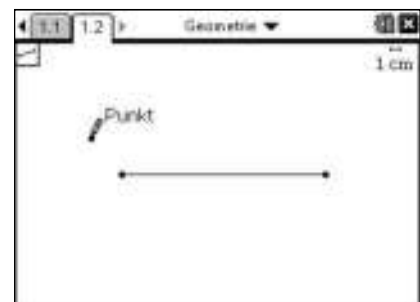

Grundkonstruktionen, Bezeichnen und Bemaßen

Zeichnen von Kreisen mit vorgegebenem Radius

Wechsle mit $\text{menu} \rightarrow 1 \rightarrow 6$ in den Textmodus. Klicke anschließend auf einen freien Platz im Fenster, gib „a = 5“ ein, dann enter . Lege darunter ein weiteres Textfeld „b = 4“ an.

Um nun einen Kreis mit Radius b um den Punkt A zu konstruieren, wähle $\text{menu} \rightarrow 8 \rightarrow 1$ (Kreis). Gehe nun mit dem erscheinenden Stift über den Punkt A (wird fett), lege ihn mit center als Mittelpunkt fest und ziehe anschließend den Cursor über das Textfeld mit „b=4“, bis das Feld blinkt. Jetzt center . Es erscheint ein Kreis mit Radius 4 cm. Zeichne nun auf die gleiche Weise einen Kreis um B mit dem Radius „a = 5“.

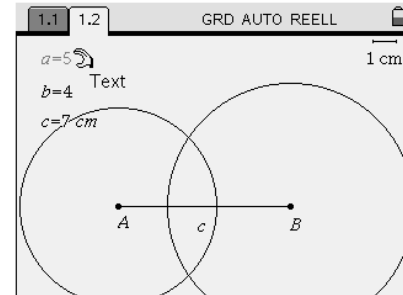
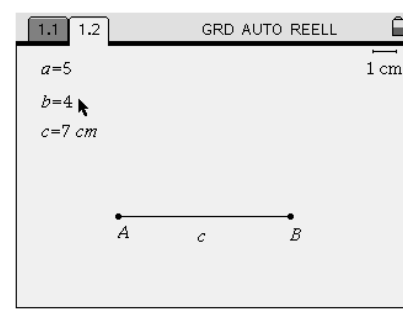

Dreieckskonstruktion mit vorgegebenen Maßen

Mit den Vorarbeiten aus den letzten beiden Abschnitten kann das in der Aufgabe geforderte Dreieck nun leicht konstruiert werden.

Dazu benötigt man einen Schnittpunkt der Kreise. Wähle also $\text{menu} \rightarrow 6 \rightarrow 3$ (Schnittpunkte) und klicke die beiden Kreise an. Bezeichne anschließend einen der angezeigten Schnittpunkte mit „C“.

Die beiden Kreise und den weiteren Schnittpunkt verstecken: $\text{menu} \rightarrow 1 \rightarrow 3$ und dann die beiden Kreise und den Schnittpunkt anklicken.

Nun die Strecken b und a zeichnen (Wechsel in den Streckenmodus mit $\text{menu} \rightarrow 6 \rightarrow 5$) und beschriften.

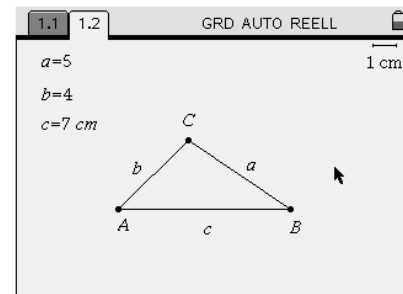
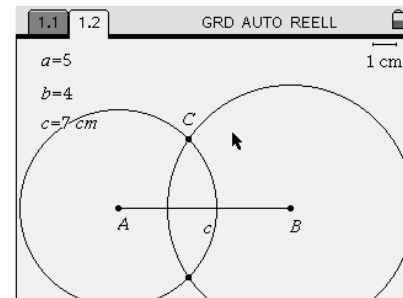

Aufgabe zum Experimentieren und Überlegen

Fange jetzt mit $\text{ctrl} \rightarrow \text{center}$ den Punkt B und verschiebe ihn so, dass sich die Länge c verändert. Beobachte dabei das Textfeld mit dem Messwert für c.

Für welche Werte von c verschwindet das Dreieck?

Überlege dir, wie man diese Beobachtung erklären kann. Kontrolliere deine Erklärung mit einem anderen Wert für die Länge a. Gehe dazu mit dem Zeiger über das Textfeld „a=5“. Zweimal center erlaubt das Ändern des Textes, z.B. in „a=2“, dann enter . Der zugehörige Kreis und damit auch das Dreieck passen sich automatisch an den neuen Wert an! Du kannst zum Überprüfen deiner Vermutung auch die Kreise wieder einblenden ($\text{menu} \rightarrow 1 \rightarrow 3$).

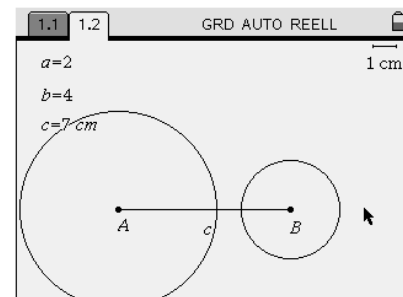

Grundkonstruktionen, Bezeichnen und Bemaßen

Zeichnen von Kreisen mit vorgegebenem Radius

Wechsle mit **(menu) 1 6** in den Textmodus. Klicke anschließend auf einen freien Platz im Fenster, gib „a = 5“ ein, dann **(enter)**. Lege darunter ein weiteres Textfeld „b = 4“ an.

Um nun einen Kreis mit Radius b um den Punkt A zu konstruieren, wähle **(menu) 9 1** (Kreis). Gehe nun mit dem erscheinenden Stift über den Punkt A (wird fett), lege ihn mit **(mouse icon)** als Mittelpunkt fest und ziehe anschließend den Cursor über das Textfeld mit „b=4“, bis das Feld blinkt. Jetzt **(mouse icon)**. Es erscheint ein Kreis mit Radius 4 cm. Zeichne nun auf die gleiche Weise einen Kreis um B mit dem Radius „a = 5“.

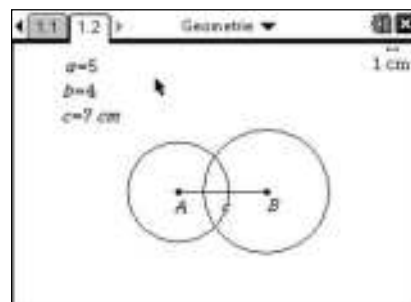
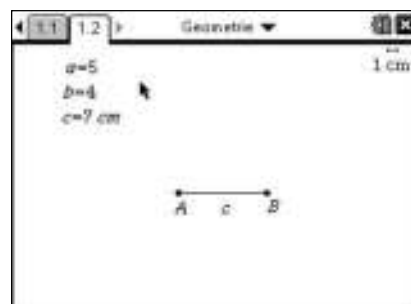

Dreieckskonstruktion mit vorgegebenen Maßen

Mit den Vorarbeiten aus den letzten beiden Abschnitten kann das in der Aufgabe geforderte Dreieck nun leicht konstruiert werden.

Dazu benötigt man einen Schnittpunkt der Kreise. Wähle also **(menu) 7 3** (Schnittpunkte) und klicke die beiden Kreise an. Bezeichne anschließend einen der angezeigten Schnittpunkte mit „C“.

Die beiden Kreise und den weiteren Schnittpunkt verstecken: **(menu) 1 3** und dann die beiden Kreise und den Schnittpunkt anklicken.

Nun die Strecken b und a zeichnen (Wechsel in den Streckenmodus mit **(menu) 7 5**) und beschriften.

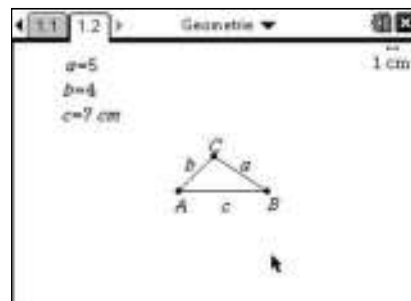
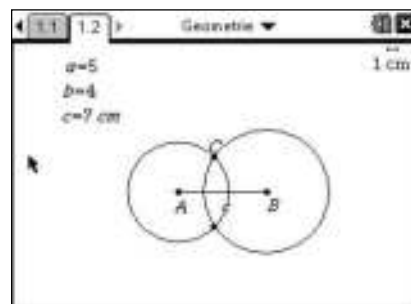

Aufgabe zum Experimentieren und Überlegen

Fange jetzt mit **(ctrl) (mouse icon)** den Punkt B und verschiebe ihn so, dass sich die Länge c verändert. Beobachte dabei das Textfeld mit dem Messwert für c.

Für welche Werte von c verschwindet das Dreieck?

Überlege dir, wie man diese Beobachtung erklären kann. Kontrolliere deine Erklärung mit einem anderen Wert für die Länge a. Gehe dazu mit dem Zeiger über das Textfeld „a=5“. Zweimal **(mouse icon)** erlaubt das Ändern des Textes, z.B. in „a=2“, dann **(enter)**. Der zugehörige Kreis und damit auch das Dreieck passen sich automatisch an den neuen Wert an! Du kannst zum Überprüfen deiner Vermutung auch die Kreise wieder einblenden (**(menu) 1 3**).

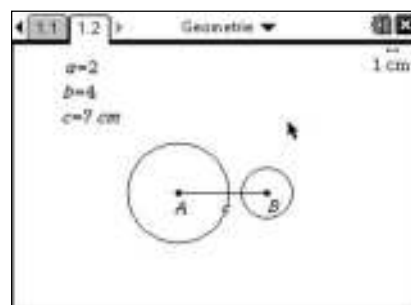

Satz des Thales

Aufgabe

- a) Zeichne eine Strecke AB und den Thaleskreis über AB. Markiere einen Punkt C auf dem Thaleskreis und untersuche was für den Winkel bei C gilt.
- b) Konstruiere über einer Strecke AB ein rechtwinkliges Dreieck mit rechtem Winkel bei C. Überprüfe mit der Geometriespur, wo alle möglichen Ecken C liegen können.

<p>a) Thaleskreisfigur</p> <p>Wähle die Anwendung Graphs & Geometry und wechsele in die Ebenengeometrie-Ansicht (☰→2)☰→2).</p> <p>Zeichne mit (☰→6)☰→5 eine Strecke. Mit einem „Klick“ (☰→☑) legst Du Anfangs- und Endpunkt an dem gewünschten Ort fest. Beschriften kannst Du mit (☰→1)☰→6: Text. Gehe dazu zum jeweiligen Punkt. Bestätige die Eingabe mit (☰→enter).</p> <p>Den Mittelpunkt der Strecke erhältst Du mit (☰→9)☰→5. Dazu werden Anfangs- und Endpunkt nacheinander mit „Klick“ (☰→☑) gewählt.</p> <p>Mit (☰→8)☰→1 kannst Du einen Kreis um den Mittelpunkt durch A und B konstruieren, indem Du mit (☰→☑) den Mittelpunkt wählst, anschließend mit (☰→☑) auf einen der Punkte A oder B, den Radius festlegst.</p> <p>Danach setzt Du mit (☰→6)☰→2, den Punkt C auf die Kreislinie. Jetzt noch beschriften.</p> <p>Verbinde mit (☰→6)☰→5 (Strecke) die Punkte A, B und C.</p>	
<p>Winkel bei C</p> <p>Um den Winkel bei C zu messen, wählst Du (☰→7)☰→4: Winkel. Die Größe des Winkels wird angezeigt, wenn Du nacheinander die Punkte A, C und B anklickst.</p> <p>Mit (☰→esc) beendest Du die Winkelmessung, der Pfeil erscheint.</p> <p>Beobachte die Größe des Winkels, wenn Du mit (☰→ctrl)☰→☑ den Punkt C „packst“ und ihn anschließend auf der Kreislinie entlang ziehst.</p> <p><i>Was stellst Du fest?</i></p>	
<p>b) Konstruktion eines rechtwinkligen Dreiecks</p> <p>Zeichne die Strecke AB wie in a) beschrieben und beschrifte sie. Konstruiere mit (☰→6)☰→6 einen Strahl von einem der Punkte ausgehend. Nun konstruierst Du mit (☰→9)☰→1 die Orthogonale zur Halbgeraden durch den anderen Endpunkt.</p> <p>Mit (☰→6)☰→3 legst den Punkt C als Schnittpunkt der Halbgeraden mit der Orthogonalen fest. Beschrifte.</p> <p><i>Um welches besondere Dreieck handelt es sich beim Dreieck ABC?</i></p>	
<p>Geometriespur</p> <p>Um zu prüfen, wo die Ecken C der rechtwinkligen Dreiecke „über AB“ liegen, wählst Du (☰→5)☰→4: Geometriespur. Dazu klickst Du zuerst auf den Punkt C um den Punkt auszuwählen. Mit (☰→ctrl)☰→☑ „packst“ Du ihn und ziehst in beide Richtungen.</p> <p><i>Auf welcher Linie bewegt sich der Punkt C?</i></p>	

Aufgabe

- a) Zeichne eine Strecke AB und den Thaleskreis über AB. Markiere einen Punkt C auf dem Thaleskreis und untersuche was für den Winkel bei C gilt.
- b) Konstruiere über einer Strecke AB ein rechtwinkliges Dreieck mit rechtem Winkel bei C. Überprüfe mit der Geometriespur, wo alle möglichen Ecken C liegen können.

<p>a) Thaleskreisfigur</p> <p>Wähle die Anwendung Geometry. Zeichne mit (menu) 6 5 eine Strecke. Mit einem „Klick“ (Klick) legst Du Anfangs- und Endpunkt an dem gewünschten Ort fest. Beschriften kannst Du mit (menu) 1 6: Text. Gehe dazu zum jeweiligen Punkt. Bestätige die Eingabe mit (enter). Den Mittelpunkt der Strecke erhältst Du mit (menu) A 5. Dazu werden Anfangs- und Endpunkt nacheinander mit „Klick“ (Klick) gewählt.</p> <p>Mit (menu) 9 1 kannst Du einen Kreis um den Mittelpunkt durch A und B konstruieren, indem Du mit (Klick) den Mittelpunkt wählst, anschließend mit (Klick) auf einen der Punkte A oder B, den Radius festlegst. Danach setzt Du mit (menu) 7 2, den Punkt C auf die Kreislinie. Jetzt noch beschriften. Verbinde mit (menu) 7 5 (Strecke) die Punkte A, B und C.</p>	
<p>Winkel bei C</p> <p>Um den Winkel bei C zu messen, wählst Du (menu) 8 4: Winkel. Die Größe des Winkels wird angezeigt, wenn Du nacheinander die Punkte A, C und B anklickst. Mit (esc) beendest Du die Winkelmessung, der Pfeil erscheint. Beobachte die Größe des Winkels, wenn Du mit (ctrl) (Klick) den Punkt C „packst“ und ihn anschließend auf der Kreislinie entlang ziehst. <i>Was stellst Du fest?</i></p>	
<p>b) Konstruktion eines rechtwinkligen Dreiecks</p> <p>Zeichne die Strecke AB wie in a) beschrieben und beschrifte sie. Konstruiere mit (menu) 7 6 eine Halbgerade von einem der Punkte ausgehend. Nun konstruierst Du mit (menu) A 1 die Orthogonale zur Halbgeraden durch den anderen Endpunkt. Mit (menu) 7 3 legst den Punkt C als Schnittpunkt der Halbgeraden mit der Orthogonalen fest. Beschrifte. <i>Um welches besondere Dreieck handelt es sich beim Dreieck ABC?</i></p>	
<p>Geometriespur</p> <p>Um zu prüfen, wo die Ecken C der rechtwinkligen Dreiecke „über AB“ liegen, wählst Du (menu) 5 4: Geometriespur und wählst (Klick) Punkt C aus. Mit (ctrl) (Klick) „packst“ Du nun die Halbgerade und ziehst diese in beide Richtungen. <i>Auf welcher Linie bewegt sich der Punkt C?</i></p>	

Eigenschaften des Umkreises eines Dreiecks

Aufgabe

- a) Konstruiere den Punkt U, der von drei gegebenen Punkten, die nicht auf einer Geraden liegen, den gleichen Abstand hat.
- b) Verbinde die drei gegebenen Punkte zu einem Dreieck und ziehe einen Kreis um den konstruierten Punkt U mit dem Radius r, wobei r der Abstand von U zu einem Eckpunkt des Dreiecks ist.
- c) Untersuche, für welche Dreiecke der Punkt U innerhalb bzw. außerhalb des Dreiecks liegen kann.

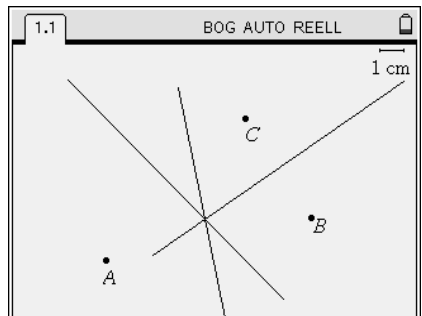
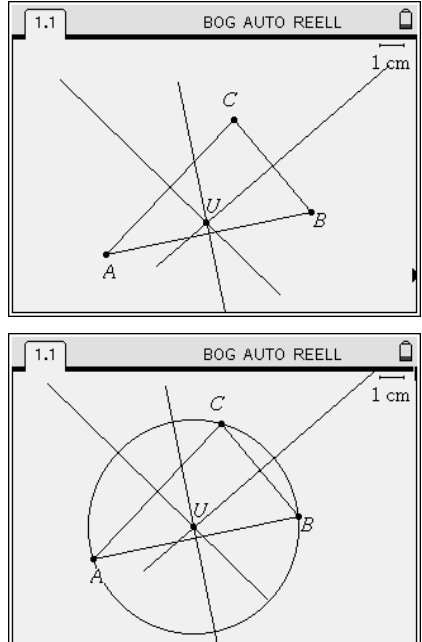
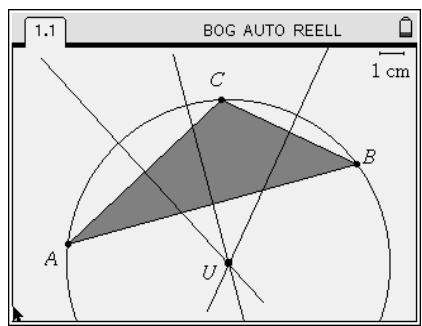
<p>a) Konstruktion mit Hilfe der Mittelsenkrechten</p> <p>Wähle die Anwendung Graphs & Geometry und wechsle in die Ebenengeometrie-Ansicht (☰☲☳☴☵☶☷☸☹☺☻☼☽☿☽☿). Zeichne mit (☰☲☳☴☵☶☷☸☹☺☻☼☽☿☽☿) die drei Punkte ein. Mit einem „Klick“ (☰☲☳☴☵☶☷☸☹☺☻☼☽☿☽☿) legst Du sie an dem gewünschten Ort fest. Beschriften kannst Du mit (☰☲☳☴☵☶☷☸☹☺☻☼☽☿☽☿): Text. Gehe dazu zu jeweiligen Punkt. Mit (☰☲☳☴☵☶☷☸☹☺☻☼☽☿☽☿) kannst Du die Mittelsenkrechten zu jeweils zwei der drei Punkte konstruieren. Wiederum legst Du mit (☰☲☳☴☵☶☷☸☹☺☻☼☽☿☽☿) die Punkte fest.</p> <p><i>Warum schneiden sich die drei Mittelsenkrechten in einem Punkt?</i></p>	
<p>b) Punkte zu Dreieck verbinden</p> <p>Mit (☰☲☳☴☵☶☷☸☹☺☻☼☽☿☽☿): Strecke kannst Du die Punkte nacheinander zu einem Dreieck verbinden. (Eine weitere Möglichkeit ist (☰☲☳☴☵☶☷☸☹☺☻☼☽☿☽☿): Dreieck)</p> <p>Lege den Schnittpunkt der Mittelsenkrechten mit (☰☲☳☴☵☶☷☸☹☺☻☼☽☿☽☿) fest und bezeichne ihn mit U.</p> <p>Zeichne den Kreis mit Mittelpunkt U, auf dem die drei Punkte liegen: Mit (☰☲☳☴☵☶☷☸☹☺☻☼☽☿☽☿): Kreis gehst Du zunächst auf den Mittelpunkt U (festlegen mit (☰☲☳☴☵☶☷☸☹☺☻☼☽☿☽☿)) und danach auf einen Eckpunkt des Dreiecks (festlegen mit (☰☲☳☴☵☶☷☸☹☺☻☼☽☿☽☿)).</p> <p><i>Warum liegen die drei Eckpunkte des Dreiecks auf einem gemeinsamen Umkreis?</i></p>	
<p>c) Lage des Umkreismittelpunktes</p> <p>Mit (ctrl)☰☲☳☴☵☶☷☸☹☺☻☼☽☿☽☿ packst Du einen Eckpunkt des Dreiecks und verschiebst diesen.</p> <p>Wann liegt U außerhalb, wann innerhalb des Dreiecks?</p> <p>Gibt es Dreiecke, bei denen U auf einer Seite des Dreiecks liegt?</p>	

Eigenschaften des Umkreises eines Dreiecks

Aufgabe

- a) Konstruiere den Punkt U, der von drei gegebenen Punkten, die nicht auf einer Geraden liegen, den gleichen Abstand hat.
- b) Verbinde die drei gegebenen Punkte zu einem Dreieck und ziehe einen Kreis um den konstruierten Punkt U mit dem Radius r, wobei r der Abstand von U zu einem Eckpunkt des Dreiecks ist.
- c) Untersuche, für welche Dreiecke der Punkt U innerhalb bzw. außerhalb des Dreiecks liegen kann.

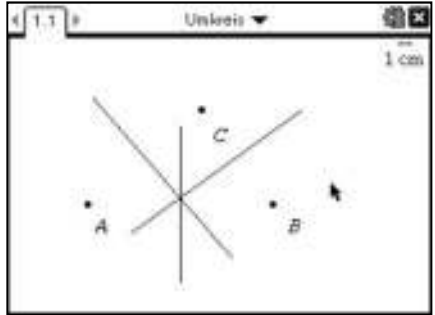
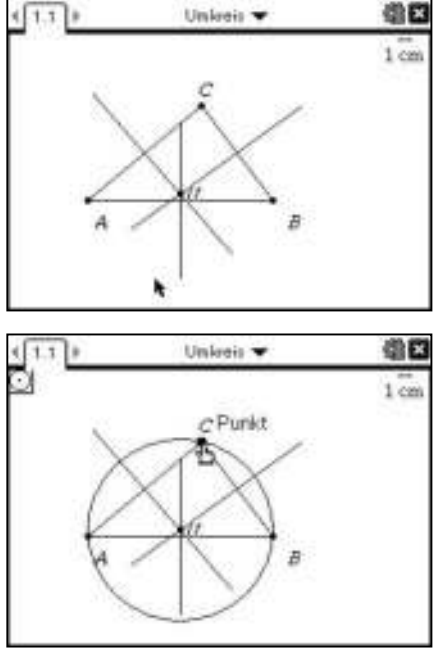
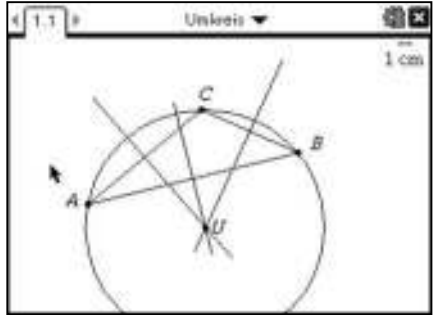
<p>a) Konstruktion mit Hilfe der Mittelsenkrechten Wähle die Anwendung Geometry.</p> <p>Zeichne mit (menu) 7 1 die drei Punkte ein. Mit einem „Klick“ (☒) legst du sie an dem gewünschten Ort fest. Beschriften kannst du mit (menu) 1 6: Text. Gehe dazu zu jeweiligen Punkt.</p> <p>Mit (menu) A 3 kannst du die Mittelsenkrechten zu jeweils zwei der drei Punkte konstruieren. Wiederum legst du mit (☒) die Punkte fest.</p> <p><i>Warum schneiden sich die drei Mittelsenkrechten in einem Punkt?</i></p>	
<p>b) Punkte zu Dreieck verbinden Mit (menu) 7 5: Strecke kannst du die Punkte nacheinander zu einem Dreieck verbinden. (Eine weitere Möglichkeit ist (menu) 9 2: Dreieck)</p> <p>Lege den Schnittpunkt der Mittelsenkrechten mit (menu) 7 3 fest und bezeichne ihn mit U.</p> <p>Zeichne den Kreis mit Mittelpunkt U, auf dem die drei Punkte liegen: Mit (menu) 9 1: Kreis gehst du zunächst auf den Mittelpunkt U (festlegen mit (☒)) und danach auf einen Eckpunkt des Dreiecks (festlegen mit (☒)).</p> <p><i>Warum liegen die drei Eckpunkte des Dreiecks auf einem gemeinsamen Umkreis?</i></p>	
<p>c) Lage des Umkreismittelpunktes Mit (ctrl) ☒ packst du einen Eckpunkt des Dreiecks und verschiebst diesen.</p> <p>Wann liegt U außerhalb, wann innerhalb des Dreiecks?</p> <p><i>Gibt es Dreiecke, bei denen U auf einer Seite des Dreiecks liegt?</i></p>	

Eigenschaften des Inkreises eines Dreiecks

Aufgabe

- a) Konstruiere den Punkt I, der von den drei Seiten eines Dreiecks den gleichen Abstand hat.
- b) Konstruiere den größtmöglichen Kreis, der innerhalb des Dreiecks liegen kann.
- c) Untersuche, wie der Radius des Inkreises mit dem Flächeninhalt und Umfang des Dreiecks zusammenhängt.

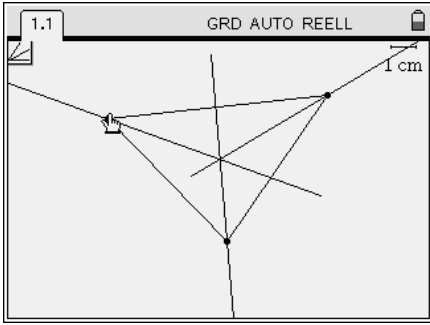
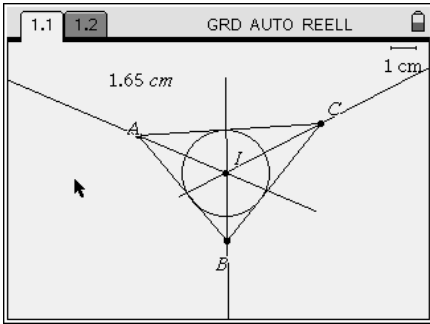
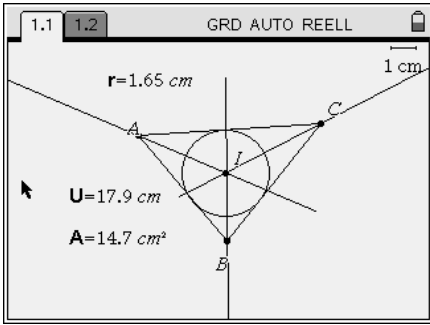
<p>a) Konstruktion mit Hilfe der Winkelhalbierenden</p> <p>Wähle die Anwendung Graphs & Geometry und wechsle in die Ebenengeometrie-Ansicht (menu 2 2).</p> <p>Mit menu 8 2: Dreieck kannst Du ein Dreieck festlegen, indem Du nacheinander die drei Eckpunkte mit an einem gewünschten Ort festlegst.</p> <p>Mit menu 9 4 konstruierst Du nach Anklicken der Eckpunkte des Dreiecks die Winkelhalbierenden.</p> <p><i>Warum schneiden sich alle drei Winkelhalbierenden in einem Punkt?</i></p>	
<p>b) Konstruktion des Inkreises</p> <p>Mit menu 6 3 legst Du den Schnittpunkt der Winkelhalbierenden fest. Bezeichne ihn anschließend mit I (menu 1 6) und die Eckpunkte des Dreiecks mit A, B und C.</p> <p>Miss den Abstand von I zu einer Dreiecksseite mit menu 7 1: Länge, indem Du zunächst den Punkt I und anschließend das Dreieck anklickst.</p> <p>Der angezeigte Wert lässt sich beliebig verschieben und mit enter festlegen.</p> <p>Mit menu 8 1: Kreis wählst Du zunächst den Mittelpunkt I des Kreises aus und anschließend als Radius den angezeigten Wert, indem Du auf diesen klickst.</p> <p><i>Warum berührt der Inkreis alle drei Seiten des Dreiecks?</i></p> <p><i>Warum ist der Inkreis der größte Kreis, der in ein Dreieck passt?</i></p>	
<p>c) Zusammenhang von Radius, Flächeninhalt und Umfang (Variablenzuweisung)</p> <p>Will man den Zusammenhang zwischen Inkreisradius, Flächeninhalt und Umfang des Dreiecks untersuchen, müssen die Werte für verschiedene Dreiecke erfasst werden.</p> <p>Zunächst weist man dem Wert des Radius eine Variable zu. Gehe dazu auf das Textfeld des Radius (im Bild 1,65cm), klicke es mit 2/4 und wähle ctrl + var: var (oder nur var 1): Variable speichern). Gib anstelle von `var` z.B. `r` ein und schließe mit enter.</p> <p>Mit menu 7 1: Länge kannst Du den Umfang des Dreiecks messen, wie in b) festlegen und wie beim Radius beschrieben, eine Variable z.B. U zuweisen.</p> <p>Verfahre ebenso beim Flächeninhalt des Dreiecks (menu 7 2).</p> <p>Hinweis: Es müssen alle Variablen fett erscheinen.</p>	

Eigenschaften des Inkreises eines Dreiecks

Aufgabe

- a) Konstruiere den Punkt I, der von den drei Seiten eines Dreiecks den gleichen Abstand hat.
- b) Konstruiere den größtmöglichen Kreis, der innerhalb des Dreiecks liegen kann.
- c) Untersuche, wie der Radius des Inkreises mit dem Flächeninhalt und Umfang des Dreiecks zusammenhängt.

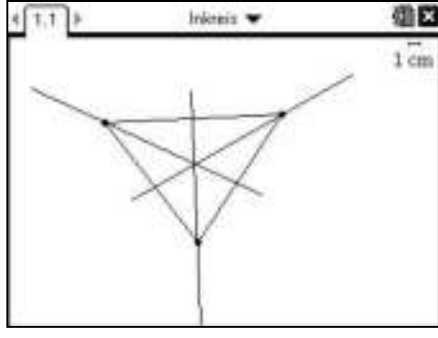
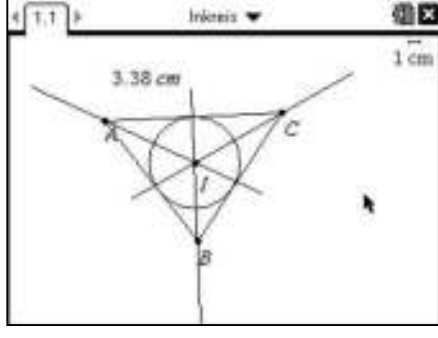
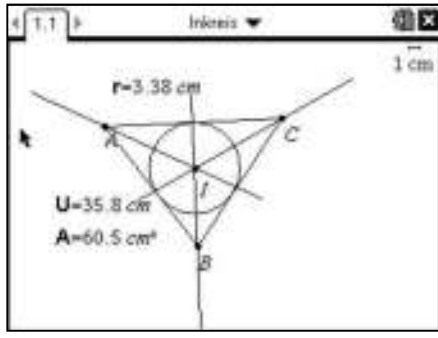
<p>a) Konstruktion mit Hilfe der Winkelhalbierenden Wähle die Anwendung Geometry.</p> <p>Mit (menu) 9 (2):Dreieck kannst du ein Dreieck festlegen, indem du nacheinander die drei Eckpunkte mit ($\frac{\square}{x}$) an einem gewünschten Ort festlegst. Mit (menu) A (4) konstruierst du nach Anklicken der Eckpunkte des Dreiecks die Winkelhalbierenden.</p> <p><i>Warum schneiden sich alle drei Winkelhalbierenden in einem Punkt?</i></p>	
<p>b) Konstruktion des Inkreises Mit (menu) 7 (3) legst du den Schnittpunkt der Winkelhalbierenden fest. Bezeichne ihn anschließend mit I ((menu) 1 (6)) und die Eckpunkte des Dreiecks mit A, B und C. Miss den Abstand von I zu einer Dreiecksseite mit (menu) 8 (1): Länge, indem du zunächst den Punkt I und anschließend das Dreieck anklickst. Der angezeigte Wert lässt sich beliebig verschieben und mit (enter) festlegen. Mit (menu) 9 (1):Kreis wählst du zunächst den Mittelpunkt I des Kreises aus und anschließend als Radius den angezeigten Wert, indem du auf diesen klickst.</p> <p><i>Warum berührt der Inkreis alle drei Seiten des Dreiecks?</i> <i>Warum ist der Inkreis der größte Kreis, der in ein Dreieck passt?</i></p>	
<p>c) Zusammenhang von Radius, Flächeninhalt und Umfang (Variablenzuweisung) Will man den Zusammenhang zwischen Inkreisradius, Flächeninhalt und Umfang des Dreiecks untersuchen, müssen die Werte für verschiedene Dreiecke erfasst werden. Zunächst weist man dem Wert des Radius eine Variable zu. Gehe dazu auf das Textfeld des Radius (im Bild 3,38cm), klicke es mit ($\frac{\square}{x}$) und wähle (ctrl) var: var (oder nur (var) (1): Variable speichern). Gib anstelle von `var` z.B. `r` ein und schließe mit (enter). Mit (menu) 8 (1):Länge kannst du den Umfang des Dreiecks messen, wie in b) festlegen und wie beim Radius beschrieben, eine Variable z.B. U zuweisen. Verfahre ebenso beim Flächeninhalt des Dreiecks ((menu) 8 (2)). Hinweis: Es müssen alle Variablen fett erscheinen.</p>	

Eigenschaften des Inkreises eines Dreiecks

Automatische Datenerfassung mit Lists & Spreadsheet

Öffne die Anwendung Lists & Spreadsheet. Gehe in die Formelzeile (mit dem Rautensymbol) und wähle : Automatische Datenerfassung.

Anstelle von `var` fügst Du die gewünschte Variable, z.B. `r` ein. Da r auch ein Spaltenname ist, muss mit auf Variablenverweis eingestellt werden.

Ebenso kann in den nächsten Spalten mit dem Umfang und Flächeninhalt verfahren werden.

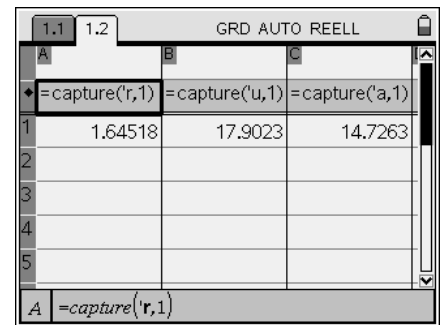
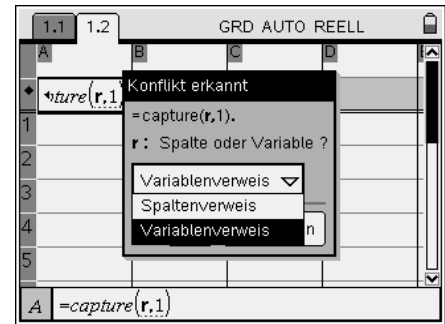

Datenerfassung aus Graphs & Geometry

Wechsle in Graphs & Geometry, packe einen Eckpunkt des Dreiecks () und ziehe für die Datenerfassung den Punkt, sodass Du beliebig viele verschiedene Dreiecke erhältst.

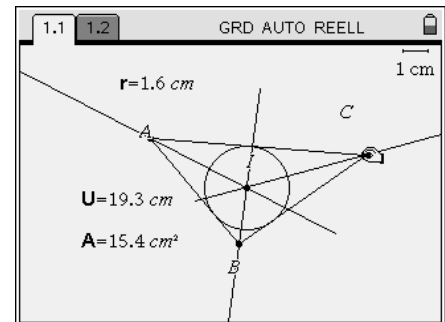

Datenerfassung in Lists & Spreadsheet

Wenn Du wieder zu Lists & Spreadsheet wechselst, kannst Du die automatische Datenerfassung feststellen.

Kannst Du einen Zusammenhang zwischen Flächeninhalt (in cm²), Umfang (in cm) und Inkreisradius (in cm) feststellen?

Beachte dabei: cm² : cm = cm.

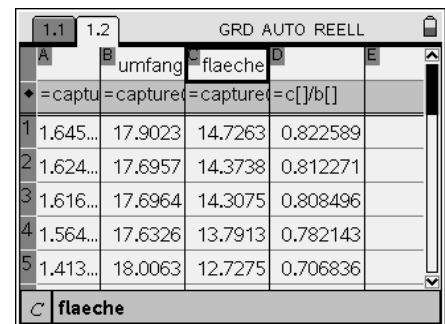
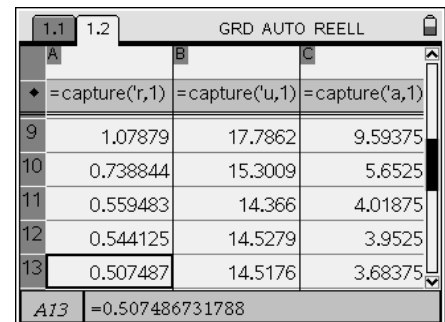

Eigenschaften des Inkreises eines Dreiecks

Automatische Datenerfassung mit Lists & Spreadsheet

Öffne die Anwendung Lists & Spreadsheet. Gehe in die Formelzeile (mit dem Rautensymbol) und wähle **menu** **3** **2** **1**: Automatische Datenerfassung.

Über **var** kannst du nun eine Variable auswählen.

Ebenso kann in den nächsten Spalten mit dem Umfang und Flächeninhalt verfahren werden.

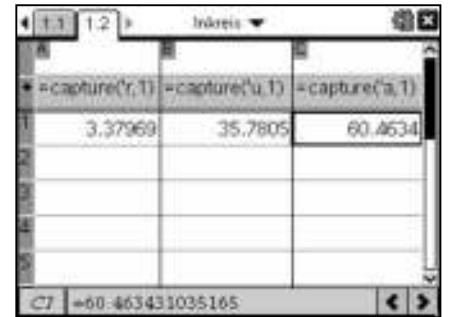
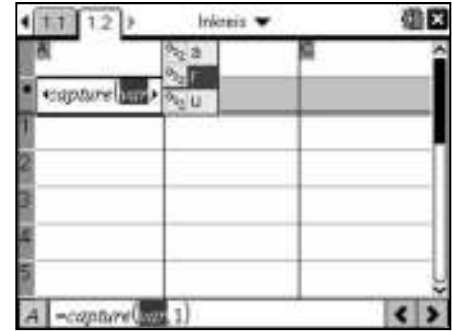

Datenerfassung aus Geometry

Wechsle in Geometry, packe einen Eckpunkt des Dreiecks (**ctrl** **4**) und ziehe für die Datenerfassung den Punkt, sodass du beliebig viele verschiedene Dreiecke erhältst.

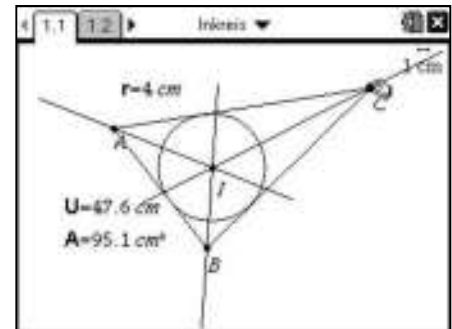

Datenerfassung in Lists & Spreadsheet

Wenn du wieder zu Lists & Spreadsheet wechselst, kannst du die automatische Datenerfassung feststellen.

Kannst du einen Zusammenhang zwischen Flächeninhalt (in cm^2), Umfang (in cm) und Inkreisradius (in cm) feststellen?

Beachte dabei: $\text{cm}^2 : \text{cm} = \text{cm}$.

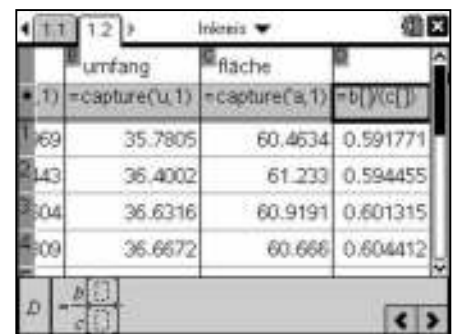
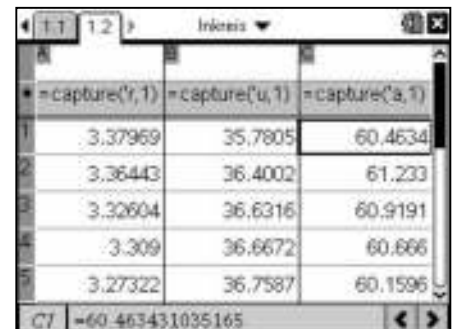

Simulation eines Würfelwurfs

Aufgabe:

Simuliere das Werfen zweier Würfel mit Hilfe der Tabellenkalkulation und stelle die Häufigkeitsverteilung graphisch dar.

Wie schätzt Du die Wahrscheinlichkeit für die Augensummen?

Erzeugen von Zufallsziffern und -zahlen

Öffne eine Seite mit dem Calculator.

Mit $\text{randInt}(1,6)$: Wahrscheinlichkeit, dort $\text{randInt}(1,6)$: Zufallszahl findest Du mehrere Befehle um Zufallsziffern zu erzeugen.

Wähle $\text{randInt}(1,6)$: Ganzzahl. Es erscheint der Befehl $\text{randInt}(..)$.

Mit diesem Befehl kann man das Werfen eines Würfels simulieren, denn $\text{randInt}(1,6)$ erzeugt ganz zufällig und gleich verteilt eine ganze Zahl zwischen 1 und 6.

Tipp: Du kannst den Befehl mit den Pfeiltasten \uparrow und anschließend enter leicht nach unten kopieren, dann musst Du ihn nicht immer neu schreiben.

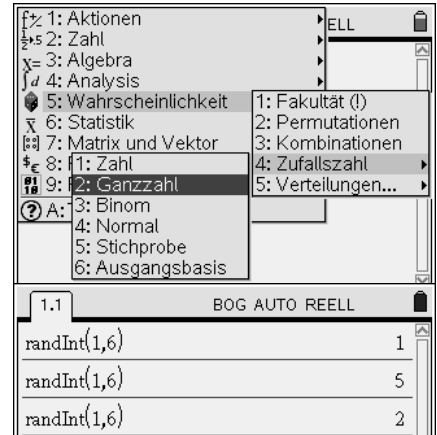

Zwei Würfel werden 100-mal geworfen.

Um 100 Würfe zu simulieren öffnest Du die Anwendung Lists & Spreadsheet. Gib in der ersten Spalte z.B. den Namen W1. Nun soll 100-mal eine Zahl zwischen 1 und 6 zufällig erzeugt werden. Dies geschieht mit dem Befehl $\text{randInt}(1,6,100)$. Gib diesen Befehl in die zweite Zeile als Spaltenformel ein. Das Gleiche machst Du nun in der zweiten Spalte (Name W2) für einen zweiten Würfel. In der dritten Spalte wird die **Augensumme** der beiden Würfel für jeden Versuch bestimmt (wähle Variablenverweis).

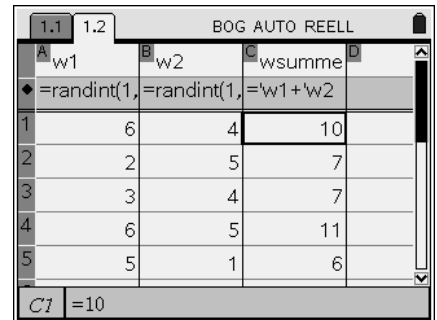

Darstellung der Häufigkeitsverteilung

Um die Daten in einem Häufigkeitsdiagramm darzustellen, öffnen wir eine neue Seite mit der Applikation Data & Statistics (Data 5). Die Datenmenge wird ungeordnet dargestellt. Gehe mit dem Pfeil nach unten zur waagrecht Achse, klicke Plot und wähle z.B. die Variable „w1“ aus. Die erzeugten Augenzahlen des ersten Würfels werden von 1 bis 6 geordnet. Das Gleiche kannst Du nacheinander für den 2. Würfel bzw. die Augensumme beider Würfel machen.

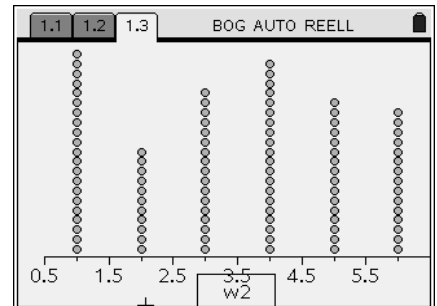

Balkendiagramm

Ein Balkendiagramm lässt sich erzeugen mit Plot 1: Plot-Typ, dort Histogramm .

Schaue dir die Balkendiagramme von beiden Würfeln und der Augensumme beider Würfel (*wsumme*) an.

Was fällt dir bei den Verteilungen auf?

Tipp: Begibt man sich wieder in das List & Spreadsheet Fenster, so kann man mittels $\text{ctrl} + \text{R}$ eine Neuberechnung durchführen. Teste es.

Um eine bessere Simulation zu erhalten kannst Du auch die Anzahl der Würfe erhöhen.

(Hinweis: Dabei die Maximalanzahl von 2500 nicht überschreiten!)

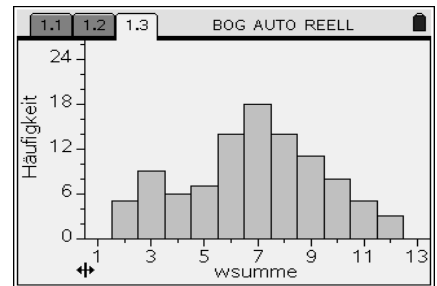
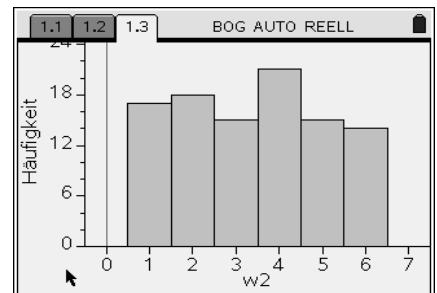

Simulation des Würfelwurfs

Aufgabe:

Simuliere das Werfen zweier Würfel mit Hilfe der Tabellenkalkulation und stelle die Häufigkeitsverteilung graphisch dar.

Wie schätzt Du die Wahrscheinlichkeit für die Augensummen?

Erzeugen von Zufallsziffern und -zahlen

Öffne eine Seite mit dem Calculator.

Mit **menu** (5): Wahrscheinlichkeit, dort (4): Zufallszahl findest Du mehrere Befehle um Zufallsziffern zu erzeugen.

Wähle **menu** (5) (4) (2): Ganzzahl. Es erscheint der Befehl `randInt(..)`.

Mit diesem Befehl kann man das Werfen eines Würfels simulieren, denn `randInt(1,6)` erzeugt ganz zufällig und gleich verteilt eine ganze Zahl zwischen 1 und 6.

Tipp: Du kannst den Befehl mit den Pfeiltasten **▲** und anschließend **enter** leicht nach unten kopieren, dann musst Du ihn nicht immer neu schreiben.

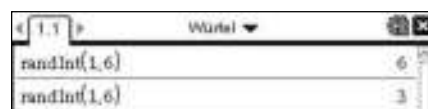

Zwei Würfel werden 100-mal geworfen.

Um 100 Würfe zu simulieren öffnest Du die Anwendung Lists & Spreadsheet. Gib in der ersten Spalte z.B. den Namen W1. Nun soll 100-mal eine Zahl zwischen 1 und 6 zufällig erzeugt werden. Dies geschieht mit dem Befehl `randInt(1,6,100)`. Gib diesen Befehl in die zweite Zeile als Spaltenformel ein. Das Gleiche machst Du nun in der zweiten Spalte (Name W2) für einen zweiten Würfel. In der dritten Spalte wird die **Augensumme** der beiden Würfel für jeden Versuch bestimmt (wähle Variablenverweis).



Darstellung der Häufigkeitsverteilung

Um die Daten in einem Häufigkeitsdiagramm darzustellen, öffnen wir eine neue Seite mit der Applikation Data & Statistics (**doc** (4) (7)). Die Datenmenge wird ungeordnet dargestellt. Gehe mit dem Pfeil nach unten zur waagrechten Achse, klicke **☑** und wähle z.B. die Variable „w1“ aus. Die erzeugten Augenzahlen des ersten Würfels werden von 1 bis 6 geordnet. Das Gleiche kannst Du nacheinander für „w2“ und „wsumme“ durchführen.

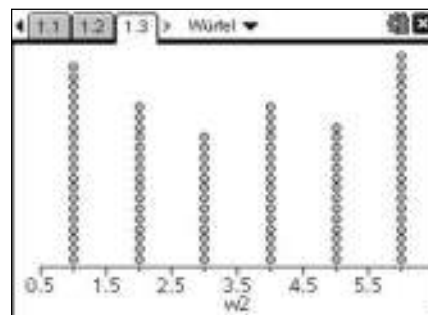

Balkendiagramm

Ein Balkendiagramm lässt sich erzeugen mit **menu** (1): Plot-Typ, dort (3): Histogramm.

Schaue dir die Balkendiagramme von beiden Würfeln und der Augensumme beider Würfel (*wsumme*) an.

Was fällt dir bei den Verteilungen auf?

Tipp: Begibt man sich wieder in das List & Spreadsheet Fenster, so kann man mittels **ctrl** **R** eine Neuberechnung durchführen. Teste es.

Um eine bessere Simulation zu erhalten kannst Du auch die Anzahl der Würfe erhöhen.

(Hinweis: Dabei die Maximalanzahl von 2500 nicht überschreiten!)

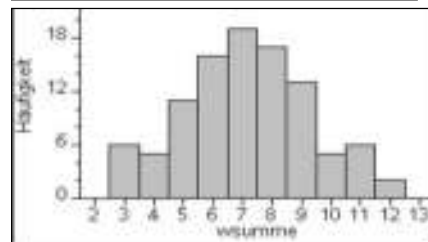
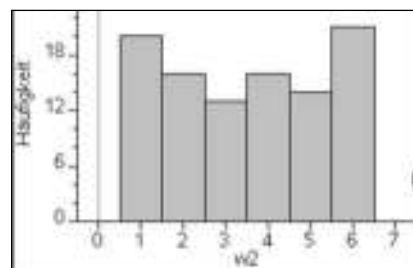

Eigenschaften der zentrischen Streckung

Aufgabe

- Konstruiere ein Dreieck und Streckzentrum S, beschrifte und führe ein zentrische Streckung durch.
- Verändere mit dem Zugmodus sowohl das Dreieck als auch das Streckzentrum und beschreibe die Eigenschaften der zentrischen Streckung.
- Messe die Flächeninhalte von Figur und Bildfigur. Stelle einen Zusammenhang mit dem Streckfaktor k her.

Zentrische Streckung eines Dreiecks

Öffne in einem neuen Dokument die Anwendung Graphs & Geometry .

Wechsle zur Ebenengeometrie-Ansicht (☰)☒☒).
 Konstruiere ein Dreieck mit (☰)☑☒ und beschrifte die Ecken mit A, B und C mit (☰)☑☒☒ und lege einen Punkt fest (☰)☒☑☒), beschrifte ihn mit S. Nun musst Du eine Zahl mit Hilfe eines Textes erstellen, die den Streckfaktor k (z.B. 2) angibt (☰)☑☒☒).

Wähle nun (☰) A: Abbildung und dort ☑☒: Streckung aus. Klicke nun nacheinander das Streckzentrum S, den erstellten Zahlenwert des Streckfaktors k und das Dreieck ABC jeweils mit einem ☑☒ an (Reihenfolge spielt keine Rolle). Die Streckung wird nun im Arbeitsbereich angezeigt. Beschrifte das gestreckte Dreieck mit A', B' und C'.

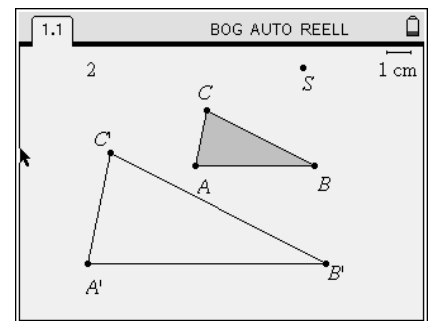
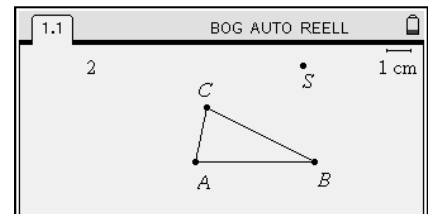

Variation des Streckzentrums und des – faktors

Greife das Streckzentrum S und verändere die Position. Beobachte wie sich die Bildfigur verschiebt.

Was lässt sich über die Seiten und Winkel der Bildfigur im Vergleich zur ursprünglichen Figur sagen?

Um den Streckfaktor zu verändern, kannst einfach die Zahl anklicken und z.B. 1,5 oder -2 anstatt 2 eingeben. Damit lässt sich eine neue zentrische Streckung erzeugen. Wähle dabei auch mal Streckfaktoren < 1.

Was lässt sich über den Zusammenhang des Streckfaktors sowie Lage und Größe der Bildfigur feststellen?

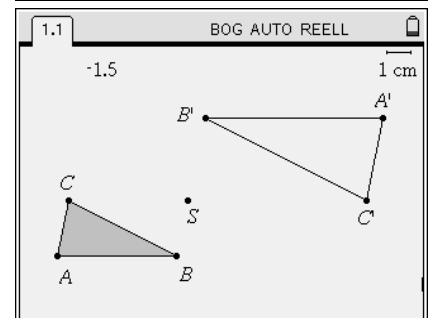
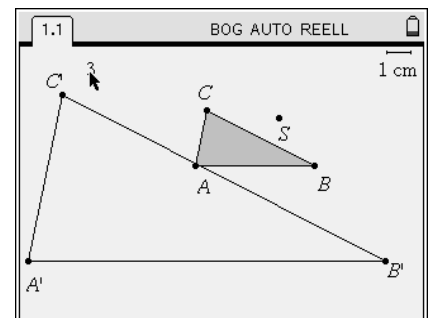

Zusammenhang von Fläche und Streckfaktor

Der Flächeninhalt von Figur und Bildfigur lässt mit (☰)☑☒☒ bestimmen. Gehe dazu mit dem Pfeil zum Dreieck und bestätige zweimal mit ☑☒☒ oder ☑☒☒☒). Variiere den Streckfaktor (einfache Zahlen) und vergleiche jeweils den Flächeninhalt der Figur mit dem der Bildfigur.

Kannst Du einen Zusammenhang der Flächeninhalte mit dem Streckfaktor finden?

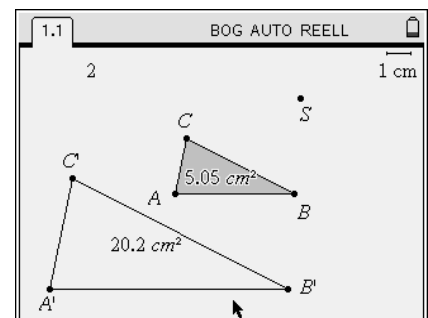

Eigenschaften der zentrischen Streckung

Aufgabe

- a) Konstruiere ein Dreieck und Streckzentrum S, beschrifte und führe ein zentrische Streckung durch.
- b) Verändere mit dem Zugmodus sowohl das Dreieck als auch das Streckzentrum und beschreibe die Eigenschaften der zentrischen Streckung.
- c) Messe die Flächeninhalte von Figur und Bildfigur. Stelle einen Zusammenhang mit dem Streckfaktor k her.

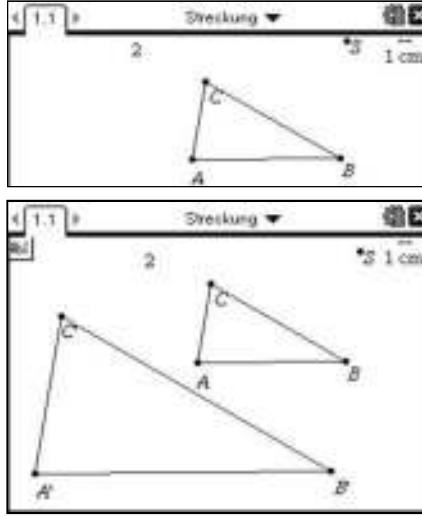
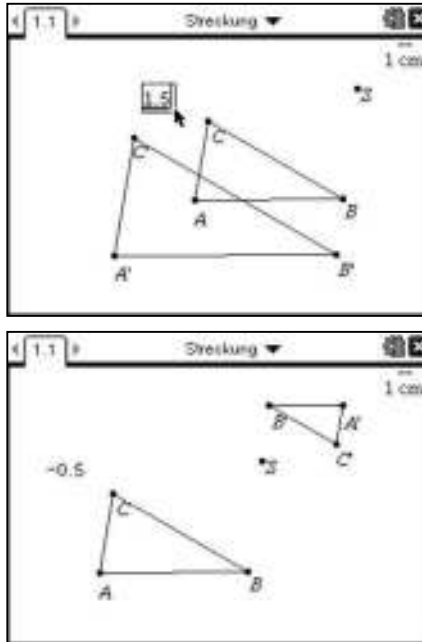
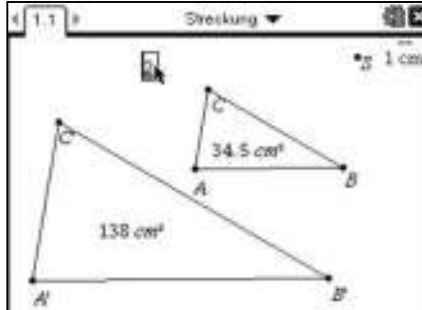
<p>Zentrische Streckung eines Dreiecks Öffne in einem neuen Dokument die Anwendung Geometry.</p> <p>Konstruiere ein Dreieck mit (menu) 9 (2) und beschrifte die Ecken mit A, B und C mit (menu) 1 (6) und lege einen Punkt fest (menu) 7 (1), beschrifte ihn mit S. Nun musst du eine Zahl mit Hilfe eines Textes erstellen, die den Streckfaktor k (z.B. 2) angibt (menu) 1 (6).</p> <p>Wähle nun (menu) B: Abbildung und dort (5): Streckung aus. Klicke nun nacheinander das Streckzentrum S, den erstellten Zahlenwert des Streckfaktors k und das Dreieck ABC jeweils mit einem (☞) an (Reihenfolge spielt keine Rolle). Die Streckung wird nun im Arbeitsbereich angezeigt. Beschrifte das gestreckte Dreieck mit A', B' und C'.</p>	
<p>Variation des Streckzentrums und des – faktors Greife das Streckzentrum S und verändere die Position. Beobachte wie sich die Bildfigur verschiebt.</p> <p><i>Was lässt sich über die Seiten und Winkel der Bildfigur im Vergleich zur ursprünglichen Figur sagen?</i></p> <p>Um den Streckfaktor zu verändern, kannst du einfach die Zahl anklicken und z.B. 1,5 oder -2 anstatt 2 eingeben. Damit lässt sich eine neue zentrische Streckung erzeugen. Wähle dabei auch mal Streckfaktoren < 1.</p> <p><i>Was lässt sich über den Zusammenhang des Streckfaktors sowie Lage und Größe der Bildfigur feststellen?</i></p>	
<p>Zusammenhang von Fläche und Streckfaktor Der Flächeninhalt von Figur und Bildfigur lässt mit (menu) 8 (2) bestimmen. Gehe dazu mit dem Pfeil zum Dreieck und bestätige zweimal mit (☞) oder (☞). Variiere den Streckfaktor (einfache Zahlen) und vergleiche jeweils den Flächeninhalt der Figur mit dem der Bildfigur.</p> <p><i>Kannst du einen Zusammenhang der Flächeninhalte mit dem Streckfaktor finden?</i></p>	

Berechnungen am rechtwinkligen Dreieck

Aufgabe

- a) Berechne a und b, wenn $\alpha = 41^\circ$, $c = 3,8\text{cm}$ und $\gamma = 90^\circ$ ist.
- b) Berechne α , wenn $a = 5,6\text{cm}$ und $b = 4,3\text{cm}$ ist.

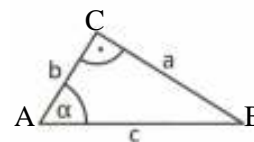

<p>Dokumenteinstellungen</p> <p>Will man mit dem Rechner Berechnungen mit dem Sinus, Kosinus oder Tangens durchführen, muss man zunächst prüfen, ob die Einstellungen des Dokuments auf GRAD eingestellt sind:</p> <p>Startseite – Systeminfo – Dokumenteinstellungen </p> <p>Bei den Dokumenteinstellungen findet man unter Winkel verschiedene Auswahlmöglichkeiten. Für diese Aufgaben musst Du die Einstellung auf `Grad` auswählen. Mit der Pfeiltaste rechts (▶) kannst Du die Untermenüpunkte nach unten gehen, mit öffnest Du einen Untermenüpunkt. (Auswählen und Beenden mit).</p> <p>Schließe die Dokumenteinstellungen, indem Du noch mal drückst oder weiter nach unten auf OK gehst (und ebenso mit beendest).</p>	
<p>Verwendung von Winkelfunktionen im Calculator</p> <p>Im Calculator kannst Du mit Hilfe der Sinus- und Kosinustasten (und) die gesuchten Größen berechnen.</p> <p>Für die Katheten des Dreiecks ergeben sich $a \approx 2,5\text{cm}$ und $b \approx 2,9\text{cm}$.</p>	
<p>Berechnung des Winkels</p> <p>Wenn man im rechtwinkligen Dreieck Winkel berechnen will, braucht man die $^{-1}$-Taste der Winkelfunktionen (, oder).</p> <p>Im Beispiel ergibt sich also $\alpha \approx 52,5^\circ$.</p>	
<p>Verwendung der ANS-Taste / Werte kopieren</p> <p>Sinus- und Kosinuswerte sind in der Regel irrationale („transzendente“) Zahlen.</p> <p>Will man mit einem genaueren Wert weiterrechnen als angezeigt, kann man entweder die ANS – Taste () verwenden oder mit der \blacktriangle – Taste auf den gewünschten Wert gehen und mit in die nächste Eingabezeile kopieren.</p>	

Berechnungen am rechtwinkligen Dreieck

Aufgabe

- a) Berechne a und b, wenn $\alpha = 41^\circ$, $c = 3,8\text{cm}$ und $\gamma = 90^\circ$ ist.
- b) Berechne α , wenn $a = 5,6\text{cm}$ und $b = 4,3\text{cm}$ ist.

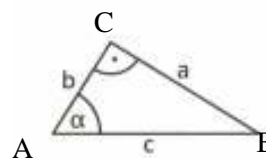

<p>Dokumenteinstellungen</p> <p>Will man mit dem Rechner Berechnungen mit Sinus, Kosinus oder Tangens durchführen, muss man zunächst prüfen, ob die Einstellungen des Dokuments auf GRAD eingestellt sind: Startseite – Systeminfo – Dokumenteinstellungen (on) 5 3 1).</p> <p>Bei den Dokumenteinstellungen findet man unter Winkel verschiedene Auswahlmöglichkeiten. Für diese Aufgaben musst Du die Einstellung auf `Grad` auswählen. Mit der Pfeiltaste rechts (▶) kannst Du die Untermenüpunkte nach unten gehen, mit öffnest Du einen Untermenüpunkt. (Auswählen und Beenden mit enter).</p> <p>Schließe die Dokumenteinstellungen, indem Du noch mal enter drückst oder weiter nach unten auf OK gehst (und ebenso mit enter beendest).</p>	
<p>Verwendung von Winkelfunktionen im Calculator</p> <p>Im Calculator kannst Du mit Hilfe der Sinus- und Kosinusfunktionen (aus der Bibliothek) die gesuchten Größen berechnen.</p> <p>Für die Katheten des Dreiecks ergeben sich $a \approx 2,5\text{cm}$ und $b \approx 2,9\text{cm}$.</p>	
<p>Berechnung des Winkels</p> <p>Wenn man im rechtwinkligen Dreieck Winkel berechnen will, braucht man die Umkehrfunktionen der Winkelfunktionen (ebenfalls aus der Bibliothek) , z. B. \tan^{-1}</p> <p>Im Beispiel ergibt sich also $\alpha \approx 52,5^\circ$.</p>	
<p>Verwendung der ANS-Taste / Werte kopieren</p> <p>Sinus- und Kosinuswerte sind in der Regel irrationale („transzendente“) Zahlen.</p> <p>Will man mit einem genaueren Wert weiterrechnen als angezeigt, kann man entweder die ANS – Taste (ctrl) verwenden oder mit der – Taste auf den gewünschten Wert gehen und mit enter in die nächste Eingabezeile kopieren.</p>	

Wissenschaftliche Schreibweise





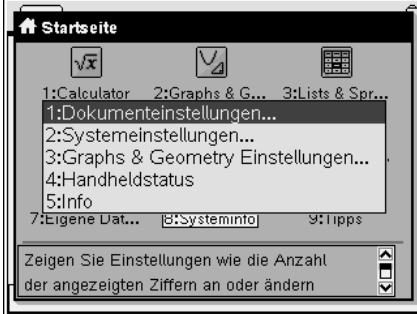
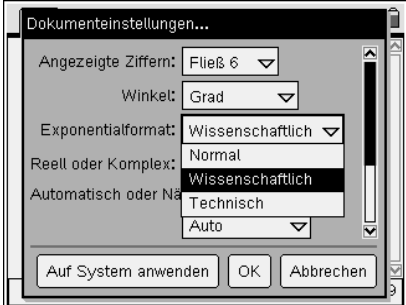
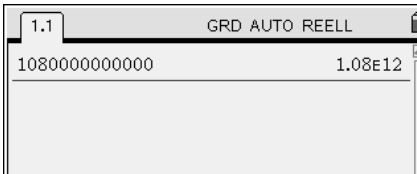
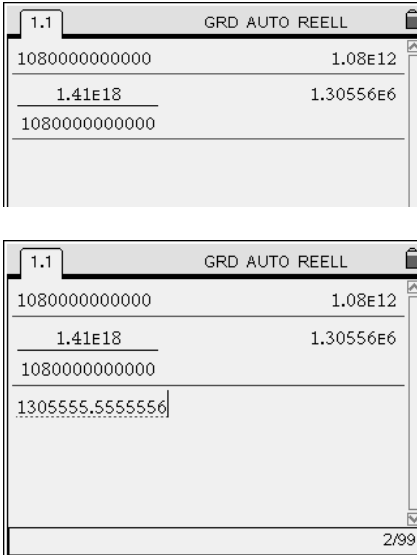





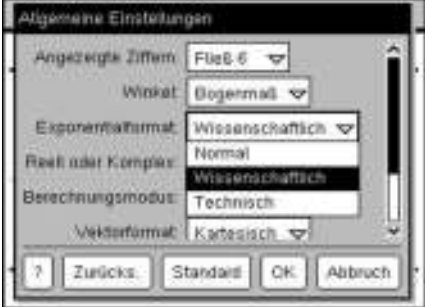

Aufgabe

- a) Das Volumen der Erde beträgt etwa 1080 000 000 000 km³.
Gib dieses Volumen in wissenschaftlicher Schreibweise an.
- b) Das Volumen der Sonne beträgt etwa 1,41·10¹⁸ km³.
Wie viele Erdkugeln hätten zusammen das Volumen der Sonne?

<p>Dokumenteinstellungen</p> <p>Um die wissenschaftliche Darstellung mit dem Nspire zu erzeugen, sollte dies zunächst bei den Dokumenteinstellungen voreingestellt sein: Startseite – Systeminfo – Dokumenteinstellungen (☞ 8 1).</p>	
<p>Wissenschaftliche Schreibweise</p> <p>Unter Exponentialformat findet man die Einstellungsoption „Wissenschaftlich“.</p> <p>Mit der Pfeiltaste rechts ► kann man die Untermenüpunkte nach unten gehen, mit ☞ öffnet man einen Untermenüpunkt. (Auswählen und Beenden mit ☞).</p> <p>Schließe die Dokumenteinstellungen, indem Du noch mal ☞ drückst oder weiter nach unten auf OK gehst (und ebenso mit ☞ beendest).</p>	
<p>Calculator</p> <p>Um die wissenschaftliche Darstellung anzuzeigen, drückst Du nach Eingabe der Zahl die Tasten ☞ ☞.</p> <p>Die Schreibweise 1.08E12 bedeutet dabei 1,08·10¹².</p>	
<p>EE-Taste</p> <p>Um eine Zahl in wissenschaftlicher Darstellung einzugeben, verwendet man die ☞ –Taste.</p> <p>Möchte man das Ergebnis nicht in wissenschaftlicher Darstellung angezeigt haben, markiert man das Ergebnis und drückt direkt auf ☞.</p> <p>(Markieren mit ▲ auf den entsprechenden Eintrag.)</p> <p>Ergebnis: <i>Weit über eine Million mal würde die Erde in die Sonne passen.</i></p>	

Aufgabe

- a) Das Volumen der Erde beträgt etwa 1080 000 000 000 km³.
Gib dieses Volumen in wissenschaftlicher Schreibweise an.
- b) Das Volumen der Sonne beträgt etwa 1,41·10¹⁸ km³.
Wie viele Erdkugeln hätten zusammen das Volumen der Sonne?

<p>Dokumenteinstellungen</p> <p>Um die wissenschaftliche Darstellung mit dem Nspire zu erzeugen, sollte dies zunächst bei den Dokumenteinstellungen voreingestellt sein: Startseite – Einstellungen und Status – Einstellungen – Allgemein (on) (5) (2) (1).</p>	
<p>Wissenschaftliche Schreibweise</p> <p>Unter Exponentialformat findet man die Einstellungsoption „Wissenschaftlich“.</p> <p>Mit der Pfeiltaste rechts ► kann man die Untermenüpunkte nach unten gehen, mit  öffnet man einen Untermenüpunkt. (Auswählen und Beenden mit ).</p> <p>Schließe die Dokumenteinstellungen, indem Du noch mal  drückst oder weiter nach unten auf OK gehst (und ebenso mit  beendest).</p>	
<p>Calculator</p> <p>Um die wissenschaftliche Darstellung anzuzeigen, drückst Du nach Eingabe der Zahl die Tasten  .</p> <p>Die Schreibweise 1.08E12 bedeutet dabei 1,08·10¹².</p>	
<p>EE-Taste</p> <p>Um eine Zahl in wissenschaftlicher Darstellung einzugeben, verwendet man die -Taste.</p> <p>Möchte man das Ergebnis nicht in wissenschaftlicher Darstellung angezeigt haben, markiert man das Ergebnis und drückt direkt auf .</p> <p>(Markieren mit  auf den entsprechenden Eintrag.)</p> <p>Ergebnis: <i>Weit über eine Million mal würde die Erde in die Sonne passen.</i></p>	



Diskrete Beschreibung von Wachstumsvorgängen

Aufgabe

Der Luftdruck nimmt mit zunehmender Höhe ab, und zwar alle 100m um etwa 1,3%. Auf Meereshöhe beträgt er 1000hPa (Hektopascal).

- a) Gib eine rekursive und explizite Darstellung des Luftdrucks in Abhängigkeit der Höhe über dem Meeresspiegel an.
- b) Gib den Luftdruck in 1500m und 2250m Höhe an und überprüfe, ob die Faustregel stimmt, nach der sich der Luftdruck etwa alle 5000m halbiert.

Rekursive Darstellung im Calculator (abschnittsweise definierte Funktion)

Bezeichne mit $p(n)$ den Luftdruck (n in 100 Metern Höhe, $p(n)$ in hPa). Funktionen werden mit $:=$ definiert. Für die rekursive Darstellung ist die Verwendung der *abschnittsweise definierten Funktion* nötig: Wähle unter  das markierte Symbol (beenden mit .

Der Luftdruck kann nach dem Gesetz der exponentiellen Abnahme mit $p(n) = 0,987 \cdot p(n-1)$ und $p(0) = 1000$ (rekursive Darstellung) berechnet werden. Nach Eingabe der Funktionsdefinition kann man die Funktion z.B. für $n=15$ auswerten. Es ergibt sich in 1500m Höhe ein Luftdruck von etwa 820hPa. Da die rekursive Darstellung nur für natürliche Zahlen definiert ist, kann der Luftdruck in einer Höhe von 2250m so nicht berechnet werden (undef = nicht definiert).

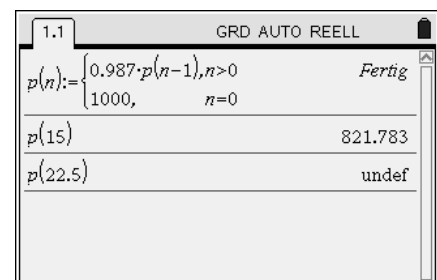
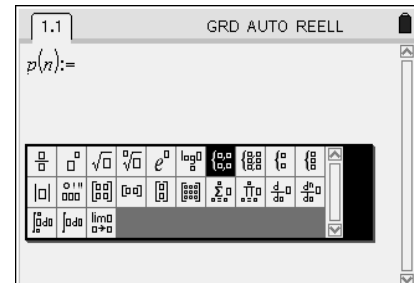

Explizite Darstellung (Funktionsaufruf)

Eine explizite Darstellung für p ist durch $p(n) = 1000 \cdot 0,987^n$ gegeben. Die rekursive Definition kann durch die neue explizite Definition überschrieben werden. Damit kann auch der Luftdruck in 2250m berechnet werden, er beträgt etwa 745hPa.

Hinweis:
Funktionen werden vom Rechner immer mit Kleinbuchstaben geschrieben. Abspeichern einer Funktion kann auch über den „Speicherpfeil“  erreicht werden.

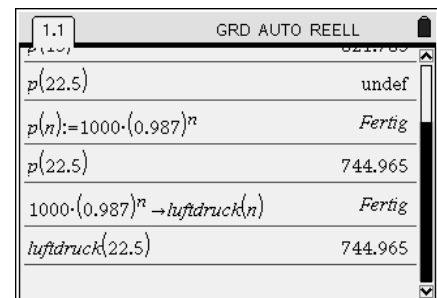
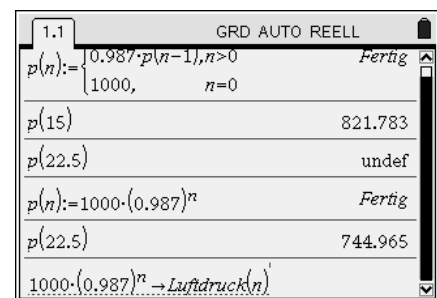

Lösen einer Gleichung mit Funktionsaufruf

Wenn Du die Gleichung $p(n) = 500$ löst, kannst Du die Faustregel bestätigen (Halbierung des Luftdrucks mit der Formel in einer Höhe von 5297m). Die Halbierung des Luftdrucks ist unabhängig von der Starthöhe. Das Ergebnis von oben kannst Du bestätigen, in dem Du entweder die Gleichung $0,987^n = 0,5$ löst oder direkt $\log_{0,987}(0,5)$ eingibst.

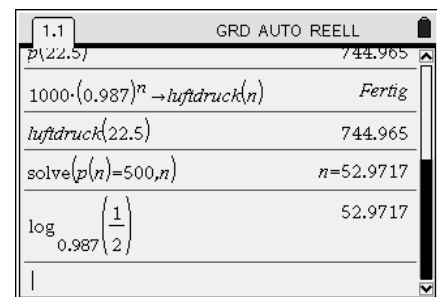

Diskrete Beschreibung von Wachstumsvorgängen

Aufgabe

Der Luftdruck nimmt mit zunehmender Höhe ab, und zwar alle 100m um etwa 1,3 %. Auf Meereshöhe beträgt er 1000 hPa (Hektopascal).

- a) Gib eine rekursive und explizite Darstellung des Luftdrucks in Abhängigkeit der Höhe über dem Meeresspiegel an.
- b) Gib den Luftdruck in 1500m und 2250m Höhe an und überprüfe, ob die Faustregel stimmt, nach der sich der Luftdruck etwa alle 5000m halbiert.

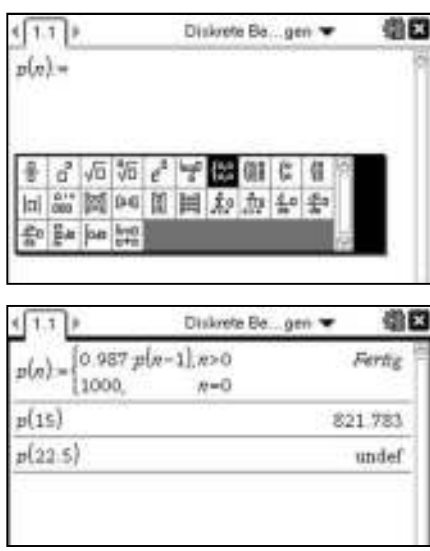
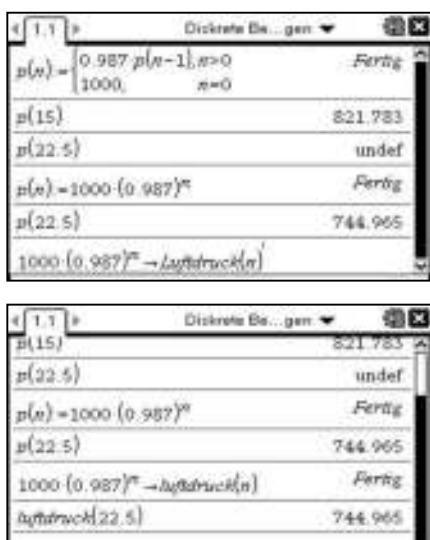
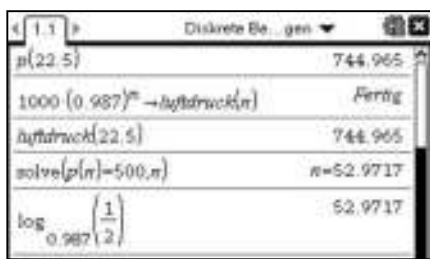
<p>Rekursive Darstellung im Calculator (abschnittsweise definierte Funktion)</p> <p>Bezeichne mit $p(n)$ den Luftdruck (n in 100 Metern Höhe, $p(n)$ in hPa). Funktionen werden mit $:=$ definiert. Für die rekursive Darstellung ist die Verwendung der <i>abschnittsweise definierten Funktion</i> nötig: Wähle unter $\left(\frac{\text{abs}}{\text{abs}}\right)$ das markierte Symbol (beenden mit $\left(\frac{\text{enter}}{\text{enter}}\right)$).</p> <p>Der Luftdruck kann nach dem Gesetz der exponentiellen Abnahme mit $p(n) = 0,987 \cdot p(n-1)$ und $p(0) = 1000$ (rekursive Darstellung) berechnet werden. Nach Eingabe der Funktionsdefinition kann man die Funktion z.B. für $n=15$ auswerten. Es ergibt sich in 1500m Höhe ein Luftdruck von etwa 820hPa. Da die rekursive Darstellung nur für natürliche Zahlen definiert ist, kann der Luftdruck in einer Höhe von 2250m so nicht berechnet werden (undef = nicht definiert).</p>	 <p>The first screenshot shows the recursive function definition: $p(n) = \begin{cases} 0,987 p(n-1), & n > 0 \\ 1000, & n = 0 \end{cases}$. The second screenshot shows the evaluation of $p(15) = 821,783$ and $p(22,5) = \text{undef}$.</p>
<p>Explizite Darstellung (Funktionsaufruf)</p> <p>Eine explizite Darstellung für p ist durch $p(n) = 1000 \cdot 0,987^n$ gegeben. Die rekursive Definition kann durch die neue explizite Definition überschrieben werden. Damit kann auch der Luftdruck in 2250m berechnet werden, er beträgt etwa 745hPa.</p> <p>Hinweis: Funktionen werden vom Rechner immer mit Kleinbuchstaben geschrieben. Abspeichern einer Funktion kann auch über den „Speicherpfel“ $\left(\frac{\text{stn}}{\text{var}}\right)$ erreicht werden.</p>	 <p>The first screenshot shows the explicit function definition: $p(n) = \begin{cases} 0,987 p(n-1), & n > 0 \\ 1000, & n = 0 \end{cases}$. The second screenshot shows the evaluation of $p(15) = 821,783$ and $p(22,5) = \text{undef}$. The third screenshot shows the explicit formula $p(n) = 1000 \cdot (0,987)^n$ and its evaluation at $n=22,5$, resulting in $744,965$. The fourth screenshot shows the use of the 'store' key to save the formula as $\Delta\text{Luftdruck}(n)$ and its evaluation at $n=22,5$.</p>
<p>Lösen einer Gleichung mit Funktionsaufruf</p> <p>Wenn Du die Gleichung $p(n) = 500$ löst, kannst Du die Faustregel bestätigen (Halbierung des Luftdrucks mit der Formel in einer Höhe von 5297m). Die Halbierung des Luftdrucks ist unabhängig von der Starthöhe. Das Ergebnis von oben kannst Du bestätigen, in dem Du entweder die Gleichung $0,987^n = 0,5$ löst oder direkt $\log_{0,987}(0,5)$ eingibst.</p>	 <p>The screenshot shows the equation $1000 \cdot (0,987)^n = 500$ being solved for n, resulting in $n = 52,9717$. It also shows the calculation of $\log_{0,987}\left(\frac{1}{2}\right) = 52,9717$.</p>

Diskrete Beschreibung von Wachstumsvorgängen

Darstellung mit Graphs & Geometry als Folge

Öffne die Anwendung Graphs & Geometry.
Ist $p(n)$ bzw. $\text{luftdruck}(n)$ im Calculator explizit *oder* rekursiv definiert, dann kann man den Luftdruck grafisch als Folge darstellen: $\text{menu} \rightarrow 3 \rightarrow 5$.

Insbesondere wenn nur die rekursive Darstellung des Wachstumsvorgangs aus dem Calculator zur Verfügung steht, ist diese grafische Darstellung angebracht. Vorteilhaft ist die Möglichkeit einer beliebig einstellbaren Schrittweite ($nstep$).

Hinweis: Mit $\text{ctrl} \rightarrow \text{G}$ kann die Eingabezeile ein- und ausgeblendet werden. Die Anpassung des Grafikfensters wird z.B. über $\text{menu} \rightarrow 4 \rightarrow 1$ vorgenommen.

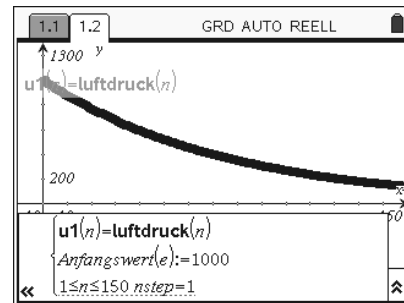
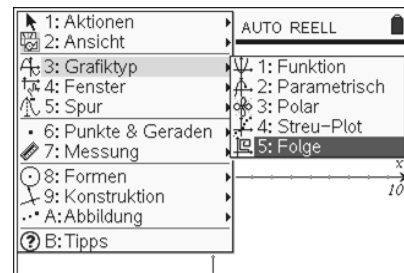

Verwendung der Spurfunktion

Unter $\text{menu} \rightarrow 5 \rightarrow 1$ kann die Spurfunktion aufgerufen werden, um ausgezeichnete Punkte des Graphen anzeigen zu lassen. Mit den Pfeiltasten \rightarrow und \leftarrow kann man sich auf dem Graphen bewegen, mit $\text{ctrl} \rightarrow \text{G}$ werden die Koordinaten der ausgewählten Punkte angezeigt.

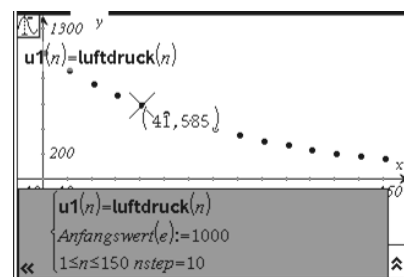

Wertetabelle anzeigen

Wie im Funktionsmodus des Graphikmenüs kann man unter $\text{menu} \rightarrow 2 \rightarrow 9$ eine Funktionstabelle bei geteiltem Bildschirm anzeigen lassen.

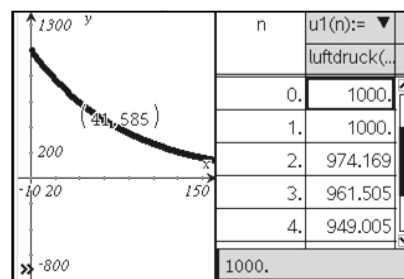

Darstellung in Lists & Spreadsheet

Verwendet man keinen Calculator, so kann die rekursive oder explizite Formeldarstellung auch direkt in Lists & Spreadsheet eingegeben werden:

1. Spaltennamen in erste Zeile eingeben: `hoehe` und `luftdruck` (Namen werden vom Rechner klein geschrieben)
2. Spaltenformel in die zweite Zeile (markiert mit \blacklozenge): Zahlenfolgenbefehl in Spalte a, explizite Darstellung in Spalte b.

Die rekursive Darstellung gibt man am besten mit der Kopierfunktion ein:

1. Eingabe der Rekursionsformel $0,987 \cdot b1$ in die Zelle b2.
2. Mit $\text{ctrl} \rightarrow \text{C}$ markierst Du Zelle b2 und kopierst den Zellenbefehl nach unten mit \blacktriangledown (beenden mit $\text{ctrl} \rightarrow \text{enter}$).

	hoehe	luftdruck
\blacklozenge	=seq(n,n,0,20)	=1000*(0,987)^a[]
1	0	1000.
2	1	987.
3	2	974.169
4	3	961.505
5	4	949.005

	hoehe	luftdruck
\blacklozenge	=seq(n,n,0,20)	
1	0	1000
2	1	987.
3	2	-
4	3	-
5	4	-
B2		=0.987*b1

Diskrete Beschreibung von Wachstumsvorgängen

Darstellung mit Graphs als Folge

Öffne die Anwendung Graphs.
Ist $p(n)$ bzw. $\text{luftdruck}(n)$ im Calculator explizit *oder* rekursiv definiert, dann kann man den Luftdruck grafisch als Folge darstellen: **menu** 3 5.

Insbesondere wenn nur die rekursive Darstellung des Wachstumsvorgangs aus dem Calculator zur Verfügung steht, ist diese grafische Darstellung angebracht. Vorteilhaft ist die Möglichkeit einer beliebig einstellbaren Schrittweite (nstep).

Hinweis: Mit **ctrl** kann die Eingabezeile ein- und ausgeblendet werden. Die Anpassung des Grafikfensters wird z.B. über **menu** 4 1 vorgenommen.

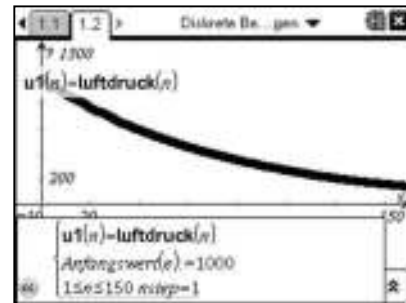
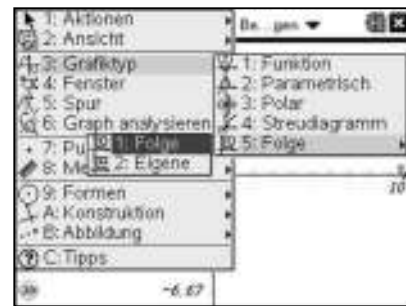

Verwendung der Spurfunktion

Unter **menu** 5 1 kann die Spurfunktion aufgerufen werden, um ausgezeichnete Punkte des Graphen anzeigen zu lassen. Mit den Pfeiltasten **▶** und **◀** kann man sich auf dem Graphen bewegen, mit werden die Koordinaten der ausgewählten Punkte angezeigt.

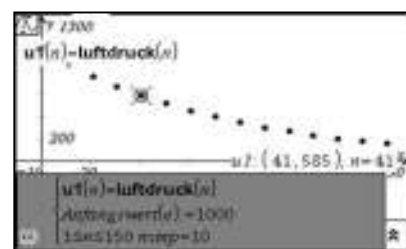

Wertetabelle anzeigen

Wie im Funktionsmodus des Graphikmenüs kann man unter **menu** 2 9 eine Funktionstabelle bei geteiltem Bildschirm anzeigen lassen.

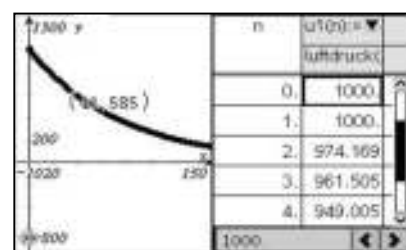

Darstellung in Lists & Spreadsheet

Verwendet man keinen Calculator, so kann die rekursive oder explizite Formeldarstellung auch direkt in Lists & Spreadsheet eingegeben werden:

1. Spaltennamen in erste Zeile eingeben: `hoehe` und `luftdruck` (Namen werden vom Rechner klein geschrieben)
2. Spaltenformel in die zweite Zeile (markiert mit): Zahlenfolgenbefehl in Spalte a, explizite Darstellung in Spalte b.

Die rekursive Darstellung gibt man am besten mit der Kopierfunktion ein:

1. Eingabe der Rekursionsformel $0,987 \cdot b1$ in die Zelle b2.
2. Mit **ctrl** markierst Du Zelle b2 und kopierst den Zellenbefehl nach unten mit **▼** (beenden mit **enter**).

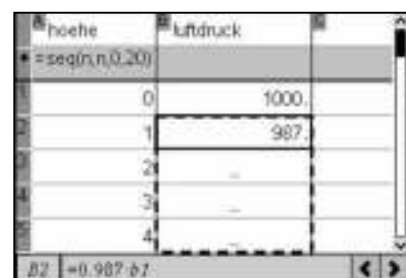
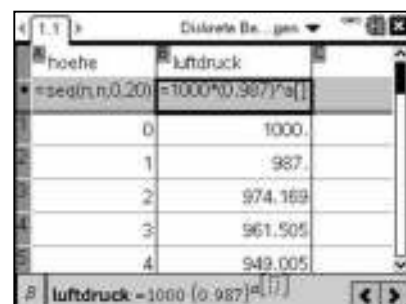

Modellieren von Wachstum

Aufgabe

In einer Stadt mit zurzeit 80 000 Einwohnern wandern jährlich 200 Menschen zu. Man schätzt, dass die Bevölkerung des Landes ohne Einwanderung jährlich um 0,4% abnimmt.

- a) Wie viele Einwohner wird die Stadt in zwölf Jahren haben?
- b) Wann hat Stadt bei dieser Entwicklung 75 000 Einwohner?
- c) Wie viele Menschen müssten jährlich zuwandern, wenn bei gleicher prozentualer Abnahme die Einwohnerzahl konstant bleiben soll?

Rekursive Darstellung im Calculator (abschnittsweise definierte Funktion)

Bezeichne mit $e(n)$ die Einwohnerzahl der Stadt zum Zeitpunkt n in Jahren nach Beobachtungsbeginn. Für die rekursive Darstellung kann man abschnittsweise definierten Funktion verwenden: Wähle unter $\langle \text{ctrl} \rangle \langle \text{math} \rangle \langle x \rangle$ das markierte Symbol (beenden mit $\langle \text{enter} \rangle$).

Die Einwohnerzahl der Stadt lässt demnach durch den Term $e(n) = 0,996 \cdot e(n-1) + 200$ und $e(0) = 80\,000$ modellieren. Nach Eingabe der Definition, kann man die Funktion z.B. für $n=12$ auswerten. Nach zwölf Jahren ergibt sich also eine Einwohnerzahl von knapp 78600.

Aus rekursiven Darstellungen kann man keine Lösung für Gleichungen oder Ungleichungen erwarten.

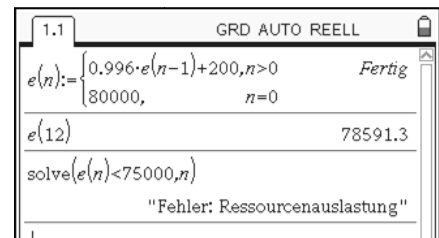
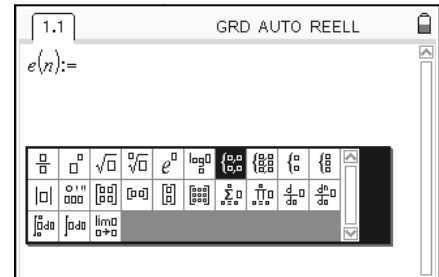

Darstellung mit Graphs & Geometry als Folge

Öffne das Menü Graphs & Geometry. Stelle die Einwohnerzahl als Folge dar $\langle \text{menu} \rangle \langle 3 \rangle \langle 5 \rangle$. Fensteranpassungen kannst Du unter $\langle \text{menu} \rangle \langle 4 \rangle \langle 1 \rangle$ vornehmen.

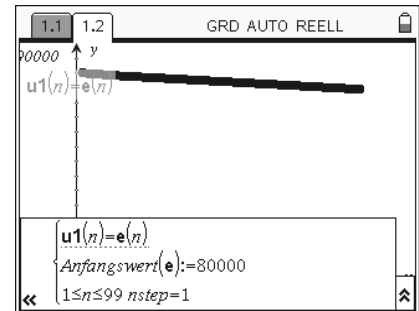

Verwendung der Spurfunktion

Unter $\langle \text{menu} \rangle \langle 5 \rangle \langle 1 \rangle$ kann die Spurfunktion aufgerufen werden, um ausgezeichnete Punkte des Graphen anzeigen zu lassen. Mit den Pfeiltasten \blacktriangleright und \blacktriangleleft kann man sich auf dem Graphen bewegen. (Ausblenden der Folgenanzeige mit $\langle \text{ctrl} \rangle \langle \text{G} \rangle$).

Für $n = 46$, d.h. nach 46 Jahren ergibt sich erstmals eine Einwohnerzahl unter 75000.

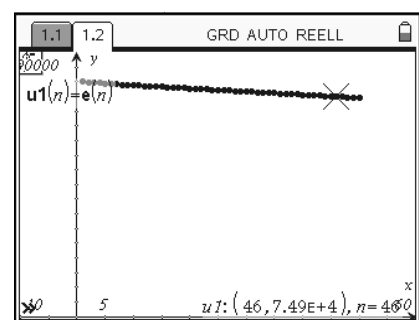

Lösen der Gleichung im Calculator

Da die Einwohnerzahl von 80000 konstant bleiben soll, gilt $e(n) = e(n-1) = 80000$ für alle n .

Mit dem Gleichungslöser (solve: $\langle \text{menu} \rangle \langle 3 \rangle \langle 1 \rangle$) ergibt sich eine jährliche Zuwandererquote von 320 Menschen.

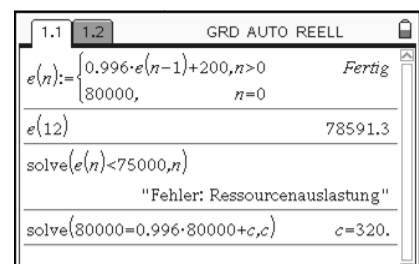

Aufgabe

In einer Stadt mit zurzeit 80 000 Einwohnern wandern jährlich 200 Menschen zu. Man schätzt, dass die Bevölkerung des Landes ohne Einwanderung jährlich um 0,4% abnimmt.

- a) Wie viele Einwohner wird die Stadt in zwölf Jahren haben?
- b) Wann hat Stadt bei dieser Entwicklung 75 000 Einwohner?
- c) Wie viele Menschen müssten jährlich zuwandern, wenn bei gleicher prozentualer Abnahme die Einwohnerzahl konstant bleiben soll?

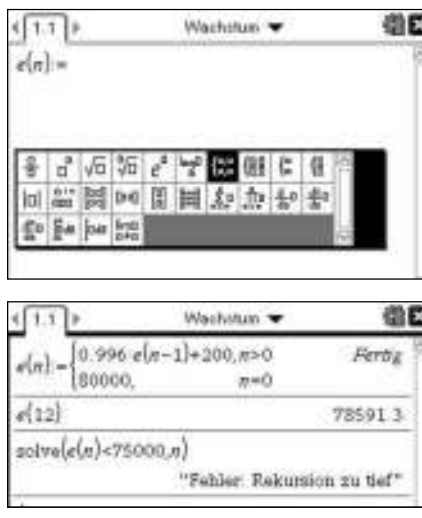
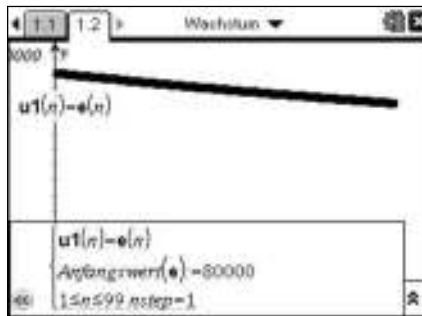
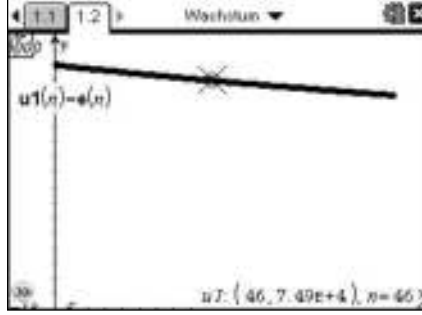
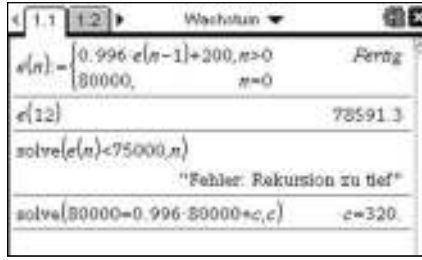
<p>Rekursive Darstellung im Calculator (abschnittsweise definierte Funktion)</p> <p>Bezeichne mit $e(n)$ die Einwohnerzahl der Stadt zum Zeitpunkt n in Jahren nach Beobachtungsbeginn. Für die rekursive Darstellung kann man abschnittsweise definierten Funktion verwenden: Wähle unter [2nd][F5] das markierte Symbol (beenden mit [enter]).</p> <p>Die Einwohnerzahl der Stadt lässt demnach durch den Term $e(n) = 0,996 \cdot e(n-1) + 200$ und $e(0) = 80\,000$ modellieren. Nach Eingabe der Definition, kann man die Funktion z.B. für $n=12$ auswerten. Nach zwölf Jahren ergibt sich also eine Einwohnerzahl von knapp 78600.</p> <p>Aus rekursiven Darstellungen kann man keine Lösung für Gleichungen oder Ungleichungen erwarten.</p>	 <p>The first screenshot shows the recursive function definition: $e(n) = \begin{cases} 0.996 \cdot e(n-1) + 200, & n > 0 \\ 80000, & n = 0 \end{cases}$. The second screenshot shows the evaluation of $e(12)$ resulting in 78591.3 and an error message "Fehler: Rekursion zu tief" (Error: Recursion too deep) when attempting to solve $e(n) < 75000$.</p>
<p>Darstellung mit Graphs als Folge</p> <p>Öffne das Menü Graphs. Stelle die Einwohnerzahl als Folge dar ([menu][3][5][1]). Fensteranpassungen kannst Du unter [menu][4][1] vornehmen.</p>	 <p>The graph window shows the sequence $u1(n) = e(n)$ plotted against n. The starting value is set to 80000 and the step is 1. The graph shows a decreasing linear trend.</p>
<p>Verwendung der Spurfunktion</p> <p>Unter [menu][5][1] kann die Spurfunktion aufgerufen werden, um ausgezeichnete Punkte des Graphen anzeigen zu lassen. Mit den Pfeiltasten \blacktriangleright und \blacktriangleleft kann man sich auf dem Graphen bewegen. (Ausblenden der Folgenanzeige mit [ctrl][G]).</p> <p>Für $n = 46$, d.h. nach 46 Jahren ergibt sich erstmals eine Einwohnerzahl unter 75000.</p>	 <p>The graph window shows the cursor positioned at the point $n = 46$, where the population $e(n)$ is approximately 74996.4.</p>
<p>Lösen der Gleichung im Calculator</p> <p>Da die Einwohnerzahl von 80000 konstant bleiben soll, gilt $e(n) = e(n-1) = 80000$ für alle n.</p> <p>Mit dem Gleichungslöser ($\text{solve: [menu][3][1]}$) ergibt sich eine jährliche Zuwandererquote von 320 Menschen.</p>	 <p>The first screenshot shows the recursive function definition. The second screenshot shows the equation solver used to solve $80000 = 0.996 \cdot 80000 + c$, resulting in $c = 320$.</p>

Binomialverteilung berechnen

Aufgabe

Ein Glücksrad mit einer Trefferwahrscheinlichkeit $p = 0,3$ wird 60 mal gedreht. Die Zufallsvariable X gibt die Anzahl der Treffer an. X ist $B_{60;0,3}$ -verteilt.

- a) Berechne die Wahrscheinlichkeiten für 17, 18 und 19 Treffer.
- b) Berechne die Wahrscheinlichkeit für eine Trefferzahl von 17 bis 19.
- c) Berechne die Wahrscheinlichkeit für mindestens 18 Treffer
- d) Berechne die Wahrscheinlichkeit für höchstens 18 Treffer
- e) Bei wie vielen Drehungen ist die Wahrscheinlichkeit maximal, eine Trefferzahl im Intervall $[5; 9]$ zu erhalten?
- f) Wie oft muss man das Rad mindestens drehen, um mit einer Wahrscheinlichkeit von wenigstens 95% eine Trefferzahl von 3 oder mehr zu erhalten?

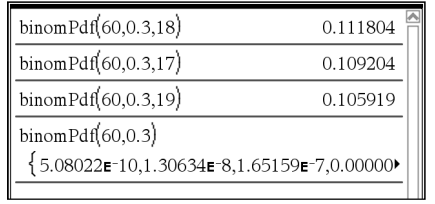
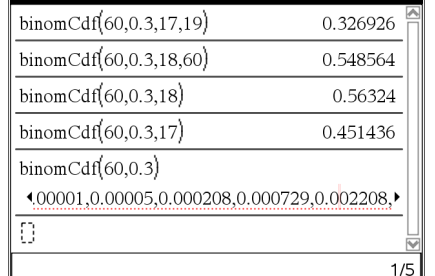
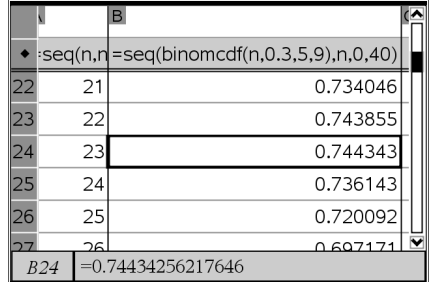
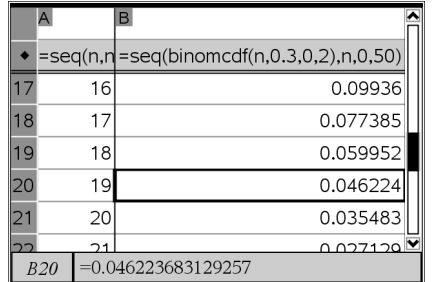
<p>Berechnung von Einzelwahrscheinlichkeiten.</p> <p>Die Funktion <code>binomPdf(n,p,k)</code> berechnet die Wahrscheinlichkeit, bei einer Bernoullikette der Länge n mit Trefferwahrscheinlichkeit p genau k Treffer zu erzielen. Mit <code>binomPdf(n,p)</code> erhält man eine Liste der Wahrscheinlichkeiten für $0 \leq k \leq n$.</p> <p>a) $P(X=17) \approx 10,9\%$, $P(X=18) \approx 11,2\%$, $P(X=19) \approx 10,6\%$</p>	 <table border="1"> <tr><td>binomPdf(60,0.3,18)</td><td>0.111804</td></tr> <tr><td>binomPdf(60,0.3,17)</td><td>0.109204</td></tr> <tr><td>binomPdf(60,0.3,19)</td><td>0.105919</td></tr> <tr><td>binomPdf(60,0.3)</td><td>{ 5.08022E-10, 1.30634E-8, 1.65159E-7, 0.00000 }</td></tr> </table>	binomPdf(60,0.3,18)	0.111804	binomPdf(60,0.3,17)	0.109204	binomPdf(60,0.3,19)	0.105919	binomPdf(60,0.3)	{ 5.08022E-10, 1.30634E-8, 1.65159E-7, 0.00000 }						
binomPdf(60,0.3,18)	0.111804														
binomPdf(60,0.3,17)	0.109204														
binomPdf(60,0.3,19)	0.105919														
binomPdf(60,0.3)	{ 5.08022E-10, 1.30634E-8, 1.65159E-7, 0.00000 }														
<p>Berechnung von Intervallwahrscheinlichkeiten.</p> <p>Mit <code>binomCdf(n,p,ug,og)</code> berechnet man die Wahrscheinlichkeit dafür, dass die Trefferzahl in einem bestimmten Intervall liegt. Hier z.B.: <code>binomCdf(n,p,17,19)</code></p> <p>b) $P(17 \leq X \leq 19) \approx 32,7\%$, c) $P(18 \leq X \leq 60) \approx 54,9\%$ d) $P(0 \leq X \leq 18) \approx 56,3\%$</p> <p>Hinweis: Lässt man den Parameter <code>ug</code> weg, wird er automatisch auf 0 gesetzt. Lässt man <code>ug</code> und <code>og</code> weg, so erhält man eine Liste mit den Werten $0 \leq k \leq n$.</p>	 <table border="1"> <tr><td>binomCdf(60,0.3,17,19)</td><td>0.326926</td></tr> <tr><td>binomCdf(60,0.3,18,60)</td><td>0.548564</td></tr> <tr><td>binomCdf(60,0.3,18)</td><td>0.56324</td></tr> <tr><td>binomCdf(60,0.3,17)</td><td>0.451436</td></tr> <tr><td>binomCdf(60,0.3)</td><td>{ 0.00001, 0.00005, 0.000208, 0.000729, 0.002208, ... }</td></tr> </table>	binomCdf(60,0.3,17,19)	0.326926	binomCdf(60,0.3,18,60)	0.548564	binomCdf(60,0.3,18)	0.56324	binomCdf(60,0.3,17)	0.451436	binomCdf(60,0.3)	{ 0.00001, 0.00005, 0.000208, 0.000729, 0.002208, ... }				
binomCdf(60,0.3,17,19)	0.326926														
binomCdf(60,0.3,18,60)	0.548564														
binomCdf(60,0.3,18)	0.56324														
binomCdf(60,0.3,17)	0.451436														
binomCdf(60,0.3)	{ 0.00001, 0.00005, 0.000208, 0.000729, 0.002208, ... }														
<p>Maximale Wahrscheinlichkeit eines Intervalls.</p> <p>Die Wahrscheinlichkeit $P(5 \leq X \leq 9)$ soll in Abhängigkeit von der Anzahl n der Versuche maximiert werden. Diese Wahrscheinlichkeit ist sowohl bei niedrigen als auch bei hohen Versuchszahlen klein. Man löst das Problem mit einer Tabelle. Trage in Lists & Spreadsheet in der ersten Spalte mit <code>=seq(n,n,0,40)</code> aufeinander folgende natürliche Zahlen ein. Die zweite Spalte erhält mit <code>=seq(binomcdf(n,0.3,5,9))</code> die Wahrscheinlichkeit zugewiesen, bei n Versuchen eine Trefferzahl im Intervall $[5;9]$ zu erhalten.</p> <p>e) Man findet die maximale Wahrscheinlichkeit bei 23 Drehungen.</p>	 <table border="1"> <thead> <tr><th>n</th><th>BinomCDF</th></tr> </thead> <tbody> <tr><td>22</td><td>0.734046</td></tr> <tr><td>23</td><td>0.743855</td></tr> <tr><td>24</td><td>0.744343</td></tr> <tr><td>25</td><td>0.736143</td></tr> <tr><td>26</td><td>0.720092</td></tr> <tr><td>27</td><td>0.697171</td></tr> </tbody> </table>	n	BinomCDF	22	0.734046	23	0.743855	24	0.744343	25	0.736143	26	0.720092	27	0.697171
n	BinomCDF														
22	0.734046														
23	0.743855														
24	0.744343														
25	0.736143														
26	0.720092														
27	0.697171														
<p>Mindestzahlen von Versuchen</p> <p>Bei f) gilt: $P(X \geq 3) = 1 - P(X \leq 2) \geq 0,95$. Daraus folgt: $P(X \leq 2) \geq 0,05$. Also ist der erste Wert für n gesucht, für den gilt: $\text{binomcdf}(n,0.3,0,2) \leq 0.05$.</p> <p>Gebe in wie oben beschrieben in der ersten Spalte die natürlichen Zahlen von 0 bis zu einer geeigneten Obergrenze ein, in der zweiten Spalte werden die entsprechenden Werte der kumulierten Binomialverteilung eingetragen. Diese bilden eine fallende Folge, die in der Aufgabe bei $n=19$ zum ersten Mal unter 0,05 liegt.</p>	 <table border="1"> <thead> <tr><th>n</th><th>BinomCDF</th></tr> </thead> <tbody> <tr><td>17</td><td>0.09936</td></tr> <tr><td>18</td><td>0.077385</td></tr> <tr><td>19</td><td>0.059952</td></tr> <tr><td>20</td><td>0.046224</td></tr> <tr><td>21</td><td>0.035483</td></tr> <tr><td>22</td><td>0.027129</td></tr> </tbody> </table>	n	BinomCDF	17	0.09936	18	0.077385	19	0.059952	20	0.046224	21	0.035483	22	0.027129
n	BinomCDF														
17	0.09936														
18	0.077385														
19	0.059952														
20	0.046224														
21	0.035483														
22	0.027129														

Binomialverteilung berechnen

Aufgabe

Ein Glücksrad mit einer Trefferwahrscheinlichkeit $p = 0,3$ wird 60 mal gedreht. Die Zufallsvariable X gibt die Anzahl der Treffer an. X ist $B_{60,0,3}$ -verteilt.

- a) Berechne die Wahrscheinlichkeiten für 17, 18 und 19 Treffer.
- b) Berechne die Wahrscheinlichkeit für eine Trefferzahl von 17 bis 19.
- c) Berechne die Wahrscheinlichkeit für mindestens 18 Treffer
- d) Berechne die Wahrscheinlichkeit für höchstens 18 Treffer
- e) Bei wie vielen Drehungen ist die Wahrscheinlichkeit maximal, eine Trefferzahl im Intervall $[5; 9]$ zu erhalten?
- f) Wie oft muss man das Rad mindestens drehen, um mit einer Wahrscheinlichkeit von wenigstens 95% eine Trefferzahl von 3 oder mehr zu erhalten?

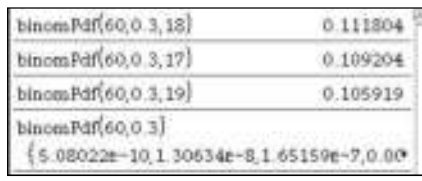
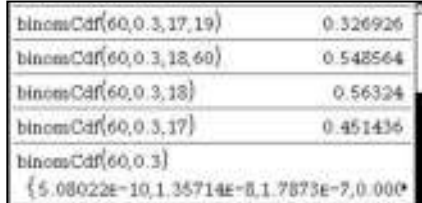
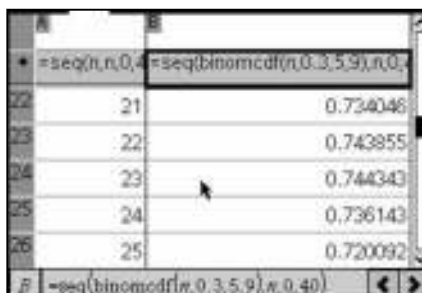
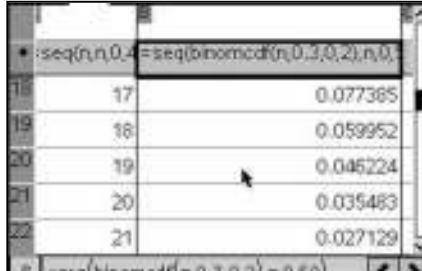
<p>Berechnung von Einzelwahrscheinlichkeiten.</p> <p>Die Funktion <code>binomPdf(n,p,k)</code> berechnet die Wahrscheinlichkeit, bei einer Bernoullikette der Länge n mit Trefferwahrscheinlichkeit p genau k Treffer zu erzielen. Mit <code>binomPdf(n,p)</code> erhält man eine Liste der Wahrscheinlichkeiten für $0 \leq k \leq n$.</p> <p>a) $P(X=17) \approx 10,9 \%$, $P(X=18) \approx 11,2 \%$, $P(X=19) \approx 10,6 \%$</p>	 <table border="1"> <tr><td>binomPdf(60,0.3,18)</td><td>0.111804</td></tr> <tr><td>binomPdf(60,0.3,17)</td><td>0.109204</td></tr> <tr><td>binomPdf(60,0.3,19)</td><td>0.105919</td></tr> <tr><td>binomPdf(60,0.3)</td><td>{ 5.08022e-10, 1.30634e-8, 1.65150e-7, 0.000</td></tr> </table>	binomPdf(60,0.3,18)	0.111804	binomPdf(60,0.3,17)	0.109204	binomPdf(60,0.3,19)	0.105919	binomPdf(60,0.3)	{ 5.08022e-10, 1.30634e-8, 1.65150e-7, 0.000		
binomPdf(60,0.3,18)	0.111804										
binomPdf(60,0.3,17)	0.109204										
binomPdf(60,0.3,19)	0.105919										
binomPdf(60,0.3)	{ 5.08022e-10, 1.30634e-8, 1.65150e-7, 0.000										
<p>Berechnung von Intervallwahrscheinlichkeiten.</p> <p>Mit <code>binomCdf(n,p,ug,og)</code> berechnet man die Wahrscheinlichkeit dafür, dass die Trefferzahl in einem bestimmten Intervall liegt. Hier z.B.: <code>binomCdf(n,p,17,19)</code></p> <p>b) $P(17 \leq X \leq 19) \approx 32,7 \%$, c) $P(18 \leq X \leq 60) \approx 54,9 \%$ d) $P(0 \leq X \leq 18) \approx 56,3 \%$</p> <p>Hinweis: Lässt man den Parameter <code>ug</code> weg, wird er automatisch auf 0 gesetzt. Lässt man <code>ug</code> und <code>og</code> weg, so erhält man eine Liste mit den Werten $0 \leq k \leq n$.</p>	 <table border="1"> <tr><td>binomCdf(60,0.3,17,19)</td><td>0.326926</td></tr> <tr><td>binomCdf(60,0.3,18,60)</td><td>0.548564</td></tr> <tr><td>binomCdf(60,0.3,18)</td><td>0.56324</td></tr> <tr><td>binomCdf(60,0.3,17)</td><td>0.451436</td></tr> <tr><td>binomCdf(60,0.3)</td><td>{ 5.08022e-10, 1.35714e-8, 1.7873e-7, 0.000</td></tr> </table>	binomCdf(60,0.3,17,19)	0.326926	binomCdf(60,0.3,18,60)	0.548564	binomCdf(60,0.3,18)	0.56324	binomCdf(60,0.3,17)	0.451436	binomCdf(60,0.3)	{ 5.08022e-10, 1.35714e-8, 1.7873e-7, 0.000
binomCdf(60,0.3,17,19)	0.326926										
binomCdf(60,0.3,18,60)	0.548564										
binomCdf(60,0.3,18)	0.56324										
binomCdf(60,0.3,17)	0.451436										
binomCdf(60,0.3)	{ 5.08022e-10, 1.35714e-8, 1.7873e-7, 0.000										
<p>Maximale Wahrscheinlichkeit eines Intervalls.</p> <p>Die Wahrscheinlichkeit $P(5 \leq X \leq 9)$ soll in Abhängigkeit von der Anzahl n der Versuche maximiert werden. Diese Wahrscheinlichkeit ist sowohl bei niedrigen als auch bei hohen Versuchszahlen klein. Man löst das Problem mit einer Tabelle. Trage in Lists & Spreadsheet in der ersten Spalte mit <code>=seq(n,n,0,40)</code> aufeinander folgende natürliche Zahlen ein. Die zweite Spalte erhält mit <code>=seq(binomcdf(n,0.3,5,9),n,0,40)</code> die Wahrscheinlichkeit zugewiesen, bei n Versuchen eine Trefferzahl im Intervall $[5;9]$ zu erhalten.</p> <p>e) Man findet die maximale Wahrscheinlichkeit bei 23 Drehungen.</p>	 <table border="1"> <tr><td>21</td><td>0.734046</td></tr> <tr><td>22</td><td>0.743855</td></tr> <tr><td>23</td><td>0.744343</td></tr> <tr><td>24</td><td>0.736143</td></tr> <tr><td>25</td><td>0.720092</td></tr> </table>	21	0.734046	22	0.743855	23	0.744343	24	0.736143	25	0.720092
21	0.734046										
22	0.743855										
23	0.744343										
24	0.736143										
25	0.720092										
<p>Mindestzahlen von Versuchen</p> <p>Bei f) gilt: $P(X \geq 3) = 1 - P(X \leq 2) \geq 0,95$. Daraus folgt: $P(X \leq 2) \geq 0,05$. Also ist der erste Wert für n gesucht, für den gilt: $\text{binomcdf}(n,0.3,0,2) \leq 0.05$. Gebe in wie oben beschrieben in der ersten Spalte die natürlichen Zahlen von 0 bis zu einer geeigneten Obergrenze ein, in der zweiten Spalte werden die entsprechenden Werte der kumulierten Binomialverteilung eingetragen. Diese bilden eine fallende Folge, die in der Aufgabe bei $n=19$ zum ersten Mal unter 0,05 liegt.</p>	 <table border="1"> <tr><td>17</td><td>0.077385</td></tr> <tr><td>18</td><td>0.059952</td></tr> <tr><td>19</td><td>0.045224</td></tr> <tr><td>20</td><td>0.035483</td></tr> <tr><td>21</td><td>0.027129</td></tr> </table>	17	0.077385	18	0.059952	19	0.045224	20	0.035483	21	0.027129
17	0.077385										
18	0.059952										
19	0.045224										
20	0.035483										
21	0.027129										

Animierte Darstellung der Binomialverteilung

Aufgabe

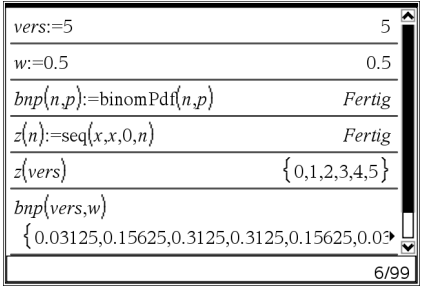
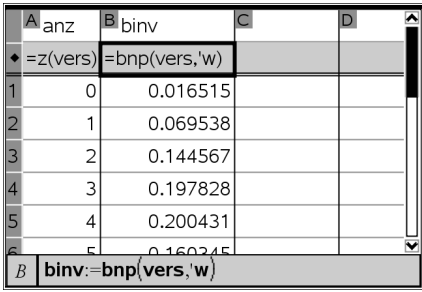
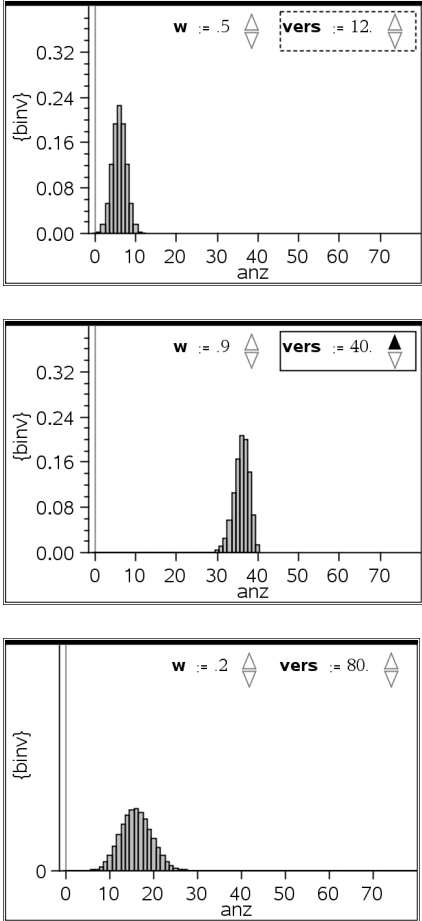

Erstelle nach den folgenden Anweisungen eine animierte Grafik.

<p>Definition im Calculator</p> <p>In einem Calculator – Fenster werden zunächst die Variablen vers (Anzahl der Versuche) und w (Trefferwahrscheinlichkeit) definiert. Danach wird die Funktion $bnp(n,p)$ durch $binomPdf(n,p)$ definiert und die Funktion $z(n)$ als eine Liste der natürlichen Zahlen von 0 bis n. $z(vers)$ liefert dann die Listen der Zahlen von 0 bis 5 (Wert von vers). $bnp(vers,w)$ liefert die Werte der Binomialverteilung zu diesen Parametern als Liste.</p>	
<p>Umsetzung nach Lists & Spreadsheet</p> <p>Die erste Spalte erhält $z(vers)$ als Wert zugewiesen und den Namen anz. Sie dient als Anzeige der Trefferzahl. Der zweiten Spalte wird $bnp(vers,'w)$ zugewiesen, hier werden die zugehörigen Wahrscheinlichkeiten für diese Trefferzahlen angezeigt.</p> <p>Ändert man in Calculator die Werte von vers und w, so werden diese Spalten neu berechnet.</p>	
<p>Graphische Darstellung</p> <p>Zunächst werden mit $\text{menu} \rightarrow 5 \rightarrow 1$ die Fenstereinstellungen so abgeändert, dass XMax auf 80 und YMax auf 0.5 steht. Dann werden mit $\text{menu} \rightarrow 3 \rightarrow 4$ zwei Schieberegler eingefügt. Der eine wird an die Variable vers gebunden und auf einen Bereich zwischen 5 und 80 mit Schrittweite 1 eingestellt. Der andere wird auf die Variable w mit Bereich 0.05 bis 0.95 und Schrittweite 0.05 eingestellt.</p> <p>Hinweis: Das Einstellmenu erhält man, indem man den Zeiger über den Regler stellt und menu drückt.</p> <p>Beide Regler werden minimiert und an den oberen Rand des Blatts verschoben.</p> <p>Nun kann man mit den Schiebereglern die Werte für die Trefferwahrscheinlichkeit w und die Versuchsanzahl vers verändern und den Einfluss auf das Histogramm beobachten.</p> <p>Es empfiehlt sich, systematisch vorzugehen, d.h. immer einen Parameter fest zu lassen und den anderen zu verändern.</p> <p><i>Wie ändert sich bei $w=0,5$ das Histogramm, wenn man vers verändert?</i></p> <p><i>Wie ändert sich für $vers=40$ das Histogramm, wenn w verändert wird?</i></p> <p><i>Versuche, einen Zusammenhang zwischen der Trefferzahl mit der höchsten Wahrscheinlichkeit und den Werten von vers und w zu finden.</i></p>	

Animierte Darstellung der Binomialverteilung

Aufgabe

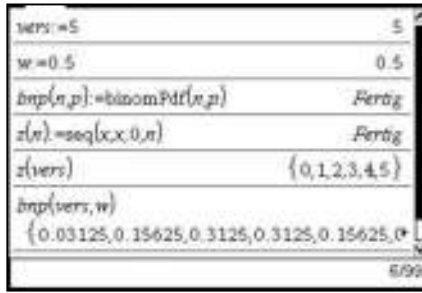
Erstelle nach den folgenden Anweisungen eine animierte Grafik.

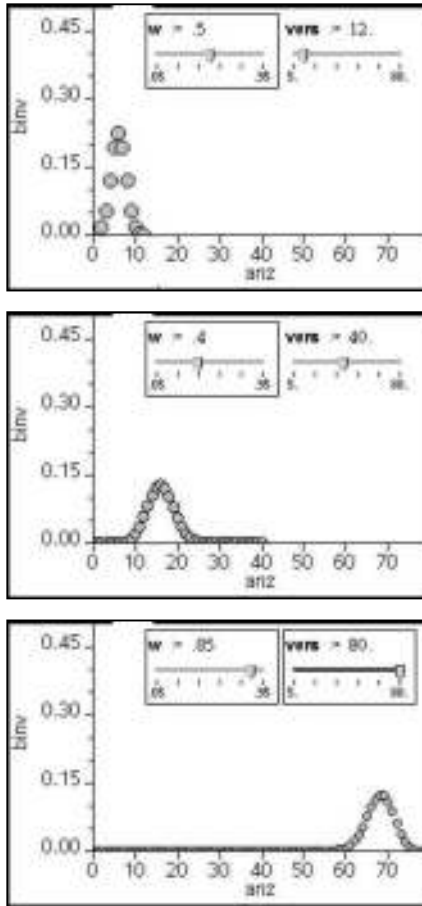
<p>Definition im Calculator</p> <p>In einem Calculator – Fenster werden zunächst die Variablen vers (Anzahl der Versuche) und w (Trefferwahrscheinlichkeit) definiert. Danach wird die Funktion $bnp(n,p)$ durch $binomPdf(n,p)$ definiert und die Funktion $z(n)$ als eine Liste der natürlichen Zahlen von 0 bis n. $z(vers)$ liefert dann die Listen der Zahlen von 0 bis 5 (Wert von vers). $bnp(vers,w)$ liefert die Werte der Binomialverteilung zu diesen Parametern als Liste.</p>	
<p>Umsetzung nach Lists & Spreadsheet</p> <p>Die erste Spalte erhält $z(vers)$ als Wert zugewiesen und den Namen anz. Sie dient als Anzeige der Trefferzahl. Der zweiten Spalte wird $bnp(vers,w)$ zugewiesen, hier werden die zugehörigen Wahrscheinlichkeiten für diese Trefferzahlen angezeigt.</p> <p>Ändert man in Calculator die Werte von vers und w, so werden diese Spalten neu berechnet.</p>	
<p>Graphische Darstellung</p> <p>Zunächst werden mit $\text{menu} \text{ (5) (1)}$ die Fenstereinstellungen so abgeändert, dass XMax auf 80 und YMax auf 0.5 steht. Dann werden mit $\text{menu} \text{ (3) (4)}$ zwei Schieberegler eingefügt. Der eine wird an die Variable vers gebunden und auf einen Bereich zwischen 5 und 80 mit Schrittweite 1 eingestellt. Der andere wird auf die Variable w mit Bereich 0.05 bis 0.95 und Schrittweite 0.05 eingestellt.</p> <p>Hinweis: Das Einstellmenü erhält man, indem man den Zeiger über den Regler stellt und $\text{ctrl} \text{ (menu)}$ drückt.</p> <p>Beide Regler werden minimiert und an den oberen Rand des Blatts verschoben.</p> <p>Nun kann man mit den Schieberegler die Werte für die Trefferwahrscheinlichkeit w und die Versuchsanzahl vers verändern und den Einfluss auf das Histogramm beobachten.</p> <p>Es empfiehlt sich, systematisch vorzugehen, d.h. immer einen Parameter fest zu lassen und den anderen zu verändern.</p> <p><i>Wie ändert sich bei $w=0,5$ das Histogramm, wenn man vers verändert?</i></p> <p><i>Wie ändert sich für $vers=40$ das Histogramm, wenn w verändert wird?</i></p> <p><i>Versuche, einen Zusammenhang zwischen der Trefferzahl mit der höchsten Wahrscheinlichkeit und den Werten von vers und w zu finden.</i></p>	

Die Kreiszahl π

Aufgabe

Die Kreiszahl π soll mit Hilfe zweier Näherungsverfahren möglichst genau bestimmt werden.

- a) Ein explizites Verfahren unter Verwendung trigonometrischer Zusammenhänge.
- b) Ein rekursives Verfahren, das auf Archimedes zurückgeht.

Explizites Verfahren:

Einem Kreis mit Radius 1 cm ist ein regelmäßiges n-Eck einbeschrieben (in der Figur ein Fünfeck). Je größer n ist, desto mehr nähert sich der Umfang und der Flächeninhalt des Vielecks dem Umfang des Kreises ($U = 2\pi$ cm) bzw. dem Flächeninhalt des Kreises

($A = \pi$ cm²).

Für den Umfang und den Flächeninhalt des Vielecks gilt:

$U = n \cdot s = n \cdot 2 \cdot \sin(\alpha) = 2 \cdot n \cdot \sin\left(\frac{180^\circ}{n}\right)$ und

$A = n \cdot \frac{1}{2} \cdot s \cdot h = n \cdot \sin\left(\frac{180^\circ}{n}\right) \cdot \cos\left(\frac{180^\circ}{n}\right)$

a) Explizite Berechnung mit Lists & Spreadsheet

Gib in der ersten Spalte die Anzahl der Ecken des Vielecks ein. Der seq-Befehl hilft dir dabei

„[seq(Term der Folge, Variable, untere Grenze, obere Grenze)]“.

In der Formelzeile kannst Du in dann in der nächsten Spalte die Formel zur Berechnung des halben Umfangs des Vielecks oder die Formel für den Flächeninhalt des Vielecks eingeben.

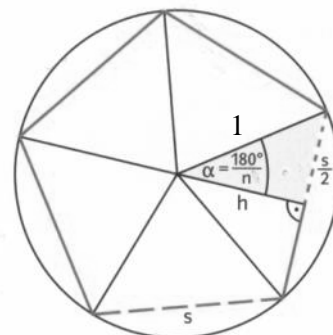

A	B	C
anzahlecken	flaeche	
=seq(10^n, n, 1, 5)	=a[]*sin(180/(a[]))	
1	10.	2.93892626146
2	100.	3.13952597647
3	1000.	3.14157198278
4	10000.	3.14159244688
B flaeche:=a[[]]*sin(180/a[[]])*cos(180/a[[]])		

Rekursives Verfahren:

Man muss die Flächeninhalte der ein- und umschreibenden Sechsecke des Kreises berechnen. Alle weiteren ein- und umschriebenen n-Ecke des Kreises kann man daraus berechnen. Ist f_n der Flächeninhalt eines inneren und F_n der Flächeninhalt eines äußeren n-Ecks, so gelten die

Rekursionsbedingungen: $f_{2n} = \sqrt{f_n \cdot F_n}$ und $F_{2n} = \frac{2}{\frac{1}{F_n} + \frac{1}{f_{2n}}}$.

Um z.B. die erste Gleichung einzusehen, prüfe beispielhaft die Beziehung $f_{12} = \sqrt{f_6 \cdot F_6}$ nach:

1. Begründe, dass $f_6 = 3 \cdot r \cdot h$ und $F_6 = 3 \cdot r \cdot a$ gilt.
2. Verwende, dass für die Höhe im gleichseitigen Dreieck $h = \frac{r}{2} \sqrt{3}$ bzw. $r = \frac{a}{2} \sqrt{3}$ gilt und beginne mit den Ansätzen $f_{12} = f_6 + 3 \cdot r \cdot b = \dots$ und $\sqrt{f_6 \cdot F_6} = \dots$ bis sich nach Umformung das gleiche ergibt.

b) Rekursive Berechnung mit Lists & Spreadsheet

Betrachte einen Kreis mit Radius 1 cm. Dann ist der Flächeninhalt des Kreises $A = \pi$ cm² und es gilt für alle n: $f_n < A < F_n$. Gib zunächst die erste Zeile wie oben ein:

Eckenzahl: 6; Innenfläche: $1,5 \cdot \sqrt{3}$; Außenfläche: $2 \cdot \sqrt{3}$.

In die zweite Zeile gibst Du die Rekursionsformeln ein. Mit und kannst Du die Formeln nach unten kopieren.

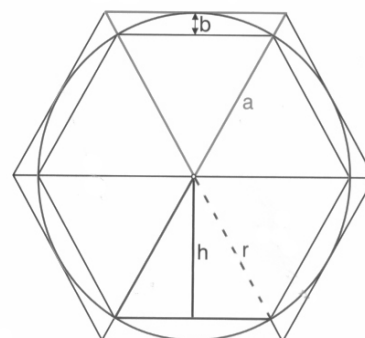

A	B	C
eckenzahl	innenflaeche	aussenflaeche
6	192.3.141031950...	3.14187304998
7	384.3.141031950895...	3.14166274706
8	768.3.141557607...	3.1416101766
9	1536.3.141583892...	3.14159703432
10	3072.3.141590463...	3.14159374877
B6 =sqrt(b5*c5)		

Aufgabe

Die Kreiszahl π soll mit Hilfe zweier Näherungsverfahren möglichst genau bestimmt werden.

- a) Ein explizites Verfahren unter Verwendung trigonometrischer Zusammenhänge.
- b) Ein rekursives Verfahren, das auf Archimedes zurückgeht.

Explizites Verfahren:

Einem Kreis mit Radius 1 cm ist ein regelmäßiges n-Eck einbeschrieben (in der Figur ein Fünfeck). Je größer n ist, desto mehr nähert sich der Umfang und der Flächeninhalt des Vielecks dem Umfang des Kreises ($U = 2\pi$ cm) bzw. dem Flächeninhalt des Kreises

($A = \pi$ cm²).

Für den Umfang und den Flächeninhalt des Vielecks gilt:

$U = n \cdot s = n \cdot 2 \cdot \sin(\alpha) = 2 \cdot n \cdot \sin(\frac{180^\circ}{n})$ und

$A = n \cdot \frac{1}{2} \cdot s \cdot h = n \cdot \sin(\frac{180^\circ}{n}) \cdot \cos(\frac{180^\circ}{n})$

a) Explizite Berechnung mit Lists & Spreadsheet

Gib in der ersten Spalte die Anzahl der Ecken des Vielecks ein. Der seq-Befehl hilft dir dabei

„[seq(Term der Folge, Variable, untere Grenze, obere Grenze)]“.

In der Formelzeile kannst Du in dann in der nächsten Spalte die Formel zur Berechnung des halben Umfangs des Vielecks oder die Formel für den Flächeninhalt des Vielecks eingeben.

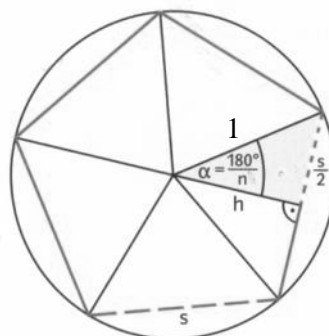

A	anzahl ecken	B	flaeche
	=seq(10^n, n, 1, 5)		=a[]*sin(180/(a[]))
1	10.		2.93892626146
2	100.		3.13952597647
3	1000.		3.14157198278
4	10000.		3.14159244688

B flaeche = a[] * sin(180/a[]) * cos(180/a[])

Rekursives Verfahren:

Man muss die Flächeninhalte der ein- und umschreibenden Sechsecke des Kreises berechnen. Alle weiteren ein- und umschriebenen n-Ecke des Kreises kann man daraus berechnen. Ist f_n der Flächeninhalt eines inneren und F_n der Flächeninhalt eines äußeren n-Ecks, so gelten die

Rekursionsbedingungen: $f_{2n} = \sqrt{f_n \cdot F_n}$ und $F_{2n} = \frac{2}{\frac{1}{F_n} + \frac{1}{f_{2n}}}$.

Um z.B. die erste Gleichung einzusehen, prüfe beispielhaft die Beziehung $f_{12} = \sqrt{f_6 \cdot F_6}$ nach:

1. Begründe, dass $f_6 = 3 \cdot r \cdot h$ und $F_6 = 3 \cdot r \cdot a$ gilt.
2. Verwende, dass für die Höhe im gleichseitigen Dreieck $h = \frac{\sqrt{3}}{2}$ bzw. $r = \frac{a}{2} \sqrt{3}$ gilt und beginne mit den Ansätzen $f_{12} = f_6 + 3 \cdot r \cdot b = \dots$ und $\sqrt{f_6 \cdot F_6} = \dots$ bis sich nach Umformung das gleiche ergibt.

b) Rekursive Berechnung mit Lists & Spreadsheet

Betrachte einen Kreis mit Radius 1cm. Dann ist der Flächeninhalt des Kreises $A = \pi$ cm² und es gilt für alle n:

$f_n < A < F_n$. Gib zunächst die erste Zeile wie oben ein:

Eckenzahl: 6; Innenfläche: $1,5 \cdot \sqrt{3}$; Außenfläche: $2 \cdot \sqrt{3}$.

In die zweite Zeile gibst Du die Rekursionsformeln ein.

Mit ctrl und v kannst Du die Formeln nach unten kopieren.

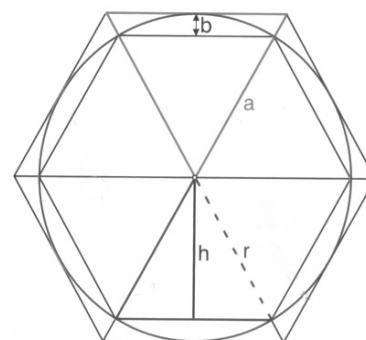

	eckenzahl	innenflaeche	aussenflaeche
6	192.	3.141031950...	3.14187304998
7	384.	3.1410319508906...	3.14166274706
8	768.	3.141557607...	3.1416101766
9	1536.	3.141583892...	3.14159703432
10	3072.	3.141590463...	3.14159374877

B6 = sqrt(b5*c5)

Vom Differenzquotienten zur Ableitung

Aufgabe

Eine Kugel rollt über eine schiefe Ebene hinab. Dabei gelte für den in der Zeit t zurückgelegten Weg s der Zusammenhang $s = 0,2 \cdot t^2$. Welche Geschwindigkeit hat die Kugel nach drei Sekunden?

Idee: Die Momentangeschwindigkeit zum Zeitpunkt $t = 3$ soll über Durchschnittsgeschwindigkeiten angenähert werden. Für die Durchschnittsgeschwindigkeit v gilt $v = \frac{\text{Wegdifferenz}}{\text{Zeitdifferenz}} = \frac{\Delta s}{\Delta t}$.

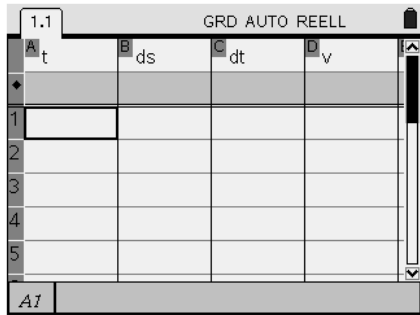
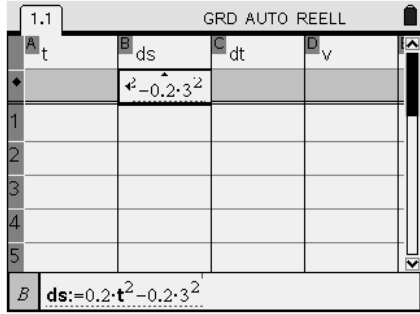
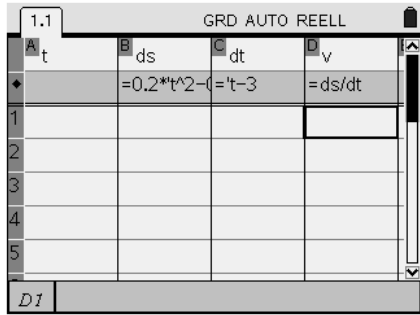
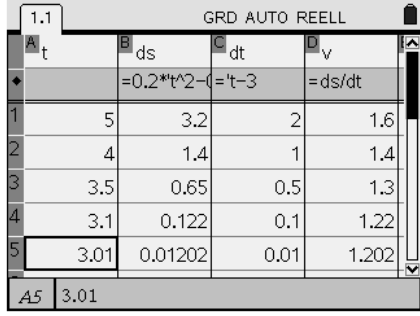

<p>Anlegen einer passenden Tabelle</p> <p>Die Aufgabe kann mit Hilfe von Tabellenkalkulation gelöst werden. Dazu wird „Lists & Spreadsheet“ aufgerufen (☰ 3). Die Spalten werden nun entsprechend der Abbildung benannt. Dabei steht t für die Zeit, ds für die Wegdifferenz zwischen Zeitpunkt t und Zeitpunkt 3, dt für die Zeitdifferenz zwischen Zeitpunkt t und Zeitpunkt 3 und v für die Durchschnittsgeschwindigkeit zwischen Zeitpunkt t und Zeitpunkt 3.</p>	
<p>Eingabe der Spaltenformeln</p> <p>In der ersten Spalte sollen später Werte für beliebige Zeiten t eingegeben werden. Die anderen Zellen der jeweiligen Zeile sollen dann automatisch den entsprechenden Eintrag anzeigen.</p> <p>Zur Bestimmung der Wegdifferenz wird in das grau hinterlegte Feld der zweiten Spalte die Formel: $0,2 \cdot t^2 - 0,2 \cdot 3^2$ eingegeben. Nach Abschluss der Eingabe mit enter erkennt der Rechner eine doppelte Verwendung des Buchstabens t. Einmal gibt es eine Spalte T und zum anderen eine von uns festgelegte Variable t (Zeit) in Spalte A. Es muss noch angegeben werden, dass es sich in der Formel um die Variable t handelt.</p> <p>Zur Bestimmung der Zeitdifferenz wird in das grau hinterlegte Feld der dritten Spalte die Formel: $t - 3$ eingegeben.</p> <p>Zur Bestimmung der Durchschnittsgeschwindigkeit wird in das grau hinterlegte Feld der vierten Spalte die Formel: ds/dt eingegeben.</p>	 
<p>Bestimmung von Näherungswerten für die Momentangeschwindigkeit</p> <p>Gib in die Zellen der ersten Spalte verschiedene Werte für t ein. Bestimme zuerst die Durchschnittsgeschwindigkeit für einen längeren Zeitraum (z.B. zwischen $t = 5$ und $t = 3$) und nähere dich dann dem zu untersuchenden Zeitpunkt $t = 3$ Schritt für Schritt an.</p> <p>Starte auch einmal mit einem Wert kleiner 3 und nähere dich der 3 von dieser „Seite“.</p> <p><i>Gegen welchen Wert streben Weg- und Zeitdifferenz? Gegen welchen Wert strebt der Quotient aus Weg- und Zeitdifferenz, also die Durchschnittsgeschwindigkeit?</i></p>	

Vom Differenzenquotient zur Ableitung

Aufgabe

Eine Kugel rollt über eine schiefe Ebene hinab. Dabei gelte für den in der Zeit t zurückgelegten Weg s der Zusammenhang $s = 0,2 \cdot t^2$. Welche Geschwindigkeit hat die Kugel nach drei Sekunden?

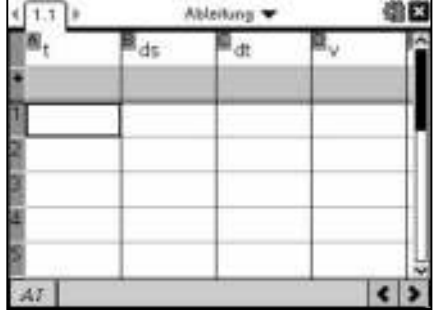
Idee: Die Momentangeschwindigkeit zum Zeitpunkt $t = 3$ soll über Durchschnittsgeschwindigkeiten angenähert werden. Für die Durchschnittsgeschwindigkeit v gilt $v = \frac{\text{Wegdifferenz}}{\text{Zeitdifferenz}} = \frac{\Delta s}{\Delta t}$.

<p>Anlegen einer passenden Tabelle</p> <p>Die Aufgabe kann mit Hilfe von Tabellenkalkulation gelöst werden. Dazu wird „Lists & Spreadsheet“ aufgerufen (☞ on 3). Die Spalten werden nun entsprechend der Abbildung benannt. Dabei steht t für die Zeit, ds für die Wegdifferenz zwischen Zeitpunkt t und Zeitpunkt 3, dt für die Zeitdifferenz zwischen Zeitpunkt t und Zeitpunkt 3 und v für die Durchschnittsgeschwindigkeit zwischen Zeitpunkt t und Zeitpunkt 3.</p>																									
<p>Eingabe der Spaltenformeln</p> <p>In der ersten Spalte sollen später Werte für beliebige Zeiten t eingegeben werden. Die anderen Zellen der jeweiligen Zeile sollen dann automatisch den entsprechenden Eintrag anzeigen.</p> <p>Zur Bestimmung der Wegdifferenz wird in das grau hinterlegte Feld der zweiten Spalte die Formel: $0,2 \cdot t^2 - 0,2 \cdot 3^2$ eingegeben. Nach Abschluss der Eingabe mit (enter) erkennt der Rechner eine doppelte Verwendung des Buchstabens t. Einmal gibt es eine Spalte T und zum anderen eine von uns festgelegte Variable t (Zeit) in Spalte A. Es muss noch angegeben werden, dass es sich in der Formel um die Variable t handelt.</p> <p>Zur Bestimmung der Zeitdifferenz wird in das grau hinterlegte Feld der dritten Spalte die Formel: $t - 3$ eingegeben.</p> <p>Zur Bestimmung der Durchschnittsgeschwindigkeit wird in das grau hinterlegte Feld der vierten Spalte die Formel: ds/dt eingegeben.</p>	 																								
<p>Bestimmung von Näherungswerten für die Momentangeschwindigkeit</p> <p>Gib in die Zellen der ersten Spalte verschiedene Werte für t ein. Bestimme zuerst die Durchschnittsgeschwindigkeit für einen längeren Zeitraum (z.B. zwischen $t = 5$ und $t = 3$) und nähere dich dann dem zu untersuchenden Zeitpunkt $t = 3$ Schritt für Schritt an.</p> <p>Starte auch einmal mit einem Wert kleiner 3 und nähere dich der 3 von dieser „Seite“.</p> <p><i>Gegen welchen Wert streben Weg- und Zeitdifferenz? Gegen welchen Wert strebt der Quotient aus Weg- und Zeitdifferenz, also die Durchschnittsgeschwindigkeit?</i></p>	 <table border="1" data-bbox="997 1563 1433 1874"> <thead> <tr> <th>t</th> <th>ds</th> <th>dt</th> <th>v</th> </tr> </thead> <tbody> <tr> <td>5</td> <td>3.2</td> <td>2</td> <td>1.6</td> </tr> <tr> <td>4</td> <td>1.4</td> <td>1</td> <td>1.4</td> </tr> <tr> <td>3.5</td> <td>0.65</td> <td>0.5</td> <td>1.3</td> </tr> <tr> <td>3.1</td> <td>0.122</td> <td>0.1</td> <td>1.22</td> </tr> <tr> <td>3.01</td> <td>0.01202</td> <td>0.01</td> <td>1.202</td> </tr> </tbody> </table>	t	ds	dt	v	5	3.2	2	1.6	4	1.4	1	1.4	3.5	0.65	0.5	1.3	3.1	0.122	0.1	1.22	3.01	0.01202	0.01	1.202
t	ds	dt	v																						
5	3.2	2	1.6																						
4	1.4	1	1.4																						
3.5	0.65	0.5	1.3																						
3.1	0.122	0.1	1.22																						
3.01	0.01202	0.01	1.202																						

Veranschaulichung von Ableitungsfunktionen

Aufgabe

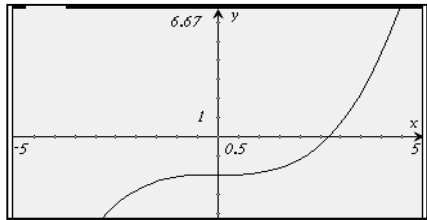
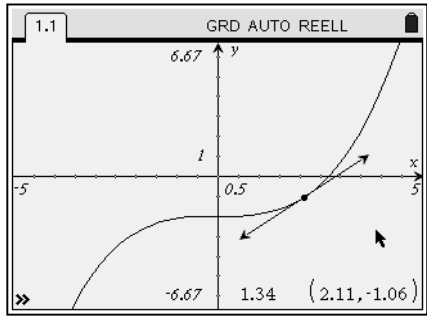
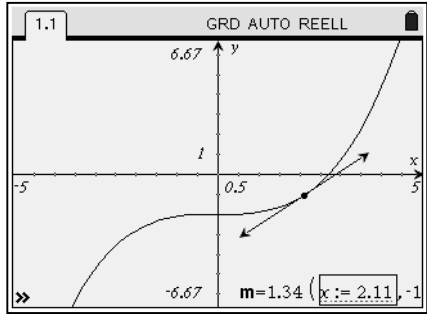
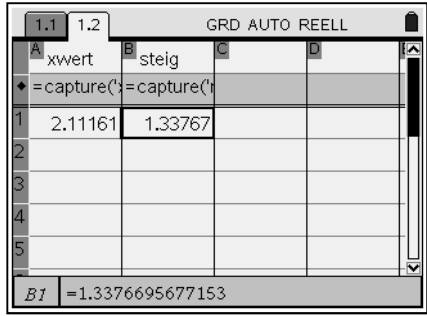
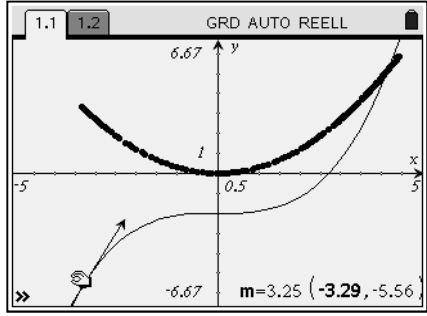

Gegeben sei die Funktion $f(x) = \frac{1}{10}x^3 - 2$. Veranschauliche den Graphen der Ableitungsfunktion f' , ohne die Ableitungsfunktion zu berechnen.

<p>Zeichnen des Graphen von f</p> <p>Öffne ein Graphs & Geometry Fenster und zeichne den Graphen von f.</p> <p>Wähle die Skalierung der Achsen so, dass die „interessanten“ Bereiche des Graphen gut erkennbar sind.</p>	
<p>Konstruktion einer Tangente und Bestimmung der Tangentensteigung</p> <p>Wähle dazu $\text{MENU} \rightarrow 6 \rightarrow 7$ und klicke auf einen Punkt des Graphen. Mit $\text{MENU} \rightarrow 7 \rightarrow 3$ und einem Klick auf die Tangente erscheint die Tangentensteigung. Ein weiterer Klick legt die Position der Anzeige auf dem Bildschirm fest.</p> <p>Um die Koordinaten des Punktes zu bestimmen, in dem die Tangente konstruiert wurde, wählst Du $\text{MENU} \rightarrow 1 \rightarrow 7$, klickst auf den Punkt und fixierst die Anzeige der Koordinaten wiederum durch einen zweiten Klick.</p>	
<p>Zuordnung von Variablen</p> <p>Ziel ist es beim Bewegen des Punktes entlang des Graphen die Tangentensteigung an jeder Stelle x zu erfassen. Dazu müssen der Steigung und der x-Koordinate Variablen zugeordnet werden. Dies geschieht, in dem man den Zeiger über die entsprechende Zahl bewegt, einmal klickt (die Zahl ist nun mit einem grauen Rahmen schwach hinterlegt) und $\text{CTRL} \rightarrow \text{VAR}$ wählt. Der Rechner gibt nun „var“ als Variable vor. Sie kann beliebig ersetzt werden. Im vorliegenden Fall z.B. durch „m“ für die Steigung und „x“ für die x-Koordinate.</p>	
<p>Einrichtung der automatischen Datenerfassung</p> <p>Um die Inhalte der Variablen x und m beim Bewegen des Punktes entlang des Graphen in einer Tabelle zu speichern, öffne nun ein Lists & Spreadsheet Fenster. Bezeichne die erste Spalte z.B. mit „xwert“ und die zweite Spalte mit „steig“. Aktiviere die Datenerfassung für die erste Spalte, in dem Du in einem beliebigen Feld der ersten Spalte $\text{MENU} \rightarrow 3 \rightarrow 2 \rightarrow 1$ wählst. Es erscheint der Ausdruck „xwert:=capture(var,1)“. Ersetze „var“ durch die entsprechende Variable, hier „x“. (Variablenverweis!). Gehe in der zweiten Spalte für die Steigungen m analog vor.</p>	
<p>Veranschaulichung der Ableitungsfunktion</p> <p>Die so erhaltenen Wertepaare sollen nun zum Schaubild von f gezeichnet werden. Wechsle dazu zurück ins Schaubild und öffne einen Streu-Plot ($\text{MENU} \rightarrow 3 \rightarrow 4$). Belege x mit „xwert“ und y mit „steig“. Blende die Eingabezeile aus (ESC) und greife mit dem Zeiger den Punkt auf dem Graphen ($\text{CTRL} \rightarrow \text{CURSOR}$). Beim Bewegen dieses Punktes entlang des Graphen werden nun die Ableitungen von f in diesen Punkten auf dem Bildschirm angezeigt.</p> <p>Es entsteht der Graph der Ableitungsfunktion.</p>	

Veranschaulichung von Ableitungsfunktionen

Aufgabe

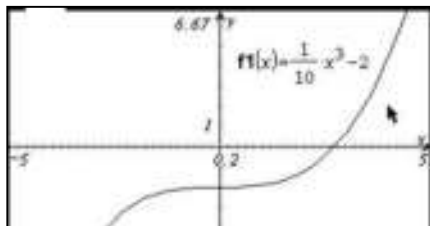
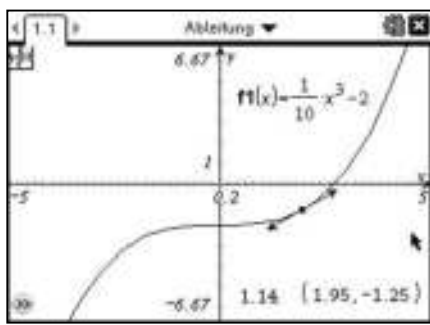
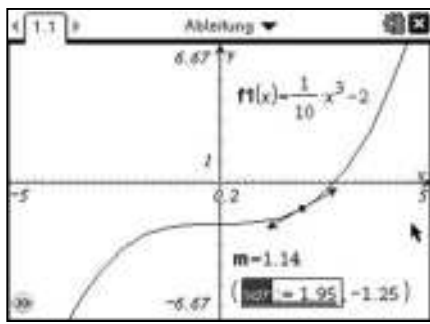
Gegeben sei die Funktion $f(x) = \frac{1}{10}x^3 - 2$. Veranschauliche den Graphen der Ableitungsfunktion f' , ohne die Ableitungsfunktion zu berechnen.

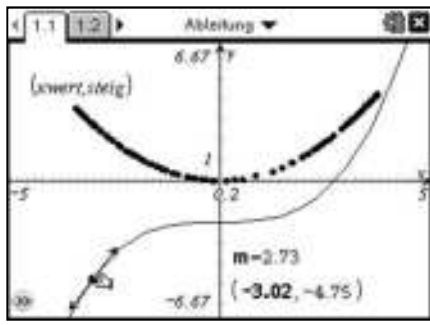
<p>Zeichnen des Graphen von f</p> <p>Öffne ein Graphs Fenster und zeichne den Graphen von f. Wähle die Skalierung der Achsen so, dass die „interessanten“ Bereiche des Graphen gut erkennbar sind.</p>	
<p>Konstruktion einer Tangente und Bestimmung der Tangentensteigung</p> <p>Wähle dazu (menu) (7) (7) und klicke auf einen Punkt des Graphen. Mit (menu) (8) (3) und einem Klick auf die Tangente erscheint die Tangentensteigung. Ein weiterer Klick legt die Position der Anzeige auf dem Bildschirm fest. Um die Koordinaten des Punktes zu bestimmen, wählst du (menu) (1) (7), klickst auf den Punkt und fixierst die Anzeige der Koordinaten wiederum durch einen zweiten Klick.</p>	
<p>Zuordnung von Variablen</p> <p>Ziel ist es beim Bewegen des Punktes entlang des Graphen die Tangentensteigung an jeder Stelle x zu erfassen. Dazu müssen der Steigung und der x-Koordinate Variablen zugeordnet werden. Dies geschieht, in dem man den Zeiger über die entsprechende Zahl bewegt, einmal klickt (die Zahl ist nun mit einem grauen Rahmen schwach hinterlegt) und (ctrl) (var) wählt. Der Rechner gibt nun „var“ als Variable vor. Sie kann beliebig ersetzt werden. Im vorliegenden Fall z.B. durch „m“ für die Steigung und „x“ für die x-Koordinate.</p>	
<p>Einrichtung der automatischen Datenerfassung</p> <p>Um die Inhalte der Variablen x und m beim Bewegen des Punktes entlang des Graphen in einer Tabelle zu speichern, öffne nun ein Lists & Spreadsheet Fenster. Bezeichne die erste Spalte z.B. mit „xwert“ und die zweite Spalte mit „steig“. Aktiviere die Datenerfassung für die erste Spalte, in dem du in einem beliebigen Feld der ersten Spalte (menu) (3) (2) (1) wählst. Es erscheint der Ausdruck „xwert:=capture(var,1)“. Ersetze „var“ durch die entsprechende Variable, hier „x“. (Variablenverweis!). Gehe in der zweiten Spalte für die Steigungen m analog vor.</p>	
<p>Veranschaulichung der Ableitungsfunktion</p> <p>Die so erhaltenen Wertepaare sollen nun zum Schaubild von f gezeichnet werden. Wechsle dazu zurück ins Schaubild und öffne einen Streu-Plot ((menu) (3) (4)). Belege x mit „xwert“ und y mit „steig“. Blende die Eingabezeile aus ((ctrl) (G)) und greife mit dem Zeiger den Punkt auf dem Graphen ((ctrl) (5) (x)). Beim Bewegen dieses Punktes entlang des Graphen werden nun die Ableitungen von f in diesen Punkten auf dem Bildschirm angezeigt. Es entsteht der Graph der Ableitungsfunktion.</p>	

Differenzialrechnung

Aufgabe

Gegeben ist die Funktion f mit $f(x) = \frac{1}{x}$.

- a) Bestimme die Ableitung von f an der Stelle $x = 2$ mit der „x-Methode“ und mit der „h-Methode“.
- b) Ermittle die Ableitung von f für ein beliebiges x_0 mit der „x-Methode“ und mit der „h-Methode“.
- c) Berechne die Ableitungsfunktion mit Hilfe des Nspire.
- d) Zeichne einen Graphen von f und eine Tangente an f im Punkt P (1 | 1).

<p>Ermittlung der Ableitung an einer bestimmten Stelle</p> <p>Definiere die gegebene Funktion. Mit Hilfe der „Limes“-Funktion (☰☞4☞3) lässt sich die Ableitung an der Stelle $x = 2$ berechnen.</p>	
<p>Ermittlung der Ableitung für ein beliebiges x_0</p> <p>Die obige Vorgehensweise lässt sich auch von einer konkreten Stelle $x = 2$ auf eine beliebige Stelle x_0 verallgemeinern. Dies lässt sich wie oben mit der Limes-Funktion (☰☞4☞3) bewerkstelligen.</p>	
<p>Ermittlung der Ableitungsfunktion</p> <p>Der Nspire kann die Ableitungsfunktion f' zu einer gegebenen Funktion f angeben, ohne dass der Differenzenquotient eingegeben werden muss. Wähle dazu (☰☞4☞1) oder alternativ (☰☞9☞$\frac{d}{dx}$).</p> <p>Anstatt $f'(x)$ verwendet der Rechner die Notation $\frac{d}{dx} f(x)$.</p> <p>In den Ausdruck $\frac{d}{dx}$ wird jeweils die Variable der Funktion eingetragen, nach der abgeleitet werden soll (hier „x“; bei f(t) entsprechend „t“).</p> <p>Zur Ermittlung der Ableitungsfunktion kann die Funktionsbezeichnung f(x) oder der Funktionsterm eingegeben werden (s. Abbildung).</p> <p>Die Ableitungsfunktion kann gleich als Funktion definiert werden (um dann später mit dieser weiter zu arbeiten). Dazu eignet sich die Bezeichnung $f1(x)$, da es sich um die erste Ableitung handelt.</p>	
<p>Zeichnen einer Tangente</p> <p>Öffne eine Graphs & Geometry Anwendung und zeichne den Graphen von f. Lege einen Punkt auf der Kurve fest, in dem Du die Tangente an den Graph zeichnen möchtest (☰☞6☞2). Durch Doppelklick auf die angezeigte x-Koordinate lässt sich diese exakt eingeben. Aktiviere die Funktion „Tangente“ (☰☞6☞7) und klicke auf den festgelegten Punkt. Die erhaltene Tangente kann mit ↻ verlängert werden. Der Punkt kann ebenfalls mit ↻ bewegt werden. Die Steigung der Tangente (und jeder beliebigen Geraden) kann mit der Funktion (☰☞7☞3) durch klicken auf die Tangente erhalten werden.</p>	

Aufgabe

Gegeben ist die Funktion f mit $f(x) = \frac{1}{x}$.

- a) Bestimme die Ableitung von f an der Stelle $x = 2$ mit der „x-Methode“ und mit der „h-Methode“.
- b) Ermittle die Ableitung von f für ein beliebiges x_0 mit der „x-Methode“ und mit der „h-Methode“.
- c) Berechne die Ableitungsfunktion mit Hilfe des Nspire.
- d) Zeichne einen Graphen von f und eine Tangente an f im Punkt P (1 | 1).

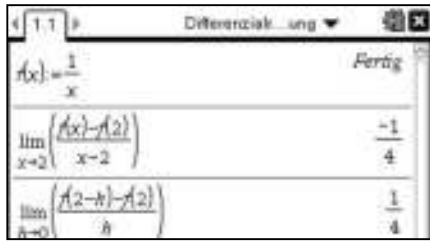
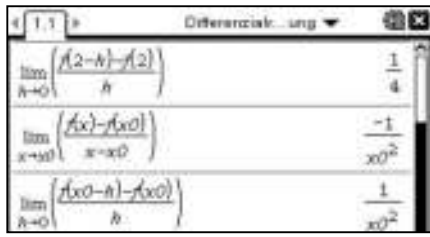
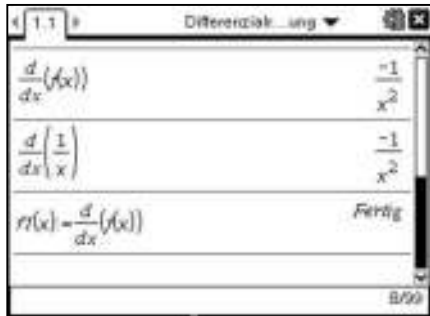
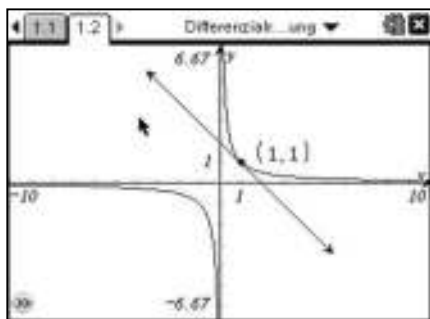
<p>Ermittlung der Ableitung an einer bestimmten Stelle</p> <p>Definiere die gegebene Funktion. Mit Hilfe der „Limes“-Funktion (menu 4 3) lässt sich die Ableitung an der Stelle $x = 2$ berechnen.</p>	
<p>Ermittlung der Ableitung für ein beliebiges x_0</p> <p>Die obige Vorgehensweise lässt sich auch von einer konkreten Stelle $x = 2$ auf eine beliebige Stelle x_0 verallgemeinern. Dies lässt sich wie oben mit der Limes-Funktion (menu 4 3) bewerkstelligen.</p>	
<p>Ermittlung der Ableitungsfunktion</p> <p>Der Nspire kann die Ableitungsfunktion f' zu einer gegebenen Funktion f angeben, ohne dass der Differenzenquotient eingegeben werden muss. Wähle dazu (menu 4 1). Anstatt $f'(x)$ verwendet der Rechner die Notation $\frac{d}{dx}f(x)$. In den Ausdruck $\frac{d}{dx}$ wird jeweils die Variable der Funktion eingetragen, nach der abgeleitet werden soll (hier „x“; bei f(t) entsprechend „t“). Zur Ermittlung der Ableitungsfunktion kann die Funktionsbezeichnung f(x) oder der Funktionsterm eingegeben werden (s. Abbildung). Die Ableitungsfunktion kann gleich als Funktion definiert werden (um dann später mit dieser weiter zu arbeiten). Dazu eignet sich die Bezeichnung $f1(x)$, da es sich um die erste Ableitung handelt.</p>	
<p>Zeichnen einer Tangente</p> <p>Öffne eine Graphs Anwendung und zeichne den Graphen von f. Lege einen Punkt auf der Kurve fest, in dem Du die Tangente an den Graph zeichnen möchtest (menu 7 2). Durch Doppelklick auf die angezeigte x-Koordinate lässt sich diese exakt eingeben. Aktiviere die Funktion „Tangente“ (menu 7 7) und klicke auf den festgelegten Punkt. Die erhaltene Tangente kann mit ↻ verlängert werden. Der Punkt kann ebenfalls mit ↻ bewegt werden. Die Steigung der Tangente (und jeder beliebigen Geraden) kann mit der Funktion (menu 8 3) durch klicken auf die Tangente erhalten werden.</p>	

Charakteristische Punkte eines Graphen

Aufgabe

Gegeben ist die Funktion f mit $f(x) = x^4 - 5x^2 + 4$.

Untersuche den Graph von f auf gemeinsame Punkte mit den Achsen, auf Extrempunkte und auf Achsensymmetrie zur y -Achse, bzw. Punktsymmetrie zum Ursprung.

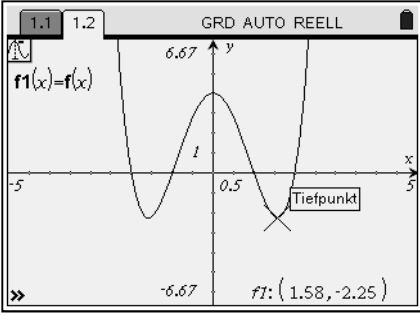
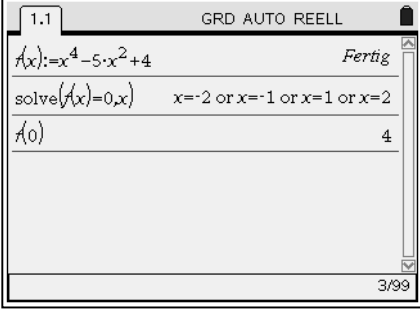
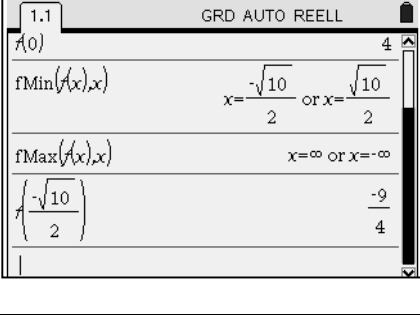
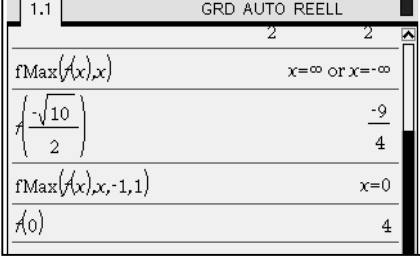
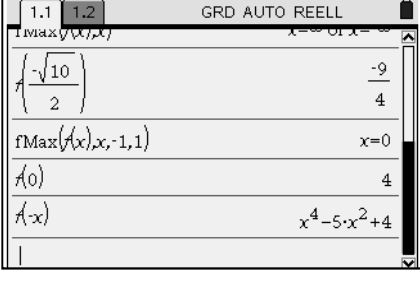
<p>Graphische Bestimmung charakteristischer Punkte</p> <p>Um sich einen Überblick über den Graphen von f zu verschaffen, kann der Term von f entweder direkt in Graphs & Geometry oder wie abgebildet (siehe unten) durch Definition von f im Calculator eingegeben werden. Fährt man mit der Spurfunktion (☰ 5 1) entlang des Graphen von f, so werden gemeinsame Punkte mit der x-Achse und Extrempunkte angezeigt. Die Koordinaten lassen sich so (näherungsweise) unten rechts ablesen.</p>	
<p>Berechnung der gemeinsamen Punkte mit den Achsen</p> <p>Um die Nullstellen von f zu erhalten, gilt es die Gleichung $f(x) = 0$ zu lösen. Dazu wird die obige Gleichung mit dem solve-Befehl (☰ 3 1) gelöst.</p> <p>Um den gemeinsamen Punkt mit der y-Achse zu erhalten, muss der Funktionswert von f an der Stelle $x = 0$, d.h. $f(0)$ berechnet werden.</p>	
<p>Bestimmung globaler Minimum- und Maximumstellen</p> <p>Globale Minimumstellen und globale Maximumstellen werden mit Hilfe von „fMin“ (☰ 4 6) und „fMax“ (☰ 4 7) bestimmt. (Notation des Befehls: s. Abbildung)</p> <p>Da im Beispiel keine globalen Maximumstellen existieren, gibt der Rechner $x = -\infty$ und $x = +\infty$ aus.</p> <p>Um die y-Koordinaten der Tiefpunkte zu erhalten, muss die Funktion noch an den entsprechenden Stellen ausgewertet werden.</p>	
<p>Bestimmung lokaler Minimum- und Maximumstellen</p> <p>Hierzu werden wiederum „fMin“ (☰ 4 6) und „fMax“ (☰ 4 7) verwendet, allerdings muss noch angegeben werden, in welchem Intervall die Stelle liegt (dazu den Graph zeichnen und das Intervall dort abschätzen).</p> <p>Für die Notation gilt: $fMax(\text{Ausdruck}, \text{Variable}, \text{untere Grenze}, \text{obere Grenze})$ Analog für fMin.</p>	
<p>Symmetrie</p> <p>Ist der Graph achsensymmetrisch zur y-Achse, so gilt: $f(-x) = f(x)$.</p> <p>Ist der Graph punktsymmetrisch zum Ursprung, so gilt: $f(-x) = -f(x)$.</p> <p>Diese Bedingungen können einfach nachgeprüft werden, in dem man den Rechner $f(-x)$ berechnen lässt.</p> <p>Im vorliegenden Beispiel ist so die Achsensymmetrie zur y-Achse gezeigt.</p>	

Charakteristische Punkte eines Graphen

Aufgabe

Gegeben ist die Funktion f mit $f(x) = x^4 - 5x^2 + 4$.
 Untersuche den Graph von f auf gemeinsame Punkte mit den Achsen, auf Extrempunkte und auf Achsensymmetrie zur y -Achse, bzw. Punktsymmetrie zum Ursprung.

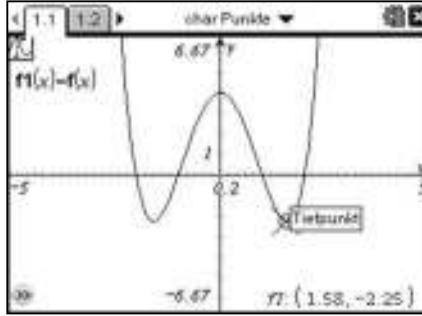
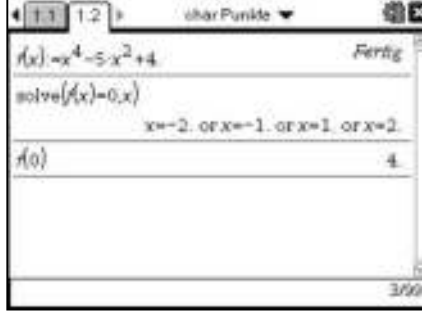
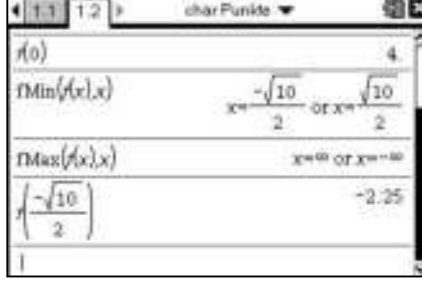
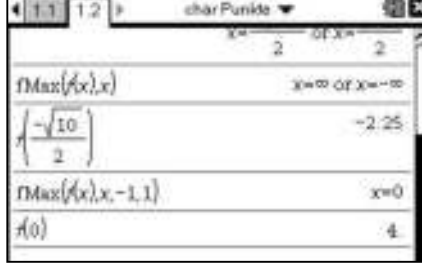
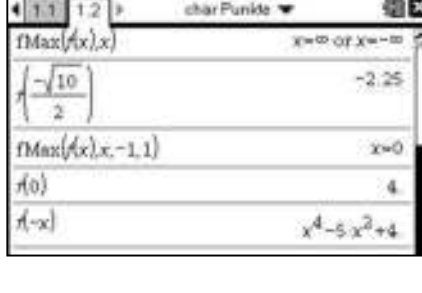
<p>Graphische Bestimmung charakteristischer Punkte</p> <p>Um sich einen Überblick über den Graphen von f zu verschaffen, kann der Term von f entweder direkt in Graphs oder wie abgebildet (siehe unten) durch Definition von f im Calculator eingegeben werden.</p> <p>Fährt man mit der Spurfunktion ((menu) 5 (1)) entlang des Graphen von f, so werden gemeinsame Punkte mit der x-Achse und Extrempunkte angezeigt. Die Koordinaten lassen sich so (näherungsweise) unten rechts ablesen.</p>	
<p>Berechnung der gemeinsamen Punkte mit den Achsen</p> <p>Um die Nullstellen von f zu erhalten, gilt es die Gleichung $f(x) = 0$ zu lösen.</p> <p>Dazu wird die obige Gleichung mit dem solve-Befehl ((menu) 3 (1)) gelöst.</p> <p>Um den gemeinsamen Punkt mit der y-Achse zu erhalten, muss der Funktionswert von f an der Stelle $x = 0$, d.h. $f(0)$ berechnet werden.</p>	
<p>Bestimmung globaler Minimum- und Maximumstellen</p> <p>Globale Minimumstellen und globale Maximumstellen werden mit Hilfe von „fMin“ ((menu) 4 (7)) und „fMax“ ((menu) 4 (8)) bestimmt. (Notation des Befehls: s. Abbildung)</p> <p>Da im Beispiel keine globalen Maximumstellen existieren, gibt der Rechner $x = -\infty$ und $x = +\infty$ aus.</p> <p>Um die y-Koordinaten der Tiefpunkte zu erhalten, muss die Funktion noch an den entsprechenden Stellen ausgewertet werden.</p>	
<p>Bestimmung lokaler Minimum- und Maximumstellen</p> <p>Hierzu werden wiederum „fMin“ ((menu) 4 (7)) und „fMax“ ((menu) 4 (8)) verwendet, allerdings muss noch angegeben werden, in welchem Intervall die Stelle liegt (dazu den Graph zeichnen und das Intervall dort abschätzen).</p> <p>Für die Notation gilt: $fMax(\text{Ausdruck}, \text{Variable}, \text{untere Grenze}, \text{obere Grenze})$ Analog für fMin.</p>	
<p>Symmetrie</p> <p>Ist der Graph achsensymmetrisch zur y-Achse, so gilt: $f(-x) = f(x)$.</p> <p>Ist der Graph punktsymmetrisch zum Ursprung, so gilt: $f(-x) = -f(x)$.</p> <p>Diese Bedingungen können einfach nachgeprüft werden, in dem man den Rechner $f(-x)$ berechnen lässt.</p> <p>Im vorliegenden Beispiel ist so die Achsensymmetrie zur y-Achse gezeigt.</p>	

Extrem- und Wendestellen

Aufgabe

Berechne die Extrem- und Wendestellen der Funktion f mit

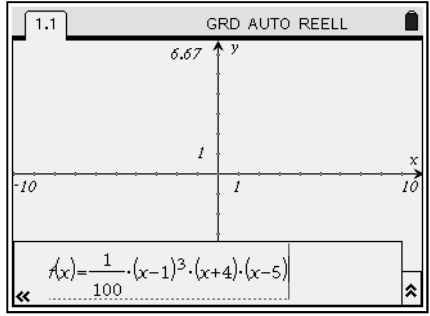
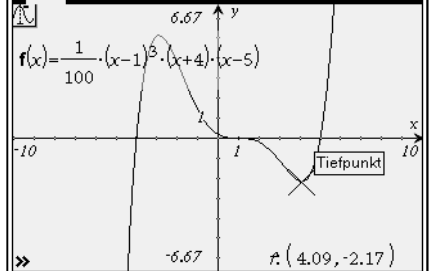
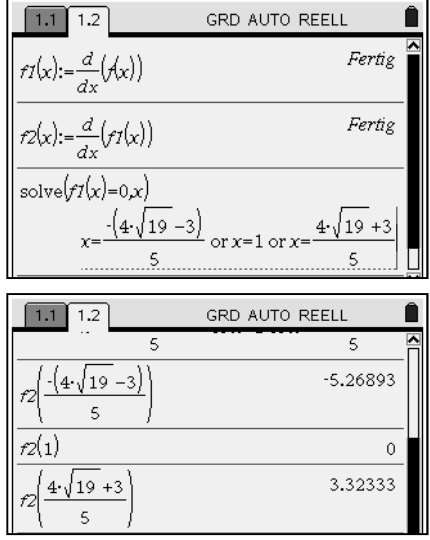
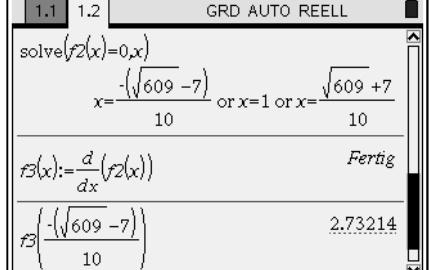

$$f(x) = \frac{1}{100} \cdot (x - 1)^3 \cdot (x + 4) \cdot (x - 5)$$

<p>Definition der Funktion f</p> <p>Wenn bei der Lösung eines Problems nicht nur die Funktion f, sondern auch Ableitungsfunktionen f', f'', ... eine Rolle spielen, ist es sinnvoll die Funktion f als f(x), die erste Ableitung als f1(x), die zweite Ableitung als f2(x), ... zu definieren. Um dieselben Definitionen auch in Graphs & Geometry benutzen zu können (sollten die Graphen der Funktionen wichtig sein), ist folgende Vorgehensweise zu empfehlen: Definiere die Funktion zuerst in Graphs & Geometry indem Du die Eingabezeile „f1(x) =“ abänderst in „f(x) =“ und dort die Funktion eingibst. Auf diese Weise steht die Eingabezeile „f1(x) =“ für den Graphen der ersten Ableitung zur Verfügung.</p>	
<p>Näherungsweise Bestimmung von Extremstellen</p> <p>Fährt man mit der Spurfunktion (menu) 5) 1) entlang des Graphen von f, so werden gemeinsame Punkte mit der x-Achse und Extrempunkte angezeigt. Die Koordinaten lassen sich so (näherungsweise) unten rechts ablesen. Wendestellen werden nicht angezeigt.</p>	
<p>Berechnung von Extremstellen</p> <p>Neben der Verwendung von fmin und fmax (siehe Charakteristische Punkte eines Graphen) ist auch die „klassische“ Berechnung von Extremstellen problemlos möglich. Definiere dazu im Calculator mit Hilfe von (menu) 4) 1) oder (2nd) (x^-1) die erste und die zweite Ableitungsfunktion. Lösen der Gleichung f1(x) = 0 liefert mögliche Extremstellen. Einsetzen in die zweite Ableitung gibt Auskunft darüber, ob es sich um eine Extremstelle handelt oder nicht. Die „komplizierten“ Lösungen für x müssen nicht erneut eingetippt werden, sondern können oben markiert werden (mit (2nd) (arrow) und den Pfeiltasten) und durch drücken von (2nd) (enter) in die aktuelle Zeile kopiert werden. Ein Näherungswert als Ergebnis ((ctrl) (enter)) ist hier ausreichend und evtl. schneller zu interpretieren.</p>	
<p>Berechnung von Wendestellen</p> <p>Es gilt die Gleichung f2(x) = 0 zu lösen und mit Hilfe von f3(x) zu untersuchen, ob es sich um eine Wendestelle handelt.</p>	

Aufgabe

Berechne die Extrem- und Wendestellen der Funktion f mit

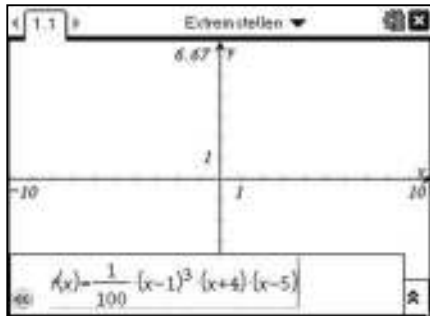
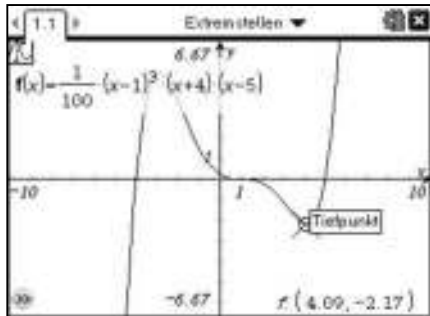
$$f(x) = \frac{1}{100} \cdot (x - 1)^3 \cdot (x + 4) \cdot (x - 5)$$

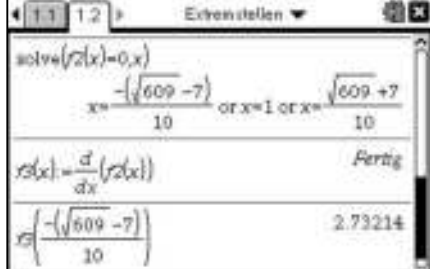
<p>Definition der Funktion f</p> <p>Wenn bei der Lösung eines Problems nicht nur die Funktion f, sondern auch Ableitungsfunktionen f', f'', ... eine Rolle spielen, ist es sinnvoll die Funktion f als f(x), die erste Ableitung als f1(x), die zweite Ableitung als f2(x), ... zu definieren. Um dieselben Definitionen auch in Graphs benutzen zu können (sollten die Graphen der Funktionen wichtig sein), ist folgende Vorgehensweise zu empfehlen: Definiere die Funktion zuerst in Graphs indem Du die Eingabezeile „f1(x) =“ abänderst in „f(x) =“ und dort die Funktion eingibst. Auf diese Weise steht die Eingabezeile „f1(x) =“ für den Graphen der ersten Ableitungsfunktion zur Verfügung.</p>	
<p>Näherungsweise Bestimmung von Extremstellen</p> <p>Fährt man mit der Spurfunktion (menu) 5 (1) entlang des Graphen von f, so werden gemeinsame Punkte mit der x-Achse und Extrempunkte angezeigt. Die Koordinaten lassen sich so (näherungsweise) unten rechts ablesen. Wendestellen werden nicht angezeigt.</p>	
<p>Berechnung von Extremstellen</p> <p>Neben der Verwendung von fmin und fmax (siehe Charakteristische Punkte eines Graphen) ist auch die „klassische“ Berechnung von Extremstellen problemlos möglich.</p> <p>Definiere dazu im Calculator mit Hilfe von (menu) 4 (1) die erste und die zweite Ableitungsfunktion. Lösen der Gleichung f1(x) = 0 liefert mögliche Extremstellen.</p> <p>Einsetzen in die zweite Ableitung gibt Auskunft darüber, ob es sich um eine Extremstelle handelt oder nicht. Die „komplizierten“ Lösungen für x müssen nicht erneut eingetippt werden, sondern können oben markiert werden (mit (shift) und den Pfeiltasten) und durch drücken von (enter) in die aktuelle Zeile kopiert werden. Ein Näherungswert als Ergebnis (ctrl) (enter) ist hier ausreichend und evtl. schneller zu interpretieren.</p>	
<p>Berechnung von Wendestellen</p> <p>Es gilt die Gleichung f2(x) = 0 zu lösen und mit Hilfe von f3(x) zu untersuchen, ob es sich um eine Wendestelle handelt.</p>	

Darstellung von abschnittsweise definierten Funktionen

Aufgabe

Die Funktionswerte der Tabelle legen einen Streckenzug im Koordinatensystem fest. Zeichne diesen Streckenzug und bestimme die Funktionsgleichung der so zwischen -5 und 5 definierten Funktion.

x	-5	-2	2	5
$f(x)$	-1	-1	0	6

Bestimmung der Funktionsgleichungen der einzelnen Funktionsabschnitte

Erstelle in Lists & Spreadsheet eine Tabelle in die Du die Werte einträgst (Bezeichne Spalte A mit x und Spalte B mit y). Öffne dann ein Graphs & Geometry Fenster und zeichne einen Streuplot (☰☑☒☓) dieser Daten.

Konstruiere eine Gerade durch benachbarte Punkte (☰☑☒☓) und lasse dir die zugehörigen Geradengleichungen anzeigen, in dem Du (☰☑☒☓) wählst und die Geraden anklickst. Ein zweiter Klick irgendwo auf dem Bildschirm fixiert dort die Anzeige der Funktionsvorschrift.

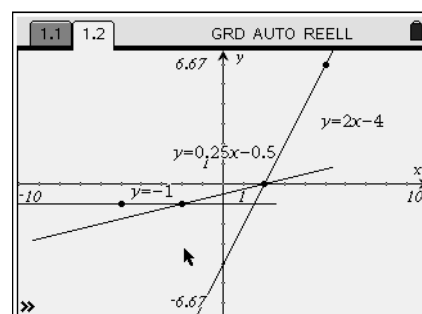
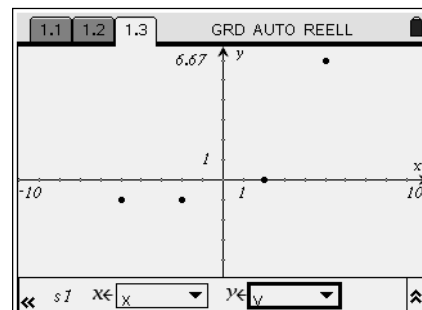

Darstellung von abschnittsweise definierten Funktionen

Die Funktion, die den vorliegenden Streckenzug zwischen -5 und 5 beschreibt, besitzt in drei Intervallen unterschiedliche Funktionsgleichungen.

$$f(x) = \begin{cases} -1 & , -5 \leq x < -2 \\ 0,25x - 0,5 & , -2 \leq x < 2 \\ 2x - 4 & , 2 \leq x \leq 5 \end{cases}$$

Man kann diese abschnittsweise definierte Funktion in den Rechner eingeben und deren Graph zeichnen lassen. Öffne dazu ein neues Graphs & Geometry Fenster. Wechsle in die Eingabezeile und öffne mit (☰☑☒☓) ein Auswahlmeneü. Wähle in der oberen Reihe das dritte Symbol von rechts und wähle danach die Anzahl der Funktionsstücke (hier 3) aus. Nun kann die Funktion in obiger Darstellung eingegeben werden (\leq erhältst Du, in dem Du \leq \ominus nacheinander schreibst).

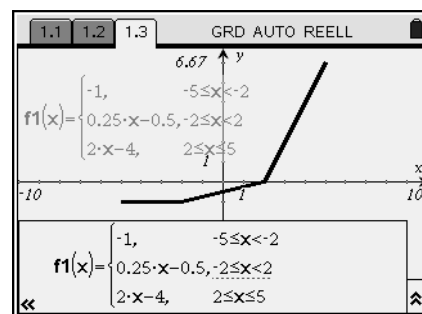

Arbeiten mit abschnittsweise definierten Funktionen

Der Graph der abschnittsweise definierten Funktion kann z.B. mit der Spurfunktion untersucht werden wie jeder andere Graph auch. Außerdem können im Calculator beliebige Funktionswerte von f bestimmt werden. Der Rechner verwendet automatisch die Funktionsgleichung für das entsprechende Intervall.

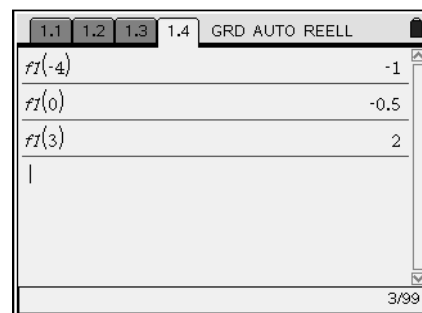

Darstellung von abschnittsweise definierten Funktionen

Aufgabe

Die Funktionswerte der Tabelle legen einen Streckenzug im Koordinatensystem fest. Zeichne diesen Streckenzug und bestimme die Funktionsgleichung der so zwischen -5 und 5 definierten Funktion.

x	-5	-2	2	5
$f(x)$	-1	-1	0	6

Bestimmung der Funktionsgleichungen der einzelnen Funktionsabschnitte

Erstelle in Lists & Spreadsheet eine Tabelle in die Du die Werte einträgst (Bezeichne Spalte A mit x und Spalte B mit y). Öffne dann ein Graphs Fenster und zeichne einen Streudiagramm (☰ 3 4) dieser Daten.

Konstruiere eine Gerade durch benachbarte Punkte (☰ 7 4) und lasse dir die zugehörigen Geradengleichungen anzeigen, in dem Du (☰ 1 7) wählst und die Geraden anklickst. Ein zweiter Klick irgendwo auf dem Bildschirm fixiert dort die Anzeige der Funktionsvorschrift.

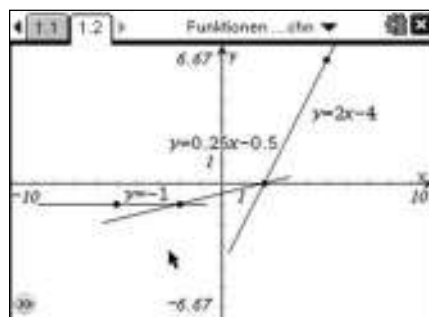
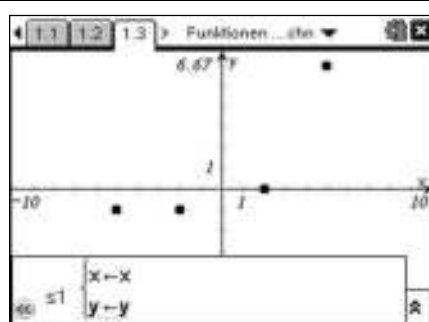

Darstellung von abschnittsweise definierten Funktionen

Die Funktion, die den vorliegenden Streckenzug zwischen -5 und 5 beschreibt, besitzt in drei Intervallen unterschiedliche Funktionsgleichungen.

$$f(x) = \begin{cases} -1 & , -5 \leq x < -2 \\ 0,25x - 0,5 & , -2 \leq x < 2 \\ 2x - 4 & , 2 \leq x \leq 5 \end{cases}$$

Man kann diese abschnittsweise definierte Funktion in den Rechner eingeben und deren Graph zeichnen lassen. Öffne dazu ein neues Graphs Fenster. Wechsle in die Eingabezeile und öffne mit (☰) ein Auswahlmü. Wähle in der oberen Reihe das dritte Symbol von rechts und wähle danach die Anzahl der Funktionsstücke (hier 3) aus. Nun kann die Funktion in obiger Darstellung eingegeben werden (< und ≤ findest Du unter (☺)).

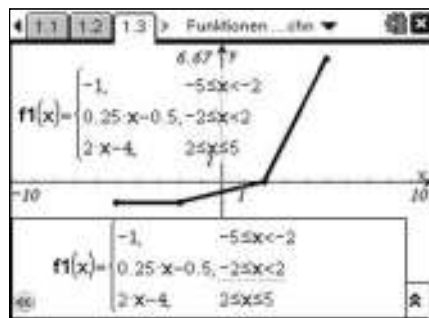

Arbeiten mit abschnittsweise definierten Funktionen

Der Graph der abschnittsweise definierten Funktion kann z.B. mit der Spurfunktion untersucht werden wie jeder andere Graph auch. Außerdem können im Calculator beliebige Funktionswerte von f bestimmt werden. Der Rechner verwendet automatisch die Funktionsgleichung für das entsprechende Intervall.

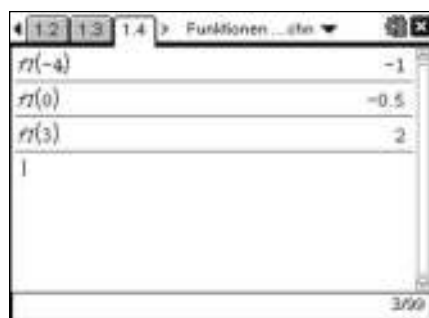

Rechnen mit Vektoren

Aufgabe

- a) Gegeben sind die Punkte A(0|2|5), B(-2|1|-1) und C(3|4|8).
Bestimme die Koordinaten der Vektoren \vec{AB} , $3 \cdot \vec{BA} + 2 \cdot \vec{AC}$ und $3 \cdot \vec{BA} - 2 \cdot \vec{AC}$.
Welche Rechenoperationen sind bei Vektoren erlaubt?
- b) Prüfe, ob D(5| 5| 14) Eckpunkt eines Parallelogramms aus den vier Punkten A, B, C und D ist.

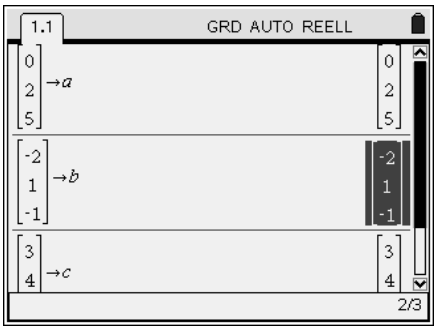
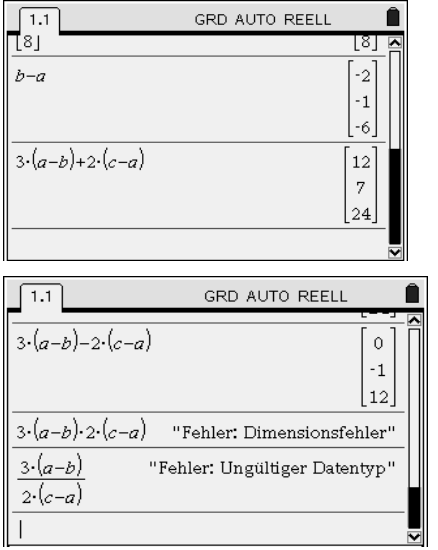
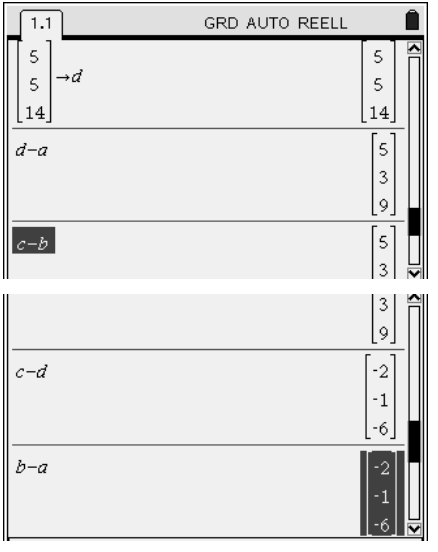
<p>Eingabe und Abspeichern von Ortsvektoren</p> <p>a) Zunächst gibt man die Ortsvektoren als Spaltenvektoren ein: $\left[\begin{matrix} 0 \\ 2 \\ 5 \end{matrix} \right]$ und für jeden Zeilenwechsel $\left[\begin{matrix} -2 \\ 1 \\ -1 \end{matrix} \right]$. Dann speichert man diesen mit Hilfe von $\left[\begin{matrix} 3 \\ 4 \end{matrix} \right]$ unter dem gewünschten Namen ab.</p>	
<p>a) Rechnen mit Vektoren</p> <p>Die gesuchten Vektoren lassen sich aus den eingegebenen Ortsvektoren berechnen: $\vec{AB} = \vec{OB} - \vec{OA}$,</p> <p>$3 \cdot \vec{BA} + 2 \cdot \vec{AC} = 3 \cdot (\vec{OB} - \vec{OA}) + 2 \cdot (\vec{OC} - \vec{OA})$ bzw.</p> <p>$3 \cdot \vec{BA} + 2 \cdot \vec{AC} = 3 \cdot (\vec{OB} - \vec{OA}) - 2 \cdot (\vec{OC} - \vec{OA})$.</p> <p>Bei der Multiplikation von Vektoren erscheint eine Fehlermeldung.</p> <p>Es handelt dabei um einen „Dimensionsfehler“ bzw. einen „ungültigen Datentyp“.</p> <p>Man kann Vektoren also addieren, subtrahieren, Vielfache davon bilden, aber nicht multiplizieren oder dividieren.</p>	
<p>b) Ist D Eckpunkt eines Parallelogramms ABCD</p> <p>Will man nachprüfen, ob der Punkt D zusammen mit den anderen Punkten ein Parallelogramm ABCD bildet, speichert man den Ortsvektor von D ab und vergleicht anschließend die Vektoren \vec{AD} und \vec{BC} oder \vec{AB} und \vec{DC}.</p> <p><i>Ergebnis: D ist ein Eckpunkt des Parallelogramms ABCD.</i></p>	

Aufgabe

- a) Gegeben sind die Punkte A(0|2|5), B(-2|1|-1) und C(3|4|8).
Bestimme die Koordinaten der Vektoren \vec{AB} , $3 \cdot \vec{BA} + 2 \cdot \vec{AC}$ und $3 \cdot \vec{BA} - 2 \cdot \vec{AC}$.
Welche Rechenoperationen sind bei Vektoren erlaubt?
- b) Prüfe, ob D(5/ 5/ 14) Eckpunkt eines Parallelogramms aus den vier Punkten A, B, C und D ist.

<p>Eingabe und Abspeichern von Ortsvektoren</p> <p>Zunächst gibt man die Ortsvektoren als Spaltenvektoren ein: (ctrl) (i) und für jeden Zeilenwechsel (↵). Dann speichert man diesen mit Hilfe von (ctrl) (var) unter dem gewünschten Namen ab.</p>	
<p>Rechnen mit Vektoren</p> <p>Die gesuchten Vektoren lassen sich aus den eingegebenen Ortsvektoren berechnen: $\vec{AB} = \vec{OB} - \vec{OA}$,</p> <p>$3 \cdot \vec{BA} + 2 \cdot \vec{AC} = 3 \cdot (\vec{OB} - \vec{OA}) + 2 \cdot (\vec{OC} - \vec{OA})$ bzw.</p> <p>$3 \cdot \vec{BA} + 2 \cdot \vec{AC} = 3 \cdot (\vec{OB} - \vec{OA}) - 2 \cdot (\vec{OC} - \vec{OA})$</p> <p>.</p> <p>Bei der Multiplikation von Vektoren erscheint eine Fehlermeldung.</p> <p>Es handelt dabei um einen „Dimensionsfehler“ bzw. einen „ungültigen Datentyp“.</p> <p>Man kann Vektoren also addieren, subtrahieren, Vielfache davon bilden, aber nicht multiplizieren oder dividieren.</p>	
<p>b) Ist D Eckpunkt eines Parallelogramms ABCD</p> <p>Will man nachprüfen, ob der Punkt D zusammen mit den anderen Punkten ein Parallelogramm ABCD bildet, speichert man den Ortsvektor von D ab und vergleicht anschließend die Vektoren \vec{AD} und \vec{BC} oder \vec{AB} und \vec{DC}.</p> <p><i>Ergebnis: D ist ein Eckpunkt des Parallelogramms ABCD.</i></p>	

Geraden im Raum

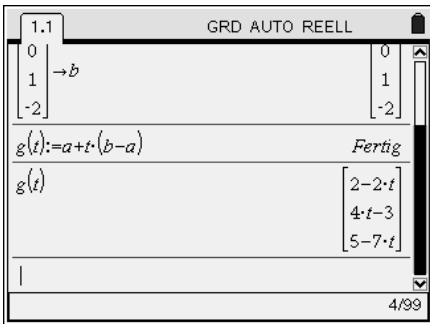
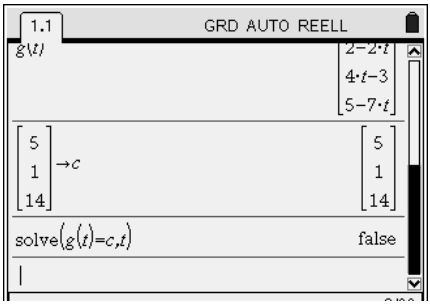
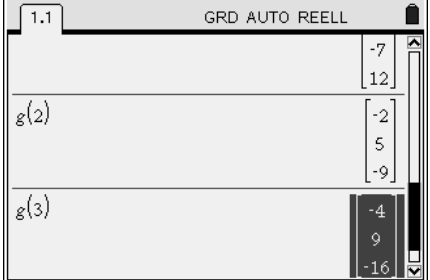
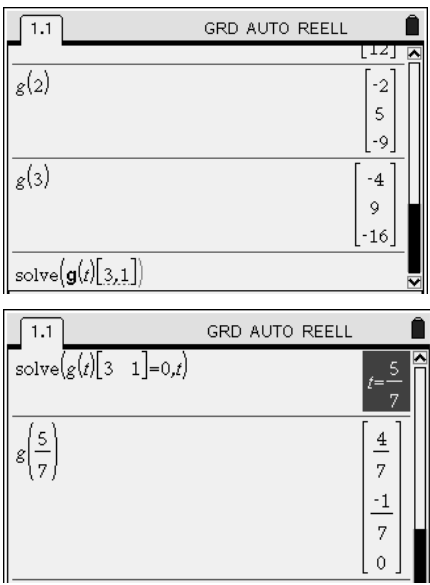

Aufgabe

- a) Die Punkte A(2|-3| 5) und B(0| 1|-2) liegen auf der Geraden g. Bestimme eine Gleichung von g.
- b) Prüfe, ob C(5| 1| 14) auf der Geraden g liegt. Gib drei weitere Punkte P, Q und R an, die auf g liegen.
- c) Bestimme den Punkt auf g, der in der x_1x_2 -Ebene liegt.

<p>a) Definieren einer Geraden</p> <p>Zunächst gibt man die Ortsvektoren von A und B als Spaltenvektoren ein und speichert sie ab (ctrl + ↵) und für jeden Zeilenwechsel ↵; Abspeichern mit (ctrl + stop).</p> <p>Die Gerade g definiert man als „vektorwertige“ Funktion.</p> <p>Im Beispiel ergibt sich also $g: \vec{x} = \begin{pmatrix} 2 \\ -3 \\ 5 \end{pmatrix} + t \cdot \begin{pmatrix} -2 \\ 4 \\ -7 \end{pmatrix}$.</p>	
<p>b) Punktprobe</p> <p>Eine Möglichkeit für die Punktprobe mit dem Punkt C besteht darin, den Ortsvektor von C abzuspeichern und die Lösbarkeit der Gleichung $g(t) = \vec{OC}$ zu überprüfen (solve: menu → 3 → 1).</p> <p>Ergebnis: C liegt nicht auf g.</p>	
<p>Weitere Punkte auf der Geraden</p> <p>Um drei weitere beliebige Punkte auf g zu bestimmen, berechnet man g an drei Stellen für $t \notin \{0; 1\}$.</p> <p>So ergibt sich z.B. für $t = -1$ der Punkt P(4 -7 12), für $t = 2$ der Punkt Q(-2 5 -9) und für $t = 3$ der Punkt R(-4 9 -16).</p>	
<p>c) Bestimmung eines Punktes der x_1x_2 - Ebene</p> <p>Um eine Koordinate eines Vektors anzuzeigen, gibt man hinter dem Vektor in [] – Klammern und durch Komma getrennt die Zeile und dann die Spalte der auszuwertenden Stelle ein.</p> <p>Ein Vektor besteht immer nur aus einer Spalte, sodass die zweite Zahl stets eine 1 ist. Im Beispiel ist die x_3-Koordinate eines Punktes von g bekannt ($= 0$). Daraus kann die Stelle t ermittelt werden.</p> <p>Der gesuchte Punkt auf g in der x_1x_2-Ebene hat die Koordinaten $(\frac{4}{7} -\frac{1}{7} 0)$.</p>	

Aufgabe

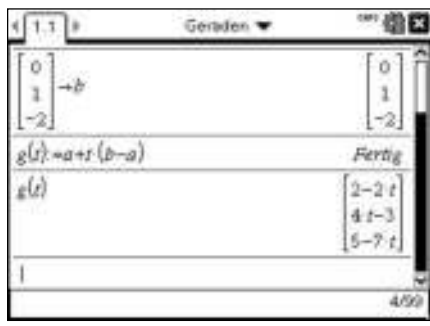
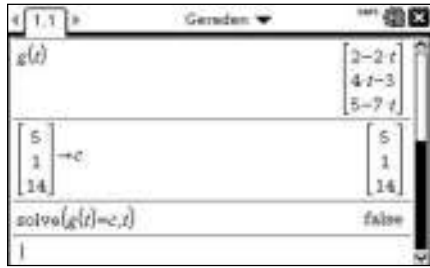
- a) Die Punkte A(2|-3| 5) und B(0| 1|-2) liegen auf der Geraden g. Bestimme eine Gleichung von g.
- b) Prüfe, ob C(5| 1| 14) auf der Geraden g liegt. Gib drei weitere Punkte P, Q und R an, die auf g liegen.
- c) Bestimme den Punkt auf g, der in der x_1x_2 -Ebene liegt.

<p>a) Definieren einer Geraden</p> <p>Zunächst gibt man die Ortsvektoren von A und B als Spaltenvektoren ein und speichert sie ab (ctrl)Ⓛ und für jeden Zeilenwechsel ↵; Abspeichern mit (ctrl)Ⓥ).</p> <p>Die Gerade g definiert man als „vektorwertige“ Funktion.</p> <p>Im Beispiel ergibt sich also $g: \vec{x} = \begin{pmatrix} 2 \\ -3 \\ 5 \end{pmatrix} + t \cdot \begin{pmatrix} -2 \\ 4 \\ -7 \end{pmatrix}$</p>	
<p>b) Punktprobe</p> <p>Eine Möglichkeit für die Punktprobe mit dem Punkt C besteht darin, den Ortsvektor von C abzuspeichern und die Lösbarkeit der Gleichung $g(t) = \vec{OC}$ zu überprüfen (solve: (menu)ⓐⓁ).</p> <p><i>Ergebnis: C liegt nicht auf g.</i></p>	
<p>Weitere Punkte auf der Geraden</p> <p>Um drei weitere beliebige Punkte auf g zu bestimmen, berechnet man g an drei Stellen für $t \notin \{0; 1\}$.</p> <p>So ergibt sich z.B. für $t = -1$ der Punkt P(4 -7 12), für $t = 2$ der Punkt Q(-2 5 -9) und für $t = 3$ der Punkt R(-4 9 -16).</p>	
<p>c) Bestimmung eines Punktes der x_1x_2 - Ebene</p> <p>Um eine Koordinate eines Vektors anzuzeigen, gibt man hinter dem Vektor in [] – Klammern und durch Komma getrennt die Zeile und dann die Spalte der auszuwertenden Stelle ein.</p> <p>Ein Vektor besteht immer nur aus einer Spalte, sodass die zweite Zahl stets eine 1 ist. Im Beispiel ist die x_3-Koordinate eines Punktes von g bekannt (= 0). Daraus kann die Stelle t ermittelt werden.</p> <p><i>Der gesuchte Punkt auf g in der x_1x_2-Ebene hat die Koordinaten $(\frac{4}{7} -\frac{1}{7} 0)$.</i></p>	

Lagebeziehung von Geraden

Aufgabe

Untersuche die gegenseitige Lage der Geraden

- a) $g: \vec{x} = \begin{pmatrix} 3 \\ 0 \\ 1 \end{pmatrix} + t \cdot \begin{pmatrix} 2 \\ 5 \\ -2 \end{pmatrix}$ und $h: \vec{x} = \begin{pmatrix} 5 \\ 5 \\ -1 \end{pmatrix} + t \cdot \begin{pmatrix} 1 \\ 4 \\ 2 \end{pmatrix}$
- b) $g: \vec{x} = \begin{pmatrix} 3 \\ 0 \\ 1 \end{pmatrix} + t \cdot \begin{pmatrix} 2 \\ 5 \\ -2 \end{pmatrix}$ und $i: \vec{x} = \begin{pmatrix} 1 \\ 0 \\ 4 \end{pmatrix} + t \cdot \begin{pmatrix} -6 \\ 2 \\ 9 \end{pmatrix}$
- c) $g: \vec{x} = \begin{pmatrix} 3 \\ 0 \\ 1 \end{pmatrix} + t \cdot \begin{pmatrix} 2 \\ 5 \\ -2 \end{pmatrix}$ und $j: \vec{x} = \begin{pmatrix} 2 \\ -1 \\ 7 \end{pmatrix} + t \cdot \begin{pmatrix} -4 \\ -10 \\ 4 \end{pmatrix}$
- d) $l: \vec{x} = \begin{pmatrix} 5 \\ 5 \\ -1 \end{pmatrix} + t \cdot \begin{pmatrix} -2 \\ -5 \\ 2 \end{pmatrix}$ und $k: \vec{x} = \begin{pmatrix} 7 \\ 10 \\ -3 \end{pmatrix} + t \cdot \begin{pmatrix} 8 \\ 20 \\ -8 \end{pmatrix}$

a) Definieren von Geradengleichungen

Da die Gerade g bei mehreren Teilaufgaben verwendet wird, lohnt sich hier ein „Abspeichern“ der Gleichung.

(Vektoren: $\langle \text{ctrl} \rangle \langle \text{T} \rangle$ und $\langle \ominus \rangle$)

Möchte man die entsprechenden Vektorgleichungen lösen, so muss man berücksichtigen, dass jede Gerade in Abhängigkeit eines anderen Parameters dargestellt wird bzw. dies beim Lösen der Vektorgleichung berücksichtigt wird. (solve: $\langle \text{menu} \rangle \langle 3 \rangle \langle 1 \rangle$).

Ergebnis: die Gleichung hat eine einzige Lösung für s bzw. t. Setzt man s = 0 oder t = 1 in die Geradengleichungen von h bzw. g ein, so erhält man den

Schnittpunkt der Geraden g und h: S(5/ 5/ -1).

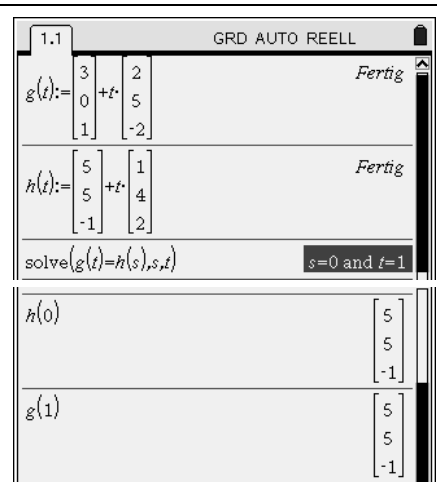

b) Lösen von Vektorgleichungen

Man kann im „solve“-Befehl die Vektorgleichung auch direkt eingeben.

Ergebnis: Der Nspire liefert als Lösung für s und t „false“, d.h. die Gleichung besitzt keine Lösung. Die Geraden haben also keinen gemeinsamen Punkt.

Vergleicht man die Richtungsvektoren der Geraden g und i, sieht man, dass diese nicht zueinander parallel sind. Die Geraden sind also windschief.

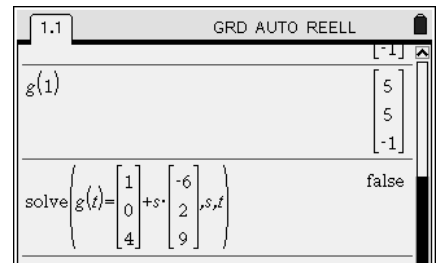

c) Parallele Geraden

Auch hier liefert die Vektorgleichung keine Lösung, die Geraden haben also keinen Schnittpunkt.

Ergebnis: Vergleicht man die Richtungsvektoren der Geraden g und j, so sieht man, dass diese zueinander parallel sind.

Die Geraden sind also parallel.

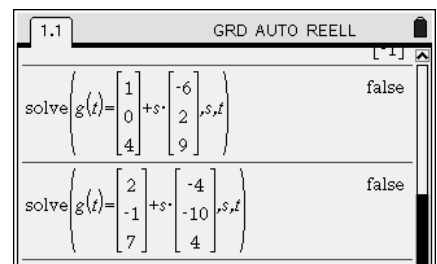

d) Identische Geraden

Ergebnis: Die Gleichung hat für jedes s und t unendlich viele Lösungen (Platzhalter c1); der Zusammenhang von s und t wird angezeigt, wenn im solve-Befehl nur eine Variable angeführt wird.

Die Geraden l und k haben unendlich viele Punkte gemeinsam. Sie sind also identisch.

Tipp: Wird die Parameterdarstellung einer Geraden nicht weiter verwendet, empfiehlt sich die direkte Eingabe.

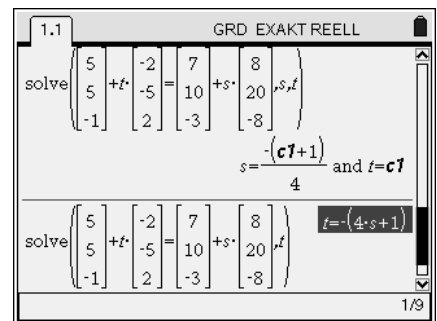

Aufgabe

Untersuche die gegenseitige Lage der Geraden

a) $g: \vec{x} = \begin{pmatrix} 3 \\ 0 \\ 1 \end{pmatrix} + t \cdot \begin{pmatrix} 2 \\ 5 \\ -2 \end{pmatrix}$ und $h: \vec{x} = \begin{pmatrix} 5 \\ 5 \\ -1 \end{pmatrix} + t \cdot \begin{pmatrix} 1 \\ 4 \\ 2 \end{pmatrix}$

b) $g: \vec{x} = \begin{pmatrix} 3 \\ 0 \\ 1 \end{pmatrix} + t \cdot \begin{pmatrix} 2 \\ 5 \\ -2 \end{pmatrix}$ und $i: \vec{x} = \begin{pmatrix} 1 \\ 0 \\ 4 \end{pmatrix} + t \cdot \begin{pmatrix} -6 \\ 2 \\ 9 \end{pmatrix}$

c) $g: \vec{x} = \begin{pmatrix} 3 \\ 0 \\ 1 \end{pmatrix} + t \cdot \begin{pmatrix} 2 \\ 5 \\ -2 \end{pmatrix}$ und $j: \vec{x} = \begin{pmatrix} 2 \\ -1 \\ 7 \end{pmatrix} + t \cdot \begin{pmatrix} -4 \\ -10 \\ 4 \end{pmatrix}$

d) $l: \vec{x} = \begin{pmatrix} 5 \\ 5 \\ -1 \end{pmatrix} + t \cdot \begin{pmatrix} -2 \\ -5 \\ 2 \end{pmatrix}$ und $k: \vec{x} = \begin{pmatrix} 7 \\ 10 \\ -3 \end{pmatrix} + t \cdot \begin{pmatrix} 8 \\ 20 \\ -8 \end{pmatrix}$

a) Definieren von Geradengleichungen

Da die Gerade g bei mehreren Teilaufgaben verwendet wird, lohnt sich hier ein „Abspeichern“ der Gleichung.

(Vektoren: \odot und \ominus)

Möchte man die entsprechenden Vektorgleichungen lösen, so muss man berücksichtigen, dass jede Gerade in Abhängigkeit eines anderen Parameters dargestellt wird bzw. dies beim Lösen der Vektorgleichung berücksichtigt wird. (solve: menu \odot \odot \odot).

Ergebnis: die Gleichung hat eine einzige Lösung für s bzw. t. Setzt man s = 0 oder t = 1 in die Geradengleichungen von h bzw. g ein, so erhält man den

Schnittpunkt der Geraden g und h: S(5/5/-1).



b) Lösen von Vektorgleichungen

Man kann im „solve“-Befehl die Vektorgleichung auch direkt eingeben.

Ergebnis: Der Nspire liefert als Lösung für s und t „false“, d.h. die Gleichung besitzt keine Lösung. Die Geraden haben also keinen gemeinsamen Punkt.

Vergleicht man die Richtungsvektoren der Geraden g und i, sieht man, dass diese nicht zueinander parallel sind. Die Geraden sind also windschief.

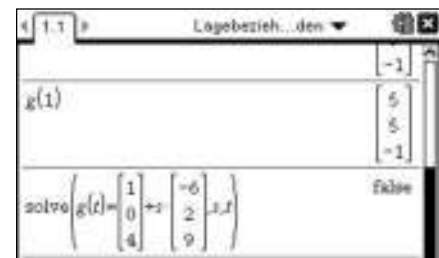

c) Parallele Geraden

Auch hier liefert die Vektorgleichung keine Lösung, die Geraden haben also keinen Schnittpunkt.

Ergebnis: Vergleicht man die Richtungsvektoren der Geraden g und j, so sieht man, dass diese zueinander parallel sind.

Die Geraden sind also parallel.

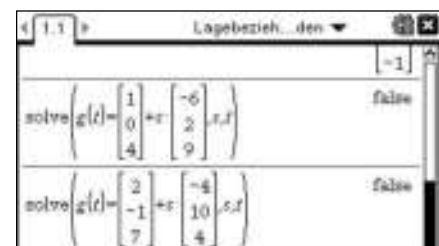

d) Identische Geraden

Ergebnis: Die Gleichung hat für jedes s und t unendlich viele Lösungen (Platzhalter c1); der Zusammenhang von s und t wird angezeigt, wenn im solve-Befehl nur eine Variable angeführt wird.

Die Geraden l und k haben unendlich viele Punkte gemeinsam. Sie sind also identisch.

Tipp: Wird die Parameterdarstellung einer Geraden nicht weiter verwendet, empfiehlt sich die direkte Eingabe.

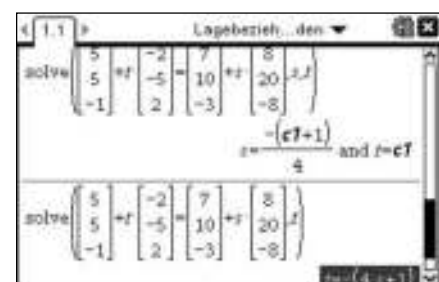

Bestimmung von Ausgleichskurven

Aufgabe: Die Tabelle zeigt die Entwicklung des CO₂ - Ausstoßes weltweit (in Mio t).

Jahr	1991	1992	1993	1994	1995	1996	1997	1998
weltweit	22.543	22.565	22.501	22.735	23.108	23.903	24.118	24.095
1999	2000	2001	2002	2003	2004	2005	2006	2007
24.083	24.677	24.918	25.874	27.020	28.424	29.430	30.047	30.892

- a) Stelle die Daten grafisch dar und bestimme zwei mögliche Funktionsgleichungen.
- b) Gib eine Prognose ab, wie viel CO₂ weltweit im Jahr 2020 ausgestoßen werden.

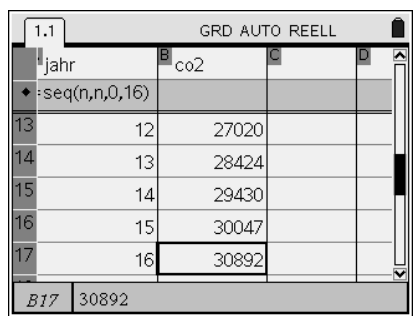
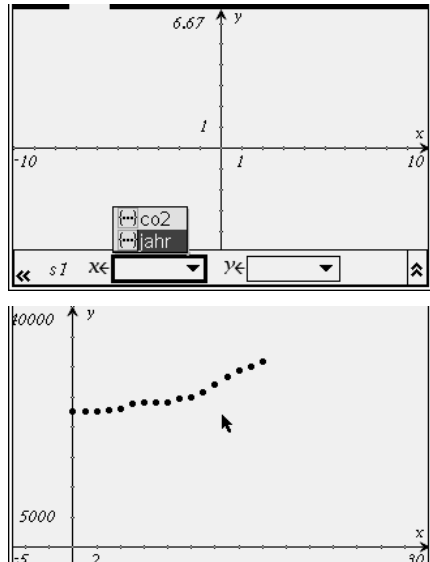
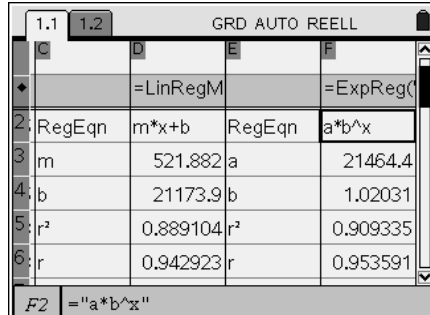
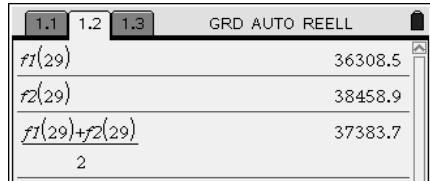
<p>a) Eingabe von Datenreihen</p> <p>Mit Lists & Spreadsheet werden die Daten zunächst in Listen eingegeben. Setze den Startwert (1991) auf 0.</p> <p>Mit dem „seq“-Befehl (=seq(n,n,untere Grenze, obere Grenze) lässt sich in die Formelzeile (markiert mit ♦) eine beliebige Zahlenfolge eingeben. Um die Listen in Graphs & Geometry aufzurufen, ist es notwendig, die Spalten zu beschriften (z.B. mit jahr, co2).</p>																					
<p>Darstellung der Datenreihe im Koordinatensystem</p> <p>Öffne eine Seite mit Graphs & Geometry. Um die Datenreihe darzustellen, wähle den Streu-Plot (menu 3 4). Mit $\left[\frac{\square}{\square} \right]$ und den Pfeiltasten kannst Du nun den x- bzw. y-Werten die entsprechenden Daten aus der Liste zuordnen.</p> <p>Hinweise: Mit $\left[\text{ctrl} \right] \left[\text{on/off} \right]$ kann man die Eingabezeile aus- und einblenden. Fenstereinstellungen lassen sich am sinnvollsten unter $\left[\text{menu} \right] \left[4 \right] \left[1 \right]$ verändern.</p> <p>Bei Betrachtung der Messreihe wäre eine lineare, aufgrund des stärkeren Anstiegs in der jüngeren Vergangenheit, aber auch eine exponentielle Ausgleichskurve nahe liegend.</p>																					
<p>Lists & Spreadsheet-</p> <p>Hier kann man die gewünschte Regression auswählen. (statistische Berechnungen: $\left[\text{menu} \right] \left[4 \right] \left[1 \right] \left[3 \right]$ oder $\left[\text{A} \right]$) Bei der Abfrage sine die Listenzuordnung (X –Liste, Y–Liste) sowie der abzuspeichernde Funktionsname (z.B. f1 und f2) wichtig.</p> <p>Ergebnis: Mögliche Funktionsterme von Ausgleichskurven sind $f_1(x) = 521,9x + 21193,9$ und $f_2(x) = 21464,4 \cdot 1,02^x$.</p>	 <table border="1"> <tr> <td>2: RegEqn</td> <td>m*x+b</td> <td>RegEqn</td> <td>a*b^x</td> </tr> <tr> <td>3: m</td> <td>521.882</td> <td>a</td> <td>21464.4</td> </tr> <tr> <td>4: b</td> <td>21173.9</td> <td>b</td> <td>1.02031</td> </tr> <tr> <td>5: r^2</td> <td>0.889104</td> <td>r^2</td> <td>0.909335</td> </tr> <tr> <td>6: r</td> <td>0.942923</td> <td>r</td> <td>0.953591</td> </tr> </table>	2: RegEqn	m*x+b	RegEqn	a*b^x	3: m	521.882	a	21464.4	4: b	21173.9	b	1.02031	5: r^2	0.889104	r^2	0.909335	6: r	0.942923	r	0.953591
2: RegEqn	m*x+b	RegEqn	a*b^x																		
3: m	521.882	a	21464.4																		
4: b	21173.9	b	1.02031																		
5: r^2	0.889104	r^2	0.909335																		
6: r	0.942923	r	0.953591																		
<p>b) Prognose</p> <p>Im Calculator kannst Du die beiden Funktionen aufrufen. Eine mögliche Prognose wäre z.B. der Mittelwert aus den beiden zum Zeitpunkt x = 29 berechneten Werten von f1 und f2.</p> <p><i>Ergebnis: Im Jahr 2020 ist mit 37000 bis 37500 Mio. Tonnen CO₂ – Ausstoß weltweit zu rechnen.</i></p>	 <table border="1"> <tr> <td>f1(29)</td> <td>36308.5</td> </tr> <tr> <td>f2(29)</td> <td>38458.9</td> </tr> <tr> <td>$\frac{f1(29)+f2(29)}{2}$</td> <td>37383.7</td> </tr> </table>	f1(29)	36308.5	f2(29)	38458.9	$\frac{f1(29)+f2(29)}{2}$	37383.7														
f1(29)	36308.5																				
f2(29)	38458.9																				
$\frac{f1(29)+f2(29)}{2}$	37383.7																				

Bestimmung von Ausgleichskurven

Aufgabe: Die Tabelle zeigt die Entwicklung des CO₂ - Ausstoßes weltweit (in Mio t).

Jahr	1991	1992	1993	1994	1995	1996	1997	1998
weltweit	22.543	22.565	22.501	22.735	23.108	23.903	24.118	24.095
1999	2000	2001	2002	2003	2004	2005	2006	2007
24.083	24.677	24.918	25.874	27.020	28.424	29.430	30.047	30.892

- a) Stelle die Daten grafisch dar und bestimme zwei mögliche Funktionsgleichungen.
- b) Gib eine Prognose ab, wie viel CO₂ weltweit im Jahr 2020 ausgestoßen werden.

<p>a) Eingabe von Datenreihen</p> <p>Mit Lists & Spreadsheet werden die Daten zunächst in Listen eingegeben. Setze den Startwert (1991) auf 0.</p> <p>Mit dem `seq-Befehl` (=seq(n,n,untere Grenze, obere Grenze) lässt sich in die Formelzeile (markiert mit ♦) eine beliebige Zahlenfolge eingeben. Um die Listen in Graphs aufzurufen, ist es notwendig, die Spalten zu beschriften (z.B. mit jahr, co2).</p>																					
<p>Darstellung der Datenreihe im Koordinatensystem</p> <p>Öffne eine Seite mit Graphs. Um die Datenreihe darzustellen, wähle das Streudiagramm (menu 3 4). Mit und den Pfeiltasten kannst Du nun den x- bzw. y-Werten die entsprechenden Daten aus der Liste zuordnen.</p> <p>Hinweise: Mit kann man die Eingabezeile aus- und einblenden. Fenstereinstellungen lassen sich am sinnvollsten unter menu 4 1 verändern.</p> <p>Bei Betrachtung der Messreihe wäre eine lineare, aufgrund des stärkeren Anstiegs in der jüngeren Vergangenheit, aber auch eine exponentielle Ausgleichskurve nahe liegend.</p>																					
<p>Lists & Spreadsheet</p> <p>Hier kann man die gewünschte Regression auswählen. (statistische Berechnungen: menu 4 1 3) oder A) Bei der Abfrage sine die Listenzuordnung (X -Liste, Y-Liste) sowie der abzuspeichernde Funktionsname (z.B. f1 und f2) wichtig.</p> <p>Ergebnis: Mögliche Funktionsterme von Ausgleichskurven sind $f_1(x) = 521,9 x + 21193,9$ und $f_2(x) = 21464,4 \cdot 1,02^x$.</p>	<table border="1"> <tr> <td>RegEqn</td> <td>m*x+b</td> <td>RegEqn</td> <td>a*b^x</td> </tr> <tr> <td>m</td> <td>521.882 a</td> <td></td> <td>21464.4</td> </tr> <tr> <td>b</td> <td>21173.9 b</td> <td></td> <td>1.02031</td> </tr> <tr> <td>r²</td> <td>0.889104 r²</td> <td></td> <td>0.909335</td> </tr> <tr> <td>r</td> <td>0.942923 r</td> <td></td> <td>0.953591</td> </tr> </table>	RegEqn	m*x+b	RegEqn	a*b^x	m	521.882 a		21464.4	b	21173.9 b		1.02031	r ²	0.889104 r ²		0.909335	r	0.942923 r		0.953591
RegEqn	m*x+b	RegEqn	a*b^x																		
m	521.882 a		21464.4																		
b	21173.9 b		1.02031																		
r ²	0.889104 r ²		0.909335																		
r	0.942923 r		0.953591																		
<p>b) Prognose</p> <p>Im Calculator kannst Du die beiden Funktionen aufrufen. Eine mögliche Prognose wäre z.B. der Mittelwert aus den beiden zum Zeitpunkt x = 29 berechneten Werten von f1 und f2.</p> <p>Ergebnis: Im Jahr 2020 ist mit 37000 bis 37500 Mio. Tonnen CO₂ - Ausstoß weltweit zu rechnen.</p>	<table border="1"> <tr> <td>f1(29)</td> <td>36308.5</td> </tr> <tr> <td>f2(29)</td> <td>38458.9</td> </tr> <tr> <td>$\frac{f1(29)+f2(29)}{2}$</td> <td>37383.7</td> </tr> </table>	f1(29)	36308.5	f2(29)	38458.9	$\frac{f1(29)+f2(29)}{2}$	37383.7														
f1(29)	36308.5																				
f2(29)	38458.9																				
$\frac{f1(29)+f2(29)}{2}$	37383.7																				

Modellieren von geradlinigen Bewegungen

Aufgabe

Ein Ballon startet im Punkt A(2|5|0). Er bewegt sich geradlinig mit konstanter Geschwindigkeit und ist nach einer Stunde im Punkt B(4| 8|1). Beim Start des Ballons befindet sich ein geradlinig fliegendes Flugzeug im Punkt P(10|5|1), das sich nach 2 Minuten im Punkt Q(8|11|5).

- a) Wie weit ist der Punkt P vom Startplatz A des Ballons entfernt?
- b) Wie viele Minuten nach dem Start des Ballons kommen sich der Ballon und Kleinflugzeug am nächsten? Wie weit sind sie in diesem Augenblick voneinander entfernt?

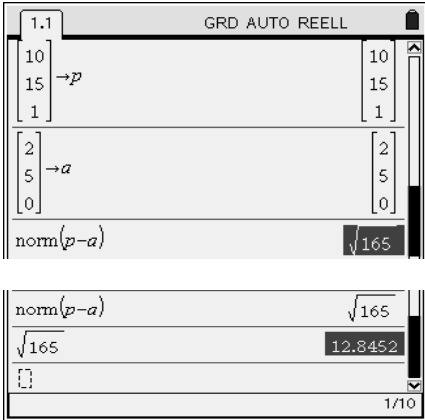
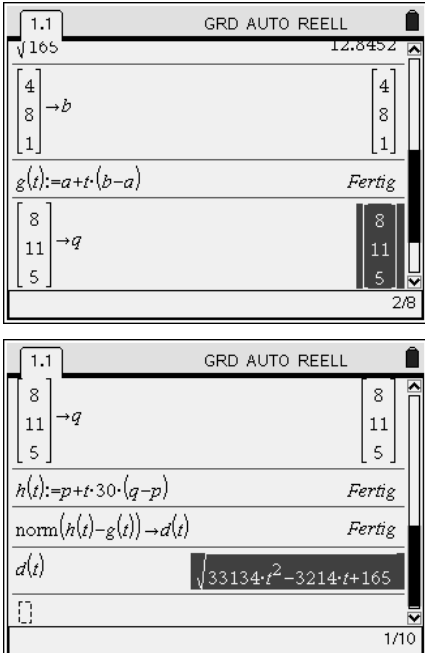
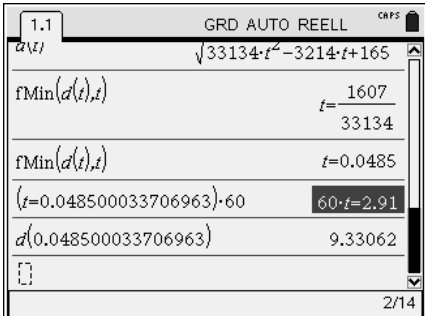
<p>a) Abstand zweier Punkte</p> <p>Mit dem Satz des Pythagoras gilt für den Abstand von A und P: $\vec{AP} = \sqrt{(p_1 - a_1)^2 + (p_2 - a_2)^2 + (p_3 - a_3)^2}$</p> <p>zunächst speicherst Du die Ortsvektoren von A und P als Spaltenvektoren. (ctrl) (v) und für jeden Zeilenwechsel (-); als Ortsvektor abspeichern: (ctrl) (store vektor).</p> <p>Um den Abstand von A und C zu berechnen, bildest Du den Betrag des Differenzvektors $\vec{AP} = \vec{OP} - \vec{OA}$ mit dem „Norm“ – Befehl. (norm: (menu) (7) (7) (1)).</p> <p><i>Ergebnis:</i> Die Flugkörper sind zu Beobachtungsbeginn etwa 12,84 km voneinander entfernt (gerundetes Ergebnis mit (ctrl) (enter)).</p>	 <p>The screenshot shows a TI-Nspire calculator interface. It displays two column vectors: vector 'p' with components [10, 15, 1] and vector 'a' with components [2, 5, 0]. Below these, the command 'norm(p-a)' is entered, resulting in the value 'sqrt(165)'. A second screenshot shows the same command followed by a decimal approximation '12.8452'.</p>
<p>b) Aufstellen der Abstandsfunktion</p> <p>Den Ort des Ballons nach t Stunden erhält man durch Addition des Ortsvektors von A mit dem t –fachen Vektor von \vec{AB}. Kursgerade des Ballons g: $\vec{x} = \vec{OA} + t \cdot \vec{AB}$.</p> <p>Den Ort des Kleinflugzeugs nach einer Stunde erhält man durch Addition des Ortsvektors von C mit dem 30-fachen Vektor von \vec{PQ}.</p> <p>Kursgerade des Flugzeugs: h: $\vec{x} = \vec{OP} + t \cdot \vec{PQ}$</p> <p>Ein beliebiger Punkt auf g bzw. h ist daher G_t bzw. H_t.</p> <p>Hinweis: Um den minimalen Abstand oder ggf. Zusammenstoßpunkt zu ermitteln ist es bei diesem Aufgabentyp entscheidend, dass die Gleichungen der Kursgeraden denselben Parameter enthalten.</p> <p>Die Abstandsfunktion d(t) von Ballon und Flugzeug lässt sich also zu jedem Zeitpunkt durch die Länge des Vektors $G_t H_t$ beschreiben.</p>	 <p>The screenshots show the step-by-step derivation of the distance function. The first screenshot shows vectors 'b' [4, 8, 1] and 'q' [8, 11, 5] being entered. The second screenshot shows the parametric equations for lines g and h: g(t) = a + t(b-a) and h(t) = p + t(q-p). The third screenshot shows the distance function d(t) = norm(h(t) - g(t)) resulting in the expression sqrt(33134*t^2 - 3214*t + 165).</p>
<p>Berechnung des Minimums einer Funktion</p> <p>Die Funktionsuntersuchung von d erfolgt z.B. mit der Funktion fMin: (menu) (4) (6)</p> <p><i>Ergebnis:</i> Nach 0,0485·60 = 2,91 Minuten kommen sich die Flugkörper am nächsten. Der minimale Abstand beträgt dann etwa 9,33km.</p>	 <p>The screenshot shows the use of the 'fMin' function on the calculator. It displays the function d(t) = sqrt(33134*t^2 - 3214*t + 165). The minimum is found at t = 0.0485, which is then multiplied by 60 to get t = 2.91 minutes. The corresponding minimum distance is 9.33062 km.</p>

Modellieren von geradlinigen Bewegungen

Aufgabe

Ein Ballon startet im Punkt A(2|5|0). Er bewegt sich geradlinig mit konstanter Geschwindigkeit und ist nach einer Stunde im Punkt B(4|8|1). Beim Start des Ballons befindet sich ein geradlinig fliegendes Flugzeug im Punkt P(10|5|1), das sich nach 2 Minuten im Punkt Q(8|11|5).

- a) Wie weit ist der Punkt P vom Startplatz A des Ballons entfernt?
- b) Wie viele Minuten nach dem Start des Ballons kommen sich der Ballon und Kleinflugzeug am nächsten? Wie weit sind sie in diesem Augenblick voneinander entfernt?

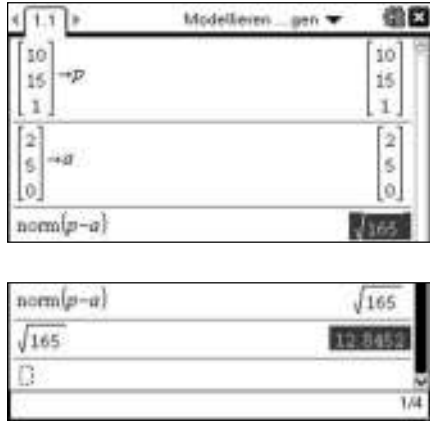
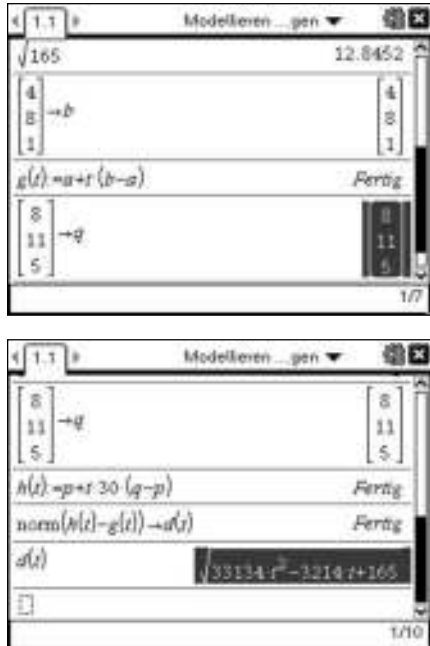
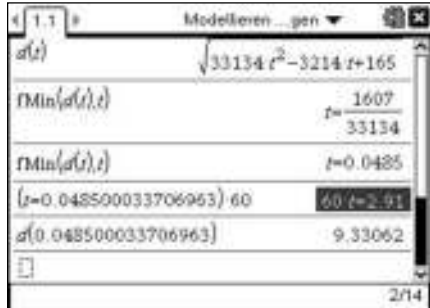
<p>a) Abstand zweier Punkte</p> <p>Mit dem Satz des Pythagoras gilt für den Abstand von A und P: $\vec{AP} = \sqrt{(p_1 - a_1)^2 + (p_2 - a_2)^2 + (p_3 - a_3)^2}$. zunächst speicherst Du die Ortsvektoren von A und P als Spaltenvektoren. (ctrl)Ⓛ und für jeden Zeilenwechsel ⇩; als Ortsvektor abspeichern: (ctrl)(var).</p> <p>Um den Abstand von A und C zu berechnen, bildest Du den Betrag des Differenzvektors $\vec{AP} = \vec{0P} - \vec{0A}$ mit dem „Norm“ – Befehl. (norm: (menu)771).</p> <p><i>Ergebnis:</i> Die Flugkörper sind zu Beobachtungsbeginn etwa 12,84 km voneinander entfernt (gerundetes Ergebnis mit (ctrl)(enter)).</p>	
<p>b) Aufstellen der Abstandsfunktion</p> <p>Den Ort des Ballons nach t Stunden erhält man durch Addition des Ortsvektors von A mit dem t –fachen Vektor von \vec{AB}. Kursgerade des Ballons g: $\vec{x} = \vec{0A} + t \cdot \vec{AB}$. Den Ort des Kleinflugzeugs nach einer Stunde erhält man durch Addition des Ortsvektors von C mit dem 30-fachen Vektor von \vec{PQ}. Kursgerade des Flugzeugs: h: $\vec{x} = \vec{0P} + t \cdot \vec{PQ}$ Ein beliebiger Punkt auf g bzw. h ist daher G_t bzw. H_t.</p> <p>Hinweis: Um den minimalen Abstand oder ggf. Zusammenstoßpunkt zu ermitteln ist es bei diesem Aufgabentyp entscheidend, dass die Gleichungen der Kursgeraden denselben Parameter enthalten.</p> <p>Die Abstandsfunktion d(t) von Ballon und Flugzeug lässt sich also zu jedem Zeitpunkt durch die Länge des Vektors $\vec{G_t H_t}$ beschreiben.</p>	
<p>Berechnung des Minimums einer Funktion</p> <p>Die Funktionsuntersuchung von d erfolgt z.B. mit der Funktion fMin: (menu)46</p> <p><i>Ergebnis:</i> Nach 0,0485·60 = 2,91 Minuten kommen sich die Flugkörper am nächsten. Der minimale Abstand beträgt dann etwa 9,33 km.</p>	

Tangente und Normale

Aufgabe

Gegeben ist die Funktion f mit $f(x) = \frac{1}{16}x^3 - \frac{1}{2}x^2$.

- a) Zeichne den Graphen von f und konstruiere eine Tangente an f im Punkt P (2 | f(2)).
- b) Konstruiere die Normale zum Graphen von f im Punkt P.
- c) Berechne die Gleichung der Tangente an f, die durch den Punkt Q (2 | -2) verläuft, der nicht auf dem Graphen von f liegt.

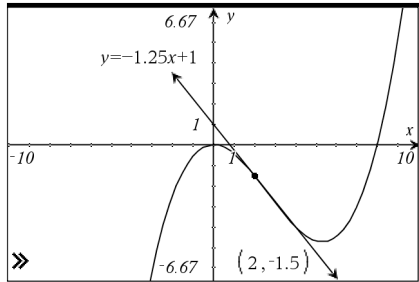
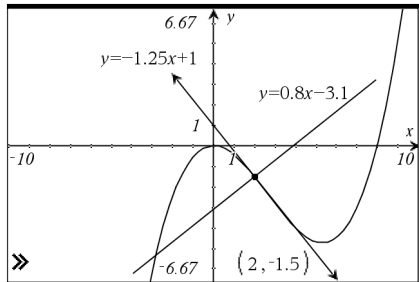
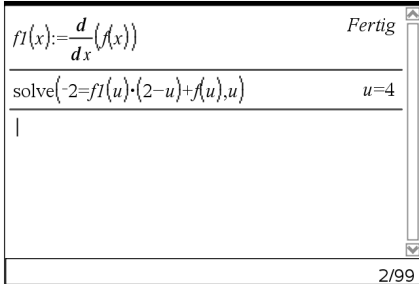
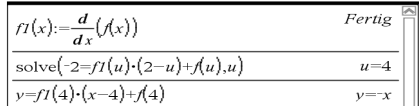
<p>Zeichnen einer Tangente</p> <p>Öffnen Sie eine Graphs & Geometry Anwendung und zeichnen Sie den Graphen von f. Legen Sie einen Punkt auf der Kurve fest, in dem Sie die Tangente an den Graph zeichnen möchten (menu 6 2). Durch Doppelklick auf die angezeigte x-Koordinate lässt sich diese exakt eingeben. Aktivieren Sie die Funktion „Tangente“ (menu 6 7) und klicken Sie auf den festgelegten Punkt. Die erhaltene Tangente kann mit ↻ verlängert werden. Der Punkt kann ebenfalls mit ↻ bewegt werden.</p> <p>Die Funktionsgleichung der Tangente (und jeder beliebigen Geraden) kann mit (menu 1 7) durch Klicken auf die Tangente erhalten werden (ein zweiter Klick legt die Position der Anzeige auf dem Bildschirm fest).</p>	
<p>Konstruktion der Normalen</p> <p>Da man die nicht Normale „direkt“ einzeichnen kann, muss als Zwischenschritt immer die Tangente gezeichnet werden. Wird die Tangente angezeigt, so erhält man die Normale mit Hilfe von (menu 9 1). Klicken Sie auf den Punkt, durch den die Normale gehen soll und auf die Tangente.</p> <p>Die Gleichung der Normalen kann wiederum mit (menu 1 7) erhalten werden.</p>	
<p>Berechnung der Tangentengleichung</p> <p>Allgemein gilt für die Gleichung der Tangente im Punkt (u f(u)):</p> $y = f'(u) \cdot (x - u) + f(u). \quad [1]$ <p>Um u so zu wählen, dass die Tangente auch durch den Punkt Q (2 -2) verläuft, muss die Gleichung</p> $-2 = f'(u) \cdot (2 - u) + f(u) \quad [2]$ <p>gelöst werden.</p> <p>Um mit sinnvollen Bezeichnungen zu arbeiten, ändert man die Bezeichnung der Funktion f1 in f ab, d.h. in Graphs & Geometry wird in der Eingabezeile die „1“ in f1(x)=... gelöscht und mit $\frac{\text{enter}}{\text{enter}}$ bestätigt. Alternativ kann selbstverständlich auch ein neues Dokument geöffnet werden und die Funktion f im Calculator neu definiert werden.</p> <p>Im Calculator wird nun die Ableitungsfunktion von f als f1(x) definiert. Nun kann obige Gleichung [2] schnell eingegeben und gelöst werden.</p> <p>Um die Tangentengleichung zu erhalten setzt man u = 4 in obige Gleichung [1] ein.</p>	 

Aufgabe

Gegeben ist die Funktion f mit $f(x) = \frac{1}{16}x^3 - \frac{1}{2}x^2$.

- a) Zeichne den Graphen von f und konstruiere eine Tangente an f im Punkt P (2 | f(2)).
- b) Konstruiere die Normale zum Graphen von f im Punkt P.
- c) Berechne die Gleichung der Tangente an f, die durch den Punkt Q (2 | -2) verläuft, der nicht auf dem Graphen von f liegt.

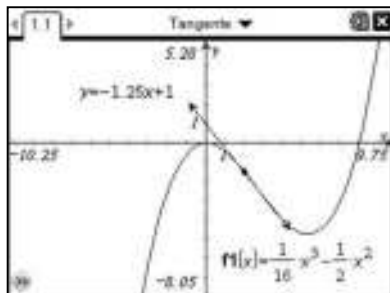
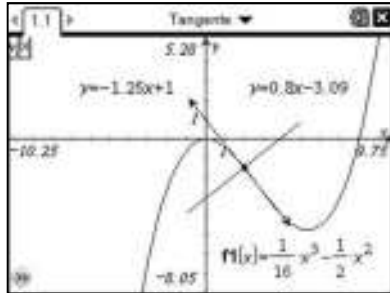
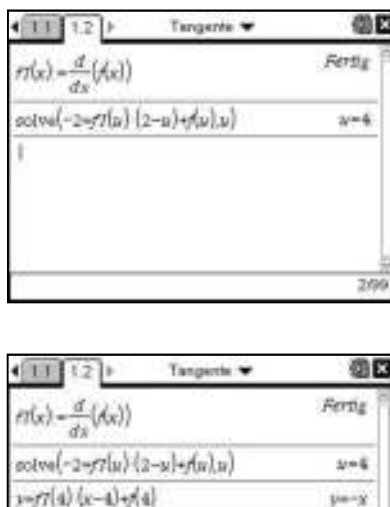
<p>Zeichnen einer Tangente</p> <p>Öffnen Sie die Graphs Anwendung und zeichnen Sie den Graphen von f. Legen Sie einen Punkt auf der Kurve fest, in dem Sie die Tangente an den Graph zeichnen möchten (menu 7 2). Durch Doppelklick auf die angezeigte x-Koordinate lässt sich diese exakt eingeben. Aktivieren Sie die Funktion „Tangente“ (menu 7 7) und klicken Sie auf den festgelegten Punkt.</p> <p>Die erhaltene Tangente kann mit ↻ verlängert werden. Der Punkt kann ebenfalls mit ↻ bewegt werden.</p> <p>Die Funktionsgleichung der Tangente (und jeder beliebigen Geraden) kann mit (menu 1 7) durch Klicken auf die Tangente erhalten werden (ein zweiter Klick legt die Position der Anzeige auf dem Bildschirm fest).</p>	
<p>Konstruktion der Normalen</p> <p>Da man die nicht Normale „direkt“ einzeichnen kann, muss als Zwischenschritt immer die Tangente gezeichnet werden.</p> <p>Wird die Tangente angezeigt, so erhält man die Normale mit Hilfe von (menu A 1). Klicken Sie auf den Punkt, durch den die Normale gehen soll und auf die Tangente.</p> <p>Die Gleichung der Normalen kann wiederum mit (menu 1 7) erhalten werden.</p>	
<p>Berechnung der Tangentengleichung</p> <p>Allgemein gilt für die Gleichung der Tangente im Punkt (u f(u)):</p> $y = f'(u) \cdot (x - u) + f(u). \quad [1]$ <p>Um u so zu wählen, dass die Tangente auch durch den Punkt Q (2 -2) verläuft, muss die Gleichung</p> $-2 = f'(u) \cdot (2 - u) + f(u) \quad [2]$ <p>gelöst werden.</p> <p>Um mit sinnvollen Bezeichnungen zu arbeiten, ändert man die Bezeichnung der Funktion f1 in f ab, d.h. in Graphs wird in der Eingabezeile die „1“ in f1(x)=... gelöscht und mit (enter) bestätigt.</p> <p>Alternativ kann selbstverständlich auch ein neues Dokument geöffnet werden und die Funktion f im Calculator neu definiert werden.</p> <p>Im Calculator wird nun die Ableitungsfunktion von f als f1(x) definiert. Nun kann obige Gleichung [2] schnell eingegeben und gelöst werden.</p> <p>Um die Tangentengleichung zu erhalten setzt man u = 4 in obige Gleichung [1] ein.</p>	

Extremwertprobleme lösen

Aufgabe

Es soll eine zylindrische Dose mit einem Volumen von zwei Litern hergestellt werden. Der Radius und die Höhe der Dose sollen so gewählt werden, dass der Materialbedarf möglichst gering ist. Material für Falze und Überlappungen kann vernachlässigt werden.

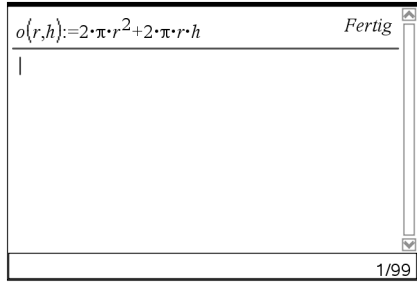
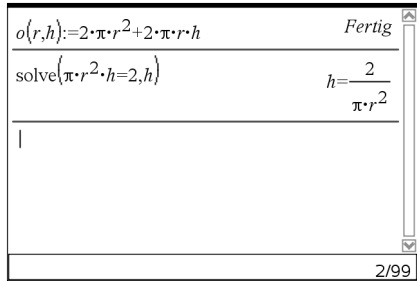
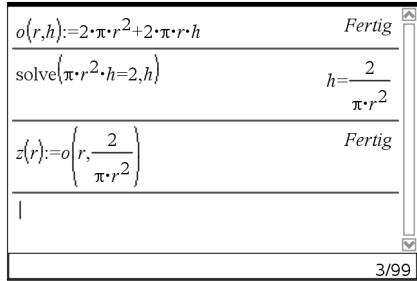
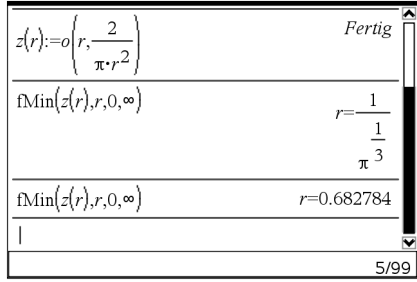
<p>Mathematische Beschreibung der untersuchten Größe</p> <p>Die Fläche des benötigten Materials für die Dose entspricht der Oberfläche eines Zylinders: $2 \cdot \pi \cdot r^2 + 2 \cdot \pi \cdot r \cdot h$ Die Oberfläche hängt also vom Radius r und der Höhe h der Dose ab. Definieren Sie deshalb eine Funktion $o(r,h)$, die gegebenen Radien und Höhen die entsprechende Dosenoberfläche zuordnet.</p>	 <p>$o(r,h) := 2 \cdot \pi \cdot r^2 + 2 \cdot \pi \cdot r \cdot h$ Fertig</p> <p>1/99</p>
<p>Formulierung der Nebenbedingung</p> <p>Das Volumen der Dose (zwei Liter) liefert einen Zusammenhang von r und h. Es gilt $\pi \cdot r^2 \cdot h = 2$. Lösen Sie diese Gleichung mit dem solve-Befehl (menu) 3 (1) nach einer der beiden Variablen auf.</p>	 <p>$o(r,h) := 2 \cdot \pi \cdot r^2 + 2 \cdot \pi \cdot r \cdot h$ Fertig</p> <p>solve($\pi \cdot r^2 \cdot h = 2, h$) $h = \frac{2}{\pi \cdot r^2}$</p> <p>2/99</p>
<p>Bestimmung der Zielfunktion</p> <p>Die Zielfunktion beschreibt die zu untersuchende Größe in Abhängigkeit von nur einer Variablen. Ersetzt man nun in der Funktion $o(r,h)$ die Variable h durch den mit Hilfe der Nebenbedingung gewonnenen Term, so erhält man die gesuchte Zielfunktion $z(r)$.</p>	 <p>$o(r,h) := 2 \cdot \pi \cdot r^2 + 2 \cdot \pi \cdot r \cdot h$ Fertig</p> <p>solve($\pi \cdot r^2 \cdot h = 2, h$) $h = \frac{2}{\pi \cdot r^2}$</p> <p>$z(r) := o\left(r, \frac{2}{\pi \cdot r^2}\right)$ Fertig</p> <p>3/99</p>
<p>Untersuchung der Zielfunktion auf Extremwerte</p> <p>Mit Hilfe der Befehle fmin (menu) 4 (6) und fmax (menu) 4 (7) lassen sich nun die Minimums- bzw. Maximumsstellen der Zielfunktion bestimmen (Notation s. Abbildung). In diesem Beispiel muss der Radius größer Null sein, weshalb die Bestimmung des Minimums auf das Intervall $(0; \infty)$ eingeschränkt wird.</p> <p>Die Höhe h und die Fläche des benötigten Materials erhält man jeweils durch Einsetzen von r in die entsprechenden Gleichungen.</p>	 <p>$z(r) := o\left(r, \frac{2}{\pi \cdot r^2}\right)$ Fertig</p> <p>fMin($z(r), r, 0, \infty$) $r = \frac{1}{\pi^3}$</p> <p>fMin($z(r), r, 0, \infty$) $r = 0.682784$</p> <p>5/99</p>

Aufgabe

Es soll eine zylindrische Dose mit einem Volumen von zwei Litern hergestellt werden. Der Radius und die Höhe der Dose sollen so gewählt werden, dass der Materialbedarf möglichst gering ist. Material für Falze und Überlappungen kann vernachlässigt werden.

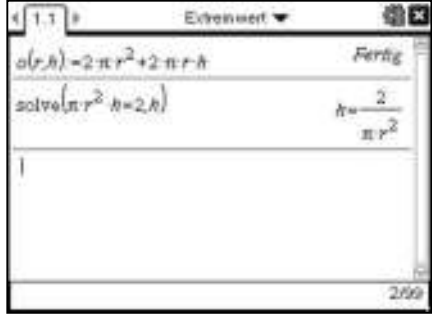
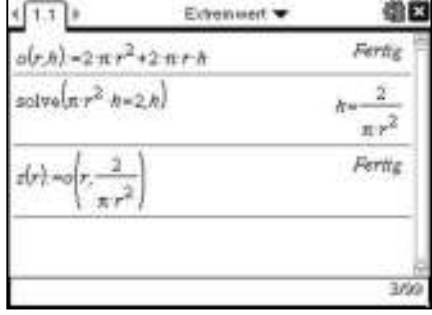
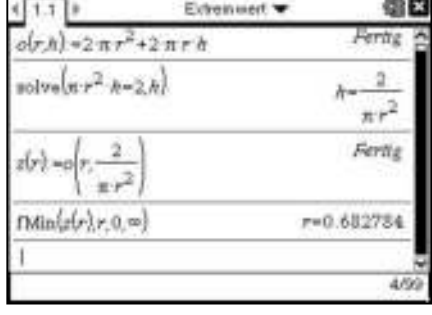
<p>Mathematische Beschreibung der untersuchten Größe</p> <p>Die Fläche des benötigten Materials für die Dose entspricht der Oberfläche eines Zylinders: $2 \cdot \pi \cdot r^2 + 2 \cdot \pi \cdot r \cdot h$ Die Oberfläche hängt also vom Radius r und der Höhe h der Dose ab. Definieren Sie deshalb eine Funktion $o(r,h)$, die gegebenen Radien und Höhen die entsprechende Dosenoberfläche zuordnet.</p>	
<p>Formulierung der Nebenbedingung</p> <p>Das Volumen der Dose (zwei Liter) liefert einen Zusammenhang von r und h. Es gilt $\pi \cdot r^2 \cdot h = 2$. Lösen Sie diese Gleichung mit dem solve-Befehl ((menu) 3 (1)) nach einer der beiden Variablen auf.</p>	
<p>Bestimmung der Zielfunktion</p> <p>Die Zielfunktion beschreibt die zu untersuchende Größe in Abhängigkeit von nur einer Variablen. Ersetzt man nun in der Funktion $o(r,h)$ die Variable h durch den mit Hilfe der Nebenbedingung gewonnenen Term, so erhält man die gesuchte Zielfunktion $z(r)$.</p>	
<p>Untersuchung der Zielfunktion auf Extremwerte</p> <p>Mit Hilfe der Befehle fmin ((menu) 4 (7)) und fmax ((menu) 4 (8)) lassen sich nun die Minimums- bzw. Maximumsstellen der Zielfunktion bestimmen (Notation s. Abbildung). In diesem Beispiel muss der Radius größer Null sein, weshalb die Bestimmung des Minimums auf das Intervall $(0; \infty)$ eingeschränkt wird.</p> <p>Die Höhe h und die Fläche des benötigten Materials erhält man jeweils durch Einsetzen von r in die entsprechenden Gleichungen.</p>	

Funktionsuntersuchung einer gebrochenrationalen Funktion

Aufgabe:

Gegeben ist die Funktion f mit $f(x) = \frac{1}{6} \cdot \frac{x^3}{x^2-9}$. Führe eine vollständige Funktionsuntersuchung durch.

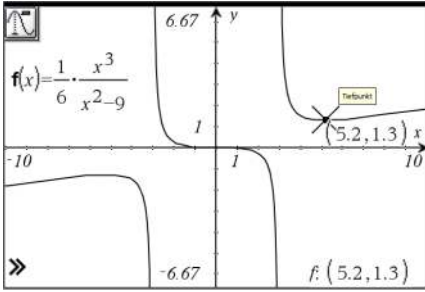
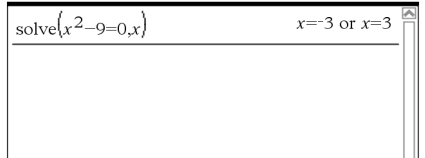
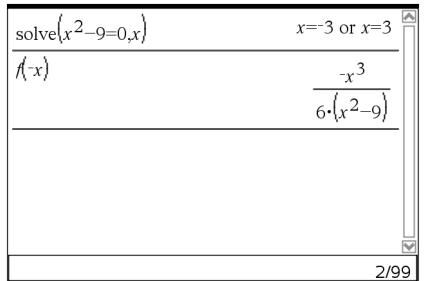
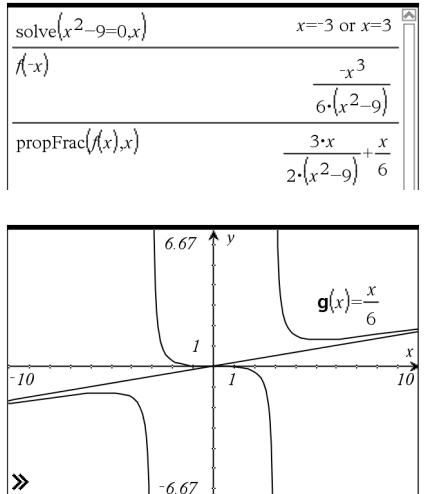
<p>Graphische Bestimmung charakteristischer Punkte</p> <p>Um sich einen ersten Überblick über den Graphen von f zu verschaffen, wird die Funktion in Graphs & Geometry eingegeben. Die erste Ableitung soll später mit f1 bezeichnet werden. Deshalb wird die Eingabezeile abgeändert und $f(x)$ geschrieben (die „1“ in „f1(x)“ wird einfach gelöscht). Fährt man mit der Spurfunktion (☰ 5) (1) entlang des Graphen von f, so werden gemeinsame Punkte mit der x-Achse und Extrempunkte angezeigt. Die Koordinaten lassen sich so (näherungsweise) unten rechts ablesen. Bei Eingabe einer Zahl für einen beliebigen x-Wert und anschließendem Drücken von (☰) springt die Spurfunktion direkt an die eingegebene Stelle. Soll ein Graph ins Heft skizziert werden ist die Spurfunktion auch ein gutes Hilfsmittel, das das Erstellen einer Wertetabelle erspart.</p>	
<p>Definitionslücken, Polstellen</p> <p>Sieht man die Definitionslücken nicht sofort, so kann man mit dem Calculator die x-Werte bestimmen, für die der Nenner den Wert 0 annehmen (☰ 3) (1). Ein Blick zurück in die Zeichnung zeigt, ob es sich um eine Polstelle oder um eine hebbare Singularität handelt.</p>	
<p>Symmetrie</p> <p>In der Zeichnung kann die Symmetrie bereits vermutet werden. Ist der Graph achsensymmetrisch zur y-Achse, so gilt: $f(-x) = f(x)$. Ist der Graph punktsymmetrisch zum Ursprung, so gilt: $f(-x) = -f(x)$. Diese Bedingungen können einfach nachgeprüft werden, in dem man den Rechner $f(-x)$ berechnen lässt. Im vorliegenden Beispiel ist so die Punktsymmetrie zum Ursprung gezeigt.</p>	
<p>Verhalten von $f(x)$ für $x \rightarrow \pm\infty$</p> <p>In der Zeichnung kann man erahnen, dass $f(x) \rightarrow \pm\infty$ für $x \rightarrow \pm\infty$. Dies zeigt auch eine Betrachtung von Zähler- und Nennergrad. Eine Näherungsfunktion lässt sich mit Hilfe von Polynomdivision erhalten. Mit dem Nspire ist die Polynomdivision mit Hilfe von (☰ 3) (7) (1) „Echter Bruch“ möglich. In die „propfrac“-Anwendung wird der zu untersuchende Term und (abgetrennt durch ein Komma) die Variable eingegeben. In unserem Fall erhält man eine schiefe Asymptote mit der Gleichung $y = \frac{1}{6}x$. Um sicher zu gehen, dass das Ergebnis korrekt ist, kann man diese Gerade in die Zeichnung einzeichnen lassen. (Achtung: Wiederum nicht f1 als Bezeichnung verwenden, da dies für die Ableitungsfunktion verwendet werden soll. Bezeichne die Gerade z.B. mit $g(x)$).</p>	

Funktionsuntersuchung einer gebrochenrationalen Funktion

Aufgabe

Gegeben ist die Funktion f mit $f(x) = \frac{1}{6} \cdot \frac{x^3}{x^2-9}$. Führe eine vollständige Funktionsuntersuchung durch.

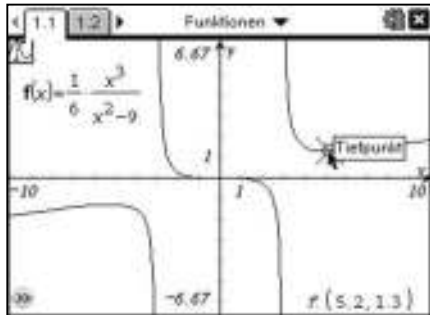
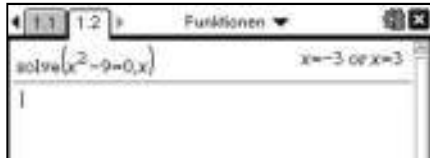
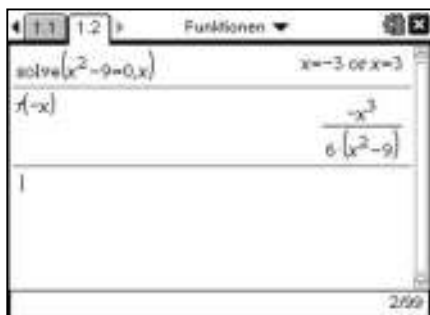
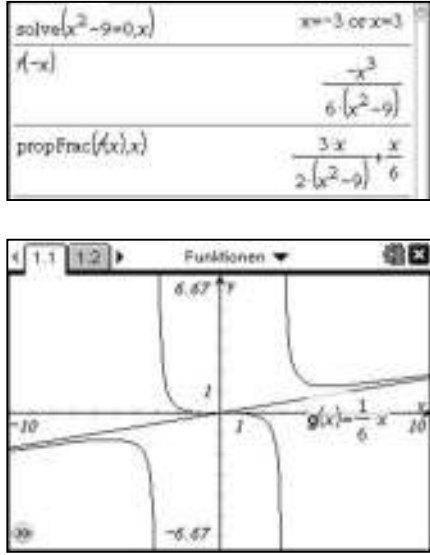
<p>Graphische Bestimmung charakteristischer Punkte</p> <p>Um sich einen ersten Überblick über den Graphen von f zu verschaffen, wird die Funktion in Graphs eingegeben. Die erste Ableitung soll später mit f1 bezeichnet werden. Deshalb wird die Eingabezeile in Graphs abgeändert und $f(x)$ geschrieben (die „1“ in „f1(x)“ wird einfach gelöscht). Fährt man mit der Spurfunktion (Ⓜenu 5 1) entlang des Graphen von f, so werden gemeinsame Punkte mit der x-Achse und Extrempunkte angezeigt. Die Koordinaten lassen sich so (näherungsweise) unten rechts ablesen. Bei Eingabe einer Zahl für einen beliebigen x-Wert und anschließendem Drücken von (enter) springt die Spurfunktion direkt an die eingegebene Stelle. Soll ein Graph ins Heft skizziert werden ist die Spurfunktion auch ein gutes Hilfsmittel, das das Erstellen einer Wertetabelle erspart.</p>	
<p>Definitionslücken, Polstellen</p> <p>Sieht man die Definitionslücken nicht sofort, so kann man mit dem Calculator die x-Werte bestimmen, für die der Nenner den Wert 0 annehmen (Ⓜenu 3 1). Ein Blick zurück in die Zeichnung zeigt, ob es sich um eine Polstelle oder um eine hebbare Singularität handelt.</p>	
<p>Symmetrie</p> <p>In der Zeichnung kann die Symmetrie bereits vermutet werden. Ist der Graph achsensymmetrisch zur y-Achse, so gilt: $f(-x) = f(x)$. Ist der Graph punktsymmetrisch zum Ursprung, so gilt: $f(-x) = -f(x)$. Diese Bedingungen können einfach nachgeprüft werden, in dem man den Rechner $f(-x)$ berechnen lässt. Im vorliegenden Beispiel ist so die Punktsymmetrie zum Ursprung gezeigt.</p>	
<p>Verhalten von f(x) für $x \rightarrow \pm\infty$</p> <p>In der Zeichnung kann man erahnen, dass $f(x) \rightarrow \pm\infty$ für $x \rightarrow \pm\infty$. Dies zeigt auch eine Betrachtung von Zähler- und Nennergrad. Eine Näherungsfunktion lässt sich mit Hilfe von Polynomdivision erhalten. Mit dem Nspire ist die Polynomdivision mit Hilfe von (Ⓜenu 3 8 1) „Echter Bruch“ möglich. In die „propfrac“-Anwendung wird der zu untersuchende Term und (abgetrennt durch ein Komma) die Variable eingegeben. In unserem Fall erhält man eine schiefe Asymptote mit der Gleichung $y = \frac{1}{6}x$. Um sicher zu gehen, dass das Ergebnis korrekt ist, kann man diese Gerade in die Zeichnung einzeichnen lassen. (Achtung: Wiederum nicht f1 als Bezeichnung verwenden, da dies für die Ableitungsfunktion verwendet werden soll. Bezeichne die Gerade z.B. mit g(x)).</p>	

Funktionsuntersuchung einer gebrochenrationalen Funktion

Berechnung der gemeinsamen Punkte mit den Achsen
 Um die Nullstellen von f zu erhalten, gilt es die Gleichung $f(x) = 0$ zu lösen. Dazu wird der solve-Befehl (menu)3(1) verwendet.
 Um den gemeinsamen Punkt mit der y-Achse zu erhalten, muss der Funktionswert von f an der Stelle $x = 0$, d.h. $f(0)$ berechnet werden.
 Im vorliegenden Beispiel entspricht der gemeinsame Punkt mit der x-Achse dem gemeinsamen Punkt mit der y-Achse.

$f(x)$	$\frac{-x^3}{6 \cdot (x^2 - 9)}$
propFrac($f(x), x$)	$\frac{3 \cdot x}{2 \cdot (x^2 - 9)} + \frac{x}{6}$
solve($f(x)=0, x$)	$x=0$
$f(0)$	0
	5/99

Bestimmung globaler Minimum- und Maximumstellen
 Globale Minimumstellen und globale Maximumstellen werden mit Hilfe von „fMin“ (menu)4(6) und „fMax“ (menu)4(7) bestimmt. (Notation des Befehls: s. Abbildung)
 Da im Beispiel keine globalen Minimums- und Maximumstellen existieren, gibt der Rechner $x = -\infty$, $x = +\infty$ und die Polstellen aus.

propFrac($f(x), x$)	$\frac{3 \cdot x}{2 \cdot (x^2 - 9)} + \frac{x}{6}$
solve($f(x)=0, x$)	$x=0$
$f(0)$	0
fMin($f(x), x$)	$x=-\infty$ or $x=-3$ or $x=3$
fMax($f(x), x$)	$x=\infty$ or $x=-3$ or $x=3$

Bestimmung lokaler Minimum- und Maximumstellen
 Hierzu werden wiederum „fMin“ (menu)4(6) und „fMax“ (menu)4(7) verwendet, allerdings muss noch angegeben werden, in welchem Intervall die Stelle liegt (dazu die Zeichnung des Graphen betrachten und das Intervall dort mit Hilfe der Spurfunktion abschätzen).
 Für die Notation gilt:
fMax(Ausdruck, Variable, untere Grenze, obere Grenze)
 Analog für fMin.
 Um Hoch- und Tiefpunkte angeben zu können, wird der zugehörige Funktionswert jeweils noch bestimmt.

fMax($f(x), x, -10, -4$)	$x=-3 \cdot \sqrt{3}$
$f(-3 \cdot \sqrt{3})$	$\frac{-3 \cdot \sqrt{3}}{4}$
fMin($f(x), x, 4, 10$)	$x=3 \cdot \sqrt{3}$
$f(3 \cdot \sqrt{3})$	$\frac{3 \cdot \sqrt{3}}{4}$
	11/99

Ableitungen
 Um mit sinnvollen Bezeichnungen arbeiten zu können, empfiehlt es sich die erste Ableitung mit $f1(x)$ zu bezeichnen, die zweite mit $f2(x)$, ...
 Der Nspire bestimmt die Ableitungsfunktionen mit (menu)4(1). Anstatt der Bezeichnung $f(x)$ könnte auch der Funktionsterm eingegeben werden.
 Um die Ableitungsfunktionen anzeigen zu lassen, gibt man $f1(x)$ ein und bestätigt mit (enter).

	4
$f1(x) := \frac{d}{dx}(f(x))$	Fertig
$f2(x) := \frac{d}{dx}(f1(x))$	Fertig
$f3(x) := \frac{d}{dx}(f2(x))$	Fertig
	14/99

Bestimmung von Wendepunkten
 Zur Bestimmung der Wendestellen muss die Gleichung $f2(x) = 0$ gelöst werden (menu)3(1) und es muss überprüft werden, ob $f3$ an dieser Stelle ungleich Null ist.
 Abschließend wird dann der Funktionswert berechnet um den Wendepunkt angeben zu können.
 Analog lassen sich auch Extrempunkte bestimmen (wenn man nicht fmin und fmax verwenden möchte).
 In diesem Fall muss dann $f1(x) = 0$ gelöst und $f2$ betrachtet werden.

$f3(x) := \frac{d}{dx}(f2(x))$	Fertig
solve($f2(x)=0, x$)	$x=0$
$f3(0)$	$\frac{-1}{9}$
$f(0)$	0
	17/99

Funktionsuntersuchung einer gebrochenrationalen Funktion

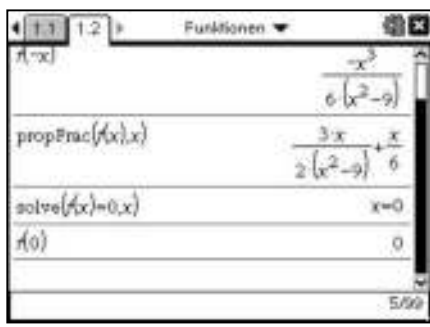
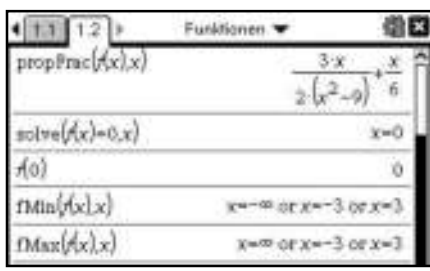
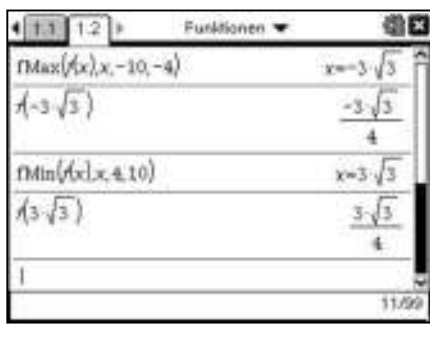
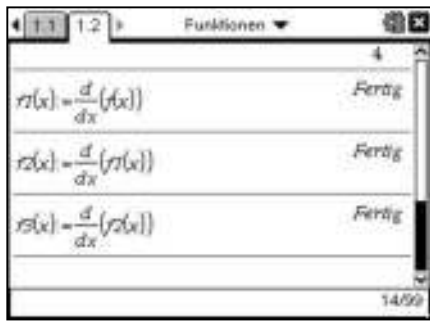
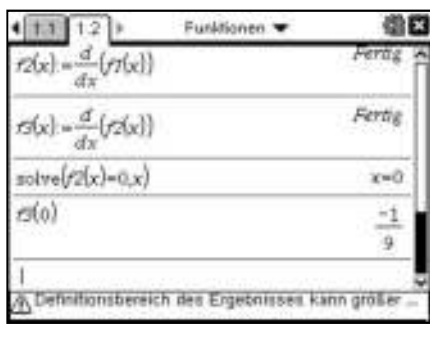
<p>Berechnung der gemeinsamen Punkte mit den Achsen</p> <p>Um die Nullstellen von f zu erhalten, gilt es die Gleichung $f(x) = 0$ zu lösen. Dazu wird der solve-Befehl (menu) 3 (1) verwendet.</p> <p>Um den gemeinsamen Punkt mit der y-Achse zu erhalten, muss der Funktionswert von f an der Stelle $x = 0$, d.h. $f(0)$ berechnet werden.</p> <p>Im vorliegenden Beispiel entspricht der gemeinsame Punkt mit der x-Achse dem gemeinsamen Punkt mit der y-Achse.</p>	
<p>Bestimmung globaler Minimum- und Maximumstellen</p> <p>Globale Minimumstellen und globale Maximumstellen werden mit Hilfe von „fMin“ (menu) 4 (7) und „fMax“ (menu) 4 (8) bestimmt. (Notation des Befehls: s. Abbildung) Da im Beispiel keine globalen Minimums- und Maximumstellen existieren, gibt der Rechner $x = -\infty$, $x = +\infty$ und die Polstellen aus.</p>	
<p>Bestimmung lokaler Minimum- und Maximumstellen</p> <p>Hierzu werden wiederum „fMin“ (menu) 4 (7) und „fMax“ (menu) 4 (8) verwendet, allerdings muss noch angegeben werden, in welchem Intervall die Stelle liegt (dazu die Zeichnung des Graphen betrachten und das Intervall dort mit Hilfe der Spurfunktion abschätzen).</p> <p>Für die Notation gilt: <i>fMax(Ausdruck, Variable, untere Grenze, obere Grenze)</i> Analog für fMin.</p> <p>Um Hoch- und Tiefpunkte angeben zu können, wird der zugehörige Funktionswert jeweils noch bestimmt.</p>	
<p>Ableitungen</p> <p>Um mit sinnvollen Bezeichnungen arbeiten zu können, empfiehlt es sich die erste Ableitung mit $f1(x)$ zu bezeichnen, die zweite mit $f2(x)$, ...</p> <p>Der Nspire bestimmt die Ableitungsfunktionen mit (menu) 4 (1). Anstatt der Bezeichnung $f(x)$ könnte auch der Funktionsterm eingegeben werden.</p> <p>Um die Ableitungsfunktionen anzeigen zu lassen, gibt man $f1(x)$ ein und bestätigt mit (enter).</p>	
<p>Bestimmung von Wendepunkten</p> <p>Zur Bestimmung der Wendestellen muss die Gleichung $f2(x) = 0$ gelöst werden (menu) 3 (1) und es muss überprüft werden, ob $f3$ an dieser Stelle ungleich Null ist. Abschließend wird dann der Funktionswert berechnet um den Wendepunkt angeben zu können.</p> <p>Analog lassen sich auch Extrempunkte bestimmen (wenn man nicht fmin und fmax verwenden möchte). In diesem Fall muss dann $f1(x) = 0$ gelöst und $f2$ betrachtet werden.</p>	

Funktionscharen

Aufgabe

Gegeben ist die Funktionenschar f_t mit $f_t(x) = x^2 \cdot e^{1-tx}$ mit $t > 0$.

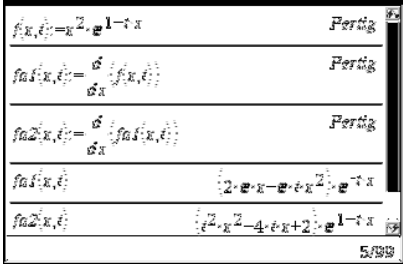
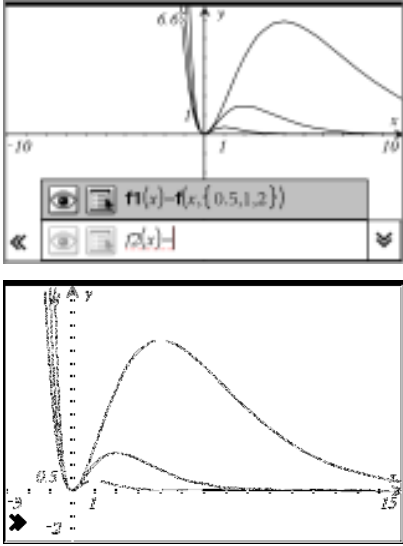
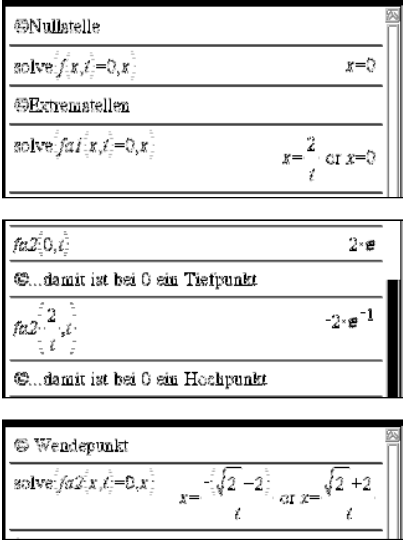

- a) Untersuchen Sie den Graph von f_t auf Nullstellen, Extrema und Wendepunkte
- b) Geben Sie eine Gleichung für den Graphen an, auf dem alle Hochpunkte der Graphen von f_t liegen.

<p>Definition im Calculator</p> <p>Öffnen Sie eine Seite mit dem <i>Calculator</i> und definieren Sie die Funktion durch Eingabe von $f(x, t) := x^2 \cdot e^{1-tx}$ oder define $f(x, t) = \dots$</p> <p>Sie wird als Funktion mit zwei Variablen eingegeben. Der Vorteil wird im weiteren Verlauf deutlich.</p> <p>Weiter können Sie auch gleich die ersten beiden Ableitungsfunktionen bestimmen und definieren. Sie finden den Befehl unter $\text{menu} \rightarrow 4 \rightarrow 1$: Ableitung oder schneller mit dem Tastenkürzel $\text{2nd} \rightarrow \text{D}$.</p> <p>Als Namen wählen Sie z.B. fa1 (x, t) und fa2 (x, t).</p>	
<p>Darstellung der Graphen</p> <p>Um sich einen ersten Überblick über den Verlauf zu schaffen, öffnen Sie eine Seite mit <i>Graphs & Geometry</i>.</p> <p>Um die Graphen für z.B. $t = 0,5; 1$ und 2 darzustellen geben Sie in der Eingabezeile $f1(x) = f(x, \{0.5, 1, 2\})$ ein. Es werden alle drei Graphen gezeichnet.</p> <p>Eventuell können Sie noch eine geschicktere Achseneinteilung wählen.</p> <p>Man erkennt, dass die x-Achse ($y = 0$) waagrechte Asymptote ist, d.h. für $x \rightarrow \infty$ geht $f(x) \rightarrow 0$.</p> <p>Weiter kann man sehen das bei den drei gewählten Graphen die Nullstelle unabhängig von t immer bei $x = 0$ und gleichzeitig eine Minimalstelle ist. Man erkennt, dass die Graphen je einen von t abhängigen Hochpunkt und Wendepunkt besitzen.</p>	
<p>Berechnung im Calculator</p> <p>Öffnen Sie eine Seite mit dem Calculator.</p> <p>Berechnen Sie mit dem solve - Befehl die möglichen Nullstellen. Man erkennt, dass für alle t gilt: $x = 0$.</p> <p>Die Berechnung der möglichen Extremstellen mit Hilfe der 1. Ableitung liefert, wie erwartet $x = 0$ für die Minima und $x = \frac{2}{t}$ für die Maximalstelle.</p> <p>Die Überprüfung z.B. mit der 2. Ableitung ist durch die Visualisierung überflüssig, kann aber ebenfalls leicht gemacht werden. (siehe rechts).</p> <p>Zur Berechnung der möglichen Wendepunkte wird die 2. Ableitung 0 gesetzt. Die Lösung ist rechts zu sehen.</p>	

Aufgabe

Gegeben ist die Funktionenschar f_t mit $f_t(x) = x^2 \cdot e^{1-tx}$ mit $t > 0$.

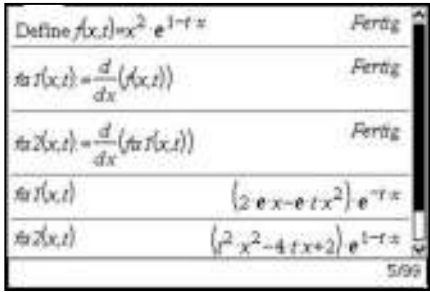
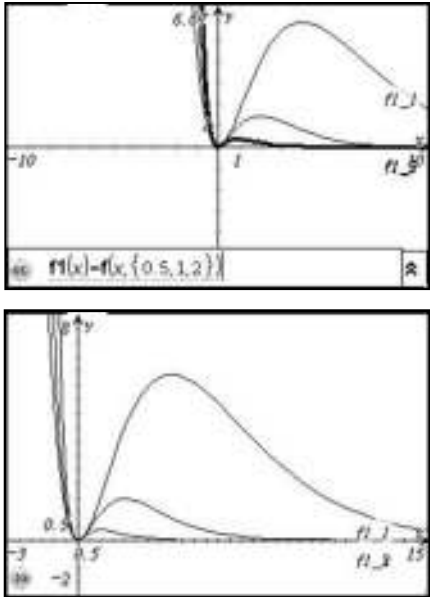
- a) Untersuchen Sie den Graph von f_t auf Nullstellen, Extrema und Wendepunkte
- b) Geben Sie eine Gleichung für den Graphen an, auf dem alle Hochpunkte der Graphen von f_t liegen.

<p>Definition im Calculator</p> <p>Öffnen Sie eine Seite mit dem Calculator und definieren Sie die Funktion durch Eingabe von $f(x, t) := x^2 \cdot e^{1-tx}$ oder $\text{define } f(x, t) = \dots$</p> <p>Sie wird als Funktion mit zwei Variablen eingegeben. Der Vorteil wird im weiteren Verlauf deutlich.</p> <p>Weiter können Sie auch gleich die ersten beiden Ableitungsfunktionen bestimmen und definieren. Sie finden den Befehl unter (menu) 4 1: Ableitung oder schneller mit dem Tastenkürzel (y-shift) (-).</p> <p>Als Namen wählen Sie z.B. $fa1(x, t)$ und $fa2(x, t)$.</p>	 <p>Define $f(x,t)=x^2 \cdot e^{1-tx}$ Fertig</p> <p>$fa1(x,t) = \frac{d}{dx}(f(x,t))$ Fertig</p> <p>$fa2(x,t) = \frac{d}{dx}(fa1(x,t))$ Fertig</p> <p>$fa1(x,t) = (2 \cdot e^x - e \cdot t \cdot x^2) \cdot e^{-tx}$</p> <p>$fa2(x,t) = (2 \cdot x^2 - 4 \cdot tx + 2) \cdot e^{1-tx}$</p>
<p>Darstellung der Graphen</p> <p>Um sich einen ersten Überblick über den Verlauf zu schaffen, öffnen Sie eine Seite mit Graphs.</p> <p>Um die Graphen für z.B. $t = 0,5; 1$ und 2 darzustellen geben Sie in der Eingabezeile $f1(x) = f(x, \{0.5, 1, 2\})$ ein. Es werden alle drei Graphen gezeichnet.</p> <p>Eventuell können Sie noch eine geschicktere Achseneinteilung wählen.</p> <p>Man erkennt, dass die x-Achse ($y = 0$) waagrechte Asymptote ist, d.h. für $x \rightarrow \infty$ geht $f(x) \rightarrow 0$.</p> <p>Weiter kann man sehen das bei den drei gewählten Graphen die Nullstelle unabhängig von t immer bei $x = 0$ und gleichzeitig eine Minimalstelle ist. Man erkennt, dass die Graphen je einen von t abhängigen Hochpunkt und Wendepunkt besitzen.</p>	 <p>$f1(x) = f(x, \{0.5, 1, 2\})$</p>
<p>Berechnung im Calculator</p> <p>Öffnen Sie eine Seite mit dem Calculator.</p> <p>Berechnen Sie mit dem solve - Befehl die möglichen Nullstellen. Man erkennt, dass für alle t gilt: $x = 0$.</p> <p>Die Berechnung der möglichen Extremstellen mit Hilfe der 1. Ableitung liefert, wie erwartet $x = 0$ für die Minima und $x = \frac{2}{t}$ für die Maximalstelle.</p> <p>Die Überprüfung z.B. mit der 2. Ableitung ist durch die Visualisierung überflüssig, kann aber ebenfalls leicht gemacht werden. (siehe rechts).</p> <p>Zur Berechnung der möglichen Wendepunkte wird die 2. Ableitung 0 gesetzt. Die Lösung ist rechts zu sehen.</p>	 <p>Nullstellen $\text{solve}(f(x,t)=0,x) \quad x=0$</p> <p>Extremstellen $\text{solve}(fa1(x,t)=0,x) \quad x = \frac{2}{t} \text{ or } x=0$</p> <p>$fa2(0,t) \quad 2 \cdot e$ <input type="radio"/> ... dann ist bei 0 ein Tiefpunkt</p> <p>$fa2(\frac{2}{t},t) \quad -2 \cdot e^{-1}$ <input type="radio"/> ... dann ist bei 0 ein Hochpunkt</p> <p>Wendepunkt $\text{solve}(fa2(x,t)=0,x) \quad x = \frac{-(\sqrt{2}-2)}{t} \text{ or } x = \frac{\sqrt{2}+2}{t}$</p>

Funktionscharen

Berechnung der zugehörigen Funktionswerte

Um die besonderen Punkte anzugeben, müssen noch die zugehörigen Funktionswerte im Calculator berechnet werden. In neben stehender Abbildung ist das geschehen. Es beginnt mit den Wendepunkten W_t .

$$W_{1/2} \left(\frac{\pm\sqrt{2} + 2}{t} \mid \frac{\pm(4 \cdot \sqrt{2} + 6) \cdot e^{\sqrt{2}-1}}{t^2} \right)$$

Die Schnittpunkte mit der x-Achse, bzw. Tiefpunkte liegen für alle t bei $T(0 \mid 0)$.

Die Hochpunkte sind $H_t \left(\frac{2}{t} \mid \frac{4}{e \cdot t^2} \right)$

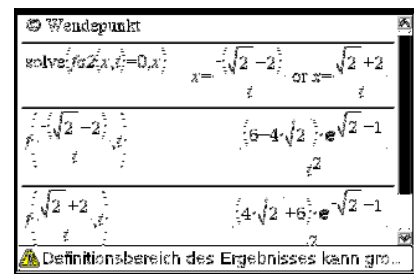

Ortskurve aller Hochpunkte

Aus $H_t \left(\frac{2}{t} \mid \frac{4}{e \cdot t^2} \right)$ ergeben sich die Gleichungen für die x- und die y-Koordinate: $x = \frac{2}{t}$ und $y = \frac{4}{e \cdot t^2}$.

Zur Bestimmung der Kurve auf der alle Hochpunkte liegen, geht man am besten so vor:

Die erste Gleichung wird nach t aufgelöst und in die 2. Gleichung eingesetzt (siehe rechts).

Somit wird t eliminiert und man erhält als Ortskurve aller Hochpunkte die Gleichung $y = \frac{1}{e} \cdot x^2$.

Es handelt sich um eine Parabel die man ebenfalls mit einzeichnen kann.

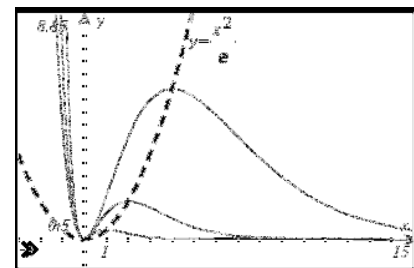
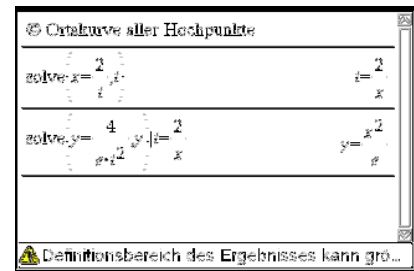

Berechnung der zugehörigen Funktionswerte

Um die besonderen Punkte anzugeben, müssen noch die zugehörigen Funktionswerte im Calculator berechnet werden. In neben stehender Abbildung ist das geschehen. Es beginnt mit den Wendepunkten W_t .

$$W_{1/2} \left(\frac{\pm\sqrt{2} + 2}{t} \mid \frac{\pm(4 \cdot \sqrt{2} + 6) \cdot e^{\sqrt{2}-1}}{t^2} \right)$$

Die Schnittpunkte mit der x-Achse, bzw. Tiefpunkte liegen für alle t bei $T(0 \mid 0)$.

Die Hochpunkte sind $H_t \left(\frac{2}{t} \mid \frac{4}{e \cdot t^2} \right)$

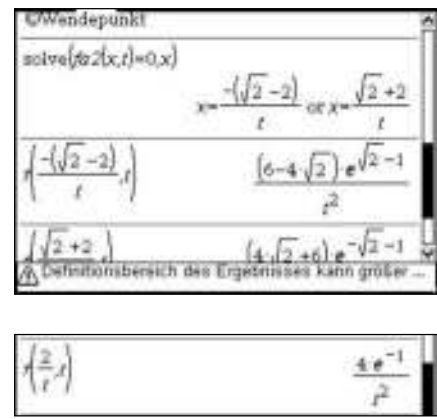

Ortskurve aller Hochpunkte

Aus $H_t \left(\frac{2}{t} \mid \frac{4}{e \cdot t^2} \right)$ ergeben sich die Gleichungen für die x- und die y-Koordinate: $x = \frac{2}{t}$ und $y = \frac{4}{e \cdot t^2}$.

Zur Bestimmung der Kurve auf der alle Hochpunkte liegen, geht man am besten so vor:

Die erste Gleichung wird nach t aufgelöst und in die 2. Gleichung eingesetzt (siehe rechts).

Somit wird t eliminiert und man erhält als Ortskurve aller Hochpunkte die Gleichung $y = \frac{1}{e} \cdot x^2$.

Es handelt sich um eine Parabel die man ebenfalls mit einzeichnen kann.

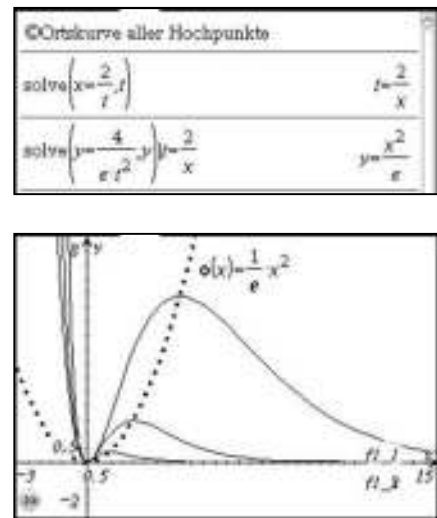

Das Integral

Aufgabe

Gegeben ist die Funktion f mit $f(x) = -\frac{1}{5}x^2 + 5$.

- a) Nähern Sie den Flächeninhalt zwischen dem Graphen von f und der x-Achse über dem Intervall [1; 5] mit Hilfe einer Rechtecksumme an.
- b) Bestimmen Sie mit Hilfe der Rechtecksumme aus a) das Integral $\int_1^5 f(x)dx$.

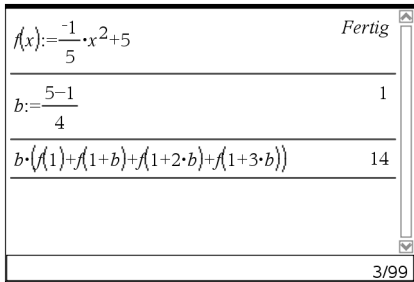
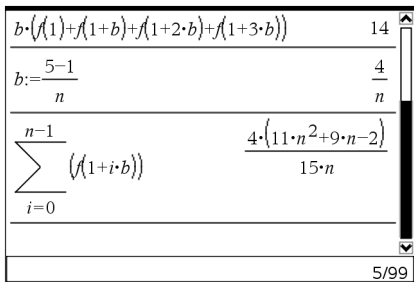
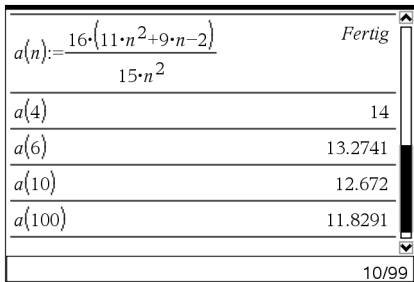
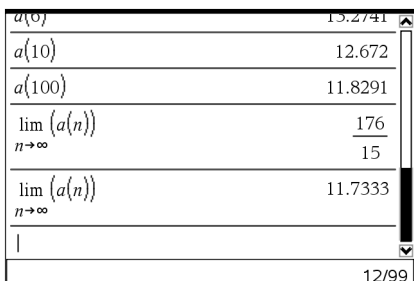
<p>a) Vorüberlegung (4 Rechtecke)</p> <p>Der Flächeninhalt soll zuerst durch eine Rechtecksumme angenähert werden, die sich aus 4 Rechtecken der Breite $b = \frac{5-1}{4}$ zusammensetzt. Als Höhe der Rechtecke soll jeweils der Funktionswert der linken Intervallgrenze gewählt werden. Für den Flächeninhalt dieser Rechtecksumme gilt: $A = b \cdot f(1) + b \cdot f(1 + b) + b \cdot f(1 + 2 \cdot b) + b \cdot f(1 + 3 \cdot b)$ $A = b \cdot (f(1) + f(1 + b) + f(1 + 2 \cdot b) + f(1 + 3 \cdot b))$.</p> <p>Definieren Sie zur Berechnung der Fläche die Funktion f und die Intervallbreite b und geben Sie anschließend obigen Ausdruck in den Rechner ein.</p>	
<p>Verallgemeinerung (n Rechtecke)</p> <p>Nun soll der Flächeninhalt durch eine Rechtecksumme aus n Rechtecken angenähert werden. Die Breite dieser Rechtecke ist $b = \frac{5-1}{n}$. Für den Flächeninhalt dieser Rechtecke gilt: $A = b \cdot (f(1) + f(1 + b) + \dots + f(1 + (n - 1) \cdot b))$.</p> <p>Um diesen Ausdruck in den Rechner einzugeben, verwendet man den Befehl „Summe“ (☰ 4 ☲).</p> <p>Die Notation kann der nebenstehenden Abbildung entnommen werden.</p> <p>Der Flächeninhalt der Rechtecke hängt von der Anzahl der Rechtecke n ab. Definieren Sie deshalb die Funktion a(n), die jedem n den Inhalt der Gesamtfläche der Rechtecke zuordnet. Bestimmen Sie nun durch Einsetzen verschiedener Werte für n eine Näherungslösung für Teilaufgabe a).</p>	 
<p>b) Bestimmung des Integrals</p> <p>Das obige Integral entspricht der exakten Fläche unter der Kurve. Diese erhält man als Grenzwert der Funktion a(n): $\int_1^5 f(x)dx = \lim_{n \rightarrow \infty} a(n)$.</p> <p>Der „Limes“- Befehl kann mit (☰ 4 ☲) aufgerufen werden.</p>	

Aufgabe

Gegeben ist die Funktion f mit $f(x) = -\frac{1}{5}x^2 + 5$.

- a) Nähern Sie den Flächeninhalt zwischen dem Graphen von f und der x-Achse über dem Intervall [1; 5] mit Hilfe einer Rechtecksumme an.
- b) Bestimmen Sie mit Hilfe der Rechtecksumme aus a) das Integral $\int_1^5 f(x)dx$.

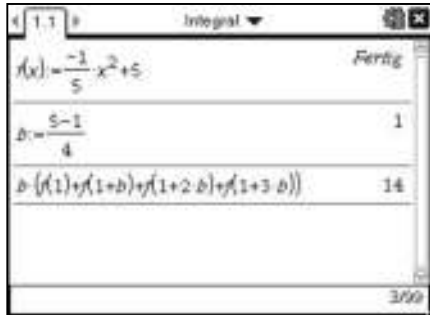
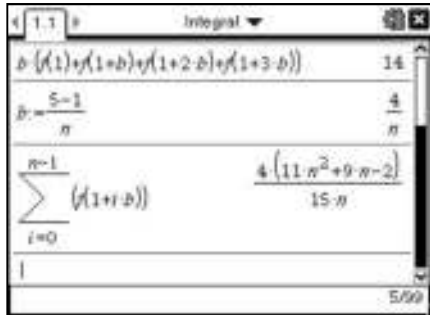
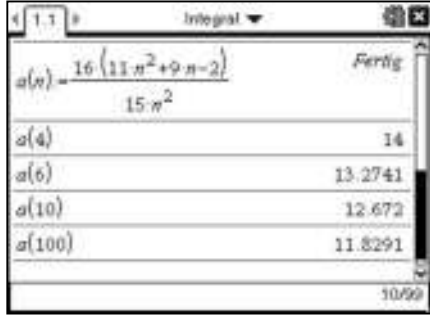
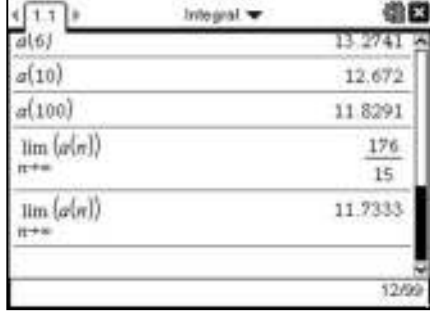
<p>a) Vorüberlegung (4 Rechtecke)</p> <p>Der Flächeninhalt soll zuerst durch eine Rechtecksumme angenähert werden, die sich aus 4 Rechtecken der Breite $b = \frac{5-1}{4}$ zusammensetzt. Als Höhe der Rechtecke soll jeweils der Funktionswert der linken Intervallgrenze gewählt werden. Für den Flächeninhalt dieser Rechtecksumme gilt: $A = b \cdot f(1) + b \cdot f(1 + b) + b \cdot f(1 + 2 \cdot b) + b \cdot f(1 + 3 \cdot b)$ $A = b \cdot (f(1) + f(1 + b) + f(1 + 2 \cdot b) + f(1 + 3 \cdot b))$.</p> <p>Definieren Sie zur Berechnung der Fläche die Funktion f und die Intervallbreite b und geben Sie anschließend obigen Ausdruck in den Rechner ein.</p>	
<p>Verallgemeinerung (n Rechtecke)</p> <p>Nun soll der Flächeninhalt durch eine Rechtecksumme aus n Rechtecken angenähert werden. Die Breite dieser Rechtecke ist $b = \frac{5-1}{n}$. Für den Flächeninhalt dieser Rechtecke gilt: $A = b \cdot (f(1) + f(1 + b) + \dots + f(1 + (n - 1) \cdot b))$.</p> <p>Um diesen Ausdruck in den Rechner einzugeben, verwendet man den Befehl „Summe“ (menu 4 5). Die Notation kann der nebenstehenden Abbildung entnommen werden.</p> <p>Der Flächeninhalt der Rechtecke hängt von der Anzahl der Rechtecke n ab. Definieren Sie deshalb die Funktion a(n), die jedem n den Inhalt der Gesamtfläche der Rechtecke zuordnet. Bestimmen Sie nun durch Einsetzen verschiedener Werte für n eine Näherungslösung für Teilaufgabe a).</p>	 
<p>b) Bestimmung des Integrals</p> <p>Das obige Integral entspricht der exakten Fläche unter der Kurve. Diese erhält man als Grenzwert der Funktion a(n): $\int_1^5 f(x)dx = \lim_{n \rightarrow \infty} a(n)$.</p> <p>Der „Limes“- Befehl kann mit (menu 4 4) aufgerufen werden.</p>	

Flächenberechnung

Aufgabe

Bestimme den Inhalt der Fläche zwischen dem Graphen von f mit $f(x) = \frac{1}{4}x^2 - 2$ und den Geraden

- a) $x = -6$ und $x = -4$
- b) $x = -6$ und $x = 6$

Näherungsweise Bestimmung der Fläche anhand des Graphen

Zeichne den Graphen von f . Mit $\text{menu} \rightarrow 7 \rightarrow 5$ wird das Hilfsmittel zur Integralbestimmung aktiviert. Klicken Sie auf den Graphen unter dem die Fläche bestimmt werden soll. Mit zwei weiteren Klicks auf die x -Achse werden untere und obere Grenze des Integrals festgelegt (hier -6 und -4). Der Flächeninhalt wird näherungsweise bestimmt und angegeben.

Nach dem Verlassen des „Integral-Modus“ (mit esc) können die die Grenzen verändert werden, in dem die Punkte auf der x -Achse verschoben werden ($\text{ctrl} \rightarrow \text{pfeil}$).

Zur Bestimmung der Flächen zwischen $x = -6$ und $x = 6$ kann nicht einfach -6 als untere und 6 als obere Grenze verwendet werden, da ein Teil des Graphen unterhalb der x -Achse verläuft.

Die drei Teilflächen müssen separat bestimmt und anschließend addiert werden. Eine Hilfe dabei ist, dass der Rechner im „Integral-Modus“ die Schnittpunkte des Graphen von f mit der x -Achse anzeigt.

Zur Lösung der Aufgabe b) aktiviert man also den „Integral-Modus“ legt -6 als untere Grenze fest und fährt solange der x -Achse entlang, bis die Anzeige „Schnittpunkt“ erscheint. Diesen Punkt legt man als obere Grenze für das erste Integral und als untere Grenze für das zweite Integral fest. Entsprechend wird weiter verfahren.

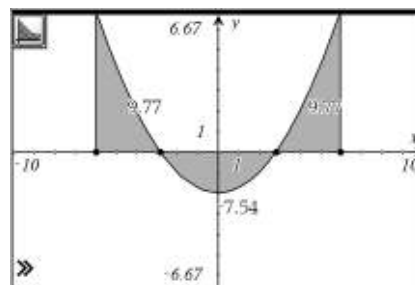
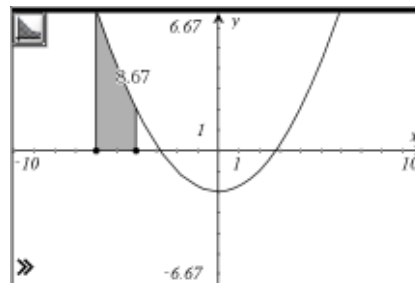

Berechnung von Integralen im Calculator

Zur exakten Lösung von Teilaufgabe a) wählt man im Calculator $\text{menu} \rightarrow 4 \rightarrow 2$. Alternativ ist auch $\text{vars} \rightarrow \text{int}$ möglich.

Grenzen und Funktionsterm werden in üblicher Weise eingegeben.

Die Funktion f kann auch zuerst definiert werden und dann entsprechend der Definition in den Integralausdruck eingesetzt werden.

Zur Lösung der Aufgabe b) müssen zuerst die Schnittpunkte von f mit der x -Achse, also die Nullstellen von f , bestimmt werden. Dann werden die Integrale für die so erhaltenen Intervalle berechnet und anschließend addiert.

Dies kann auch in einem Schritt erledigt werden, dann muss allerdings das negative Vorzeichen des zweiten Integrals beachtet werden.

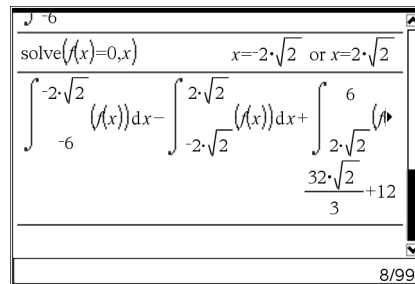
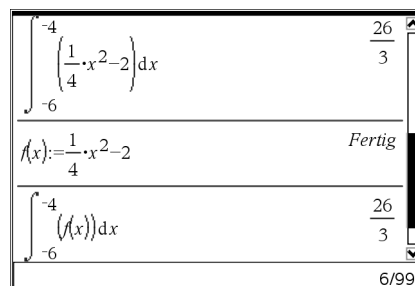

Aufgabe

Bestimme den Inhalt der Fläche zwischen dem Graphen von f mit $f(x) = \frac{1}{4}x^2 - 2$ und den Geraden

- a) $x = -6$ und $x = -4$
- b) $x = -6$ und $x = 6$

Näherungsweise Bestimmung der Fläche anhand des Graphen

Zeichne den Graphen von f . Mit $\text{[menu]} \text{[6]} \text{[7]}$ wird das Hilfsmittel zur Integralbestimmung aktiviert. Klicken Sie auf den Graphen unter dem die Fläche bestimmt werden soll. Mit zwei weiteren Klicks auf die x -Achse werden untere und obere Grenze des Integrals festgelegt (hier -6 und -4). Der Flächeninhalt wird näherungsweise bestimmt und angegeben.

Nach dem Verlassen des „Integral-Modus“ (mit [esc]) können die die Grenzen verändert werden, in dem die Punkte auf der x -Achse verschoben werden ($\text{[ctrl]} \text{[↔]}$).

Zur Bestimmung der Flächen zwischen $x = -6$ und $x = 6$ kann nicht einfach -6 als untere und 6 als obere Grenze verwendet werden, da ein Teil des Graphen unterhalb der x -Achse verläuft.

Die drei Teilflächen müssen separat bestimmt und anschließend addiert werden. Eine Hilfe dabei ist, dass der Rechner im „Integral-Modus“ die Schnittpunkte des Graphen von f mit der x -Achse anzeigt.

Zur Lösung der Aufgabe b) aktiviert man also den „Integral-Modus“ legt -6 als untere Grenze fest und fährt solange der x -Achse entlang, bis die Anzeige „Schnittpunkt“ erscheint. Diesen Punkt legt man als obere Grenze für das erste Integral und als untere Grenze für das zweite Integral fest. Entsprechend wird weiter verfahren.

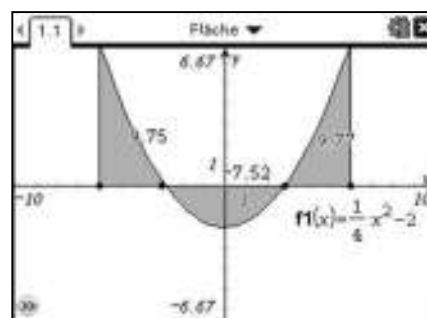
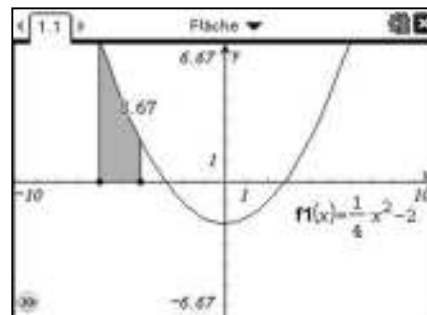

Berechnung von Integralen im Calculator

Zur exakten Lösung von Teilaufgabe a) wählt man im Calculator $\text{[menu]} \text{[4]} \text{[3]}$.

Grenzen und Funktionsterm werden in üblicher Weise eingegeben.

Die Funktion f kann auch zuerst definiert werden und dann entsprechend der Definition in den Integralausdruck eingesetzt werden.

Zur Lösung der Aufgabe b) müssen zuerst die Schnittpunkte von f mit der x -Achse, also die Nullstellen von f , bestimmt werden. Dann werden die Integrale für die so erhaltenen Intervalle berechnet und anschließend addiert. Dies kann auch in einem Schritt erledigt werden, dann muss allerdings das negative Vorzeichen des zweiten Integrals beachtet werden.

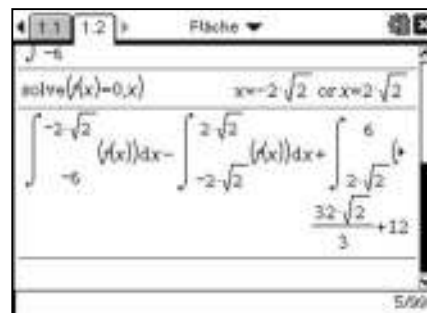
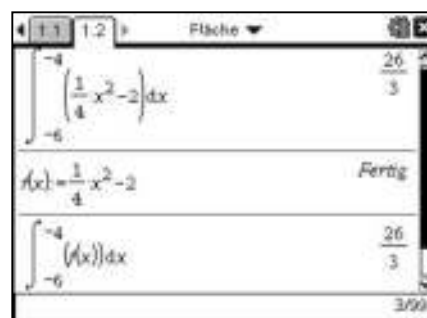

Folgen

Aufgabe

Stellen Sie die Folgen $f_1(n) = 5 + \frac{2}{n}$ und $f_2(n) = 5 + \sin(n)$ graphisch dar und untersuchen Sie sie auf Grenzwerte. Untersuchen Sie dann weitere Folgen auf Grenzwerte.

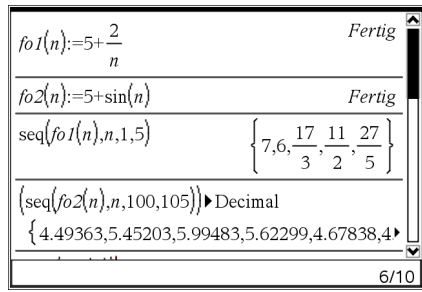
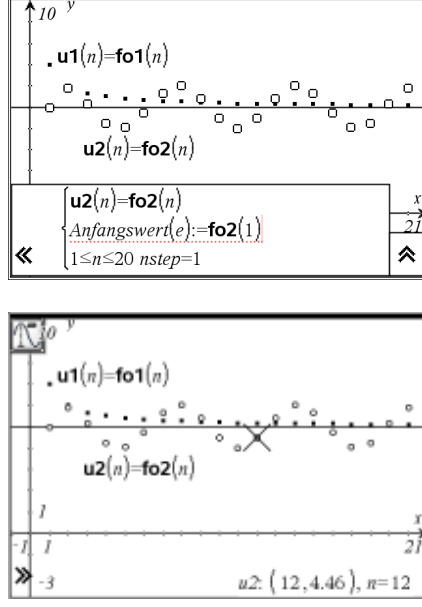
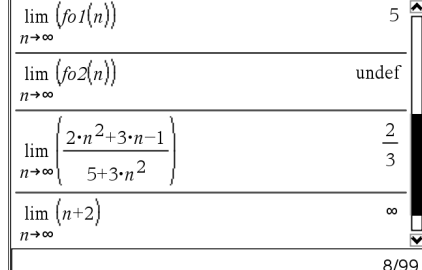
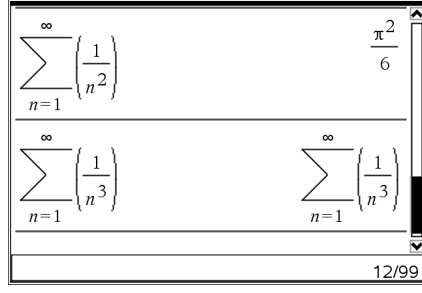
<p>Folgen im Calculator definieren Man kann Folgen wie Funktionen im Calculator definieren. Dabei muss man nur im Auge behalten, dass die Definitionsmenge die Menge der Natürlichen Zahlen ist. Die Funktion `seq` erlaubt es, dann Teilstücke der Folge als Liste auszugeben. Der Aufruf hat die Form $\text{seq}(\text{term}, \text{variable}, \text{startwert}, \text{endwert})$ Als Ergebnis werden dazu alle Werte von `term` berechnet, die man durch Ersetzen von `variable` durch die natürlichen Zahlen von `startwert` bis `endwert` erhält.</p>	
<p>Folgen in Graphs & Geometry Um die im Calculator definierten beiden Folgen anzuzeigen, wird zunächst die Fenstereinstellungen mit [5] [1] aufgerufen und auf $-1 \leq x \leq 21$ sowie auf $-3 \leq y \leq 10$ eingestellt. Der Grafiktyp wird mit [menu] [3] [5] auf Folgen eingestellt. Im Eingabefenster können dann die Folgen angezeigt werden. Hinweis: Man kann die Definitionen auch direkt bei $u(n)$ eingeben, dann muss man aber den Startwert selbst berechnen. Für die Eingabe der Geraden $y = 5$ muss man mit [menu] [3] [1] wieder auf den Graphiktyp `Funktionen` umschalten. Fährt man mit dem Zeiger auf einen Punkt einer Folge, so erhält man mit [ctrl] [menu] ein Menu mit dem man Beschriftung [2] und Attribute [3] bestimmen kann. Mit [6] kann man einen Spur-Zeiger auf den Punkt setzen, der Folgennummer und Wert des Punktes anzeigt und mit dem Wippschalter auf die Nachbarpunkte bewegt werden kann.</p>	
<p>Grenzwerte von Folgen Grenzwerte berechnet der Limes-Operator. Man erhält eine Schablone des Operators mit [ctrl] [lim]. Unter dem \lim-Zeichen trägt man $n \rightarrow \infty$ ein, in der Klammer den von n abhängigen Folgenterm. Wenn der Grenzwert existiert (oder die Folge unbeschränkt wächst oder fällt), wird ein Ergebnis ausgegeben. Ist kein Grenzwert vorhanden, wird `undef` angezeigt.</p>	
<p>Summenfolgen Grenzwerte von Summenfolgen werden mit dem Summen-Operator berechnet ([ctrl] [sum]). Man muss dabei als obere Grenze ∞ eingeben. Wenn die unendliche Summe existiert und der Rechner sie berechnen kann, gibt er das Ergebnis aus. Ist der Rechner nicht in der Lage, die Summe zu berechnen, so gibt er den eingegebenen Term unausgewertet zurück. Daraus kann man allerdings nicht schließen, dass der Grenzwert nicht existiert. Der nicht berechnete zweite Grenzwert im Beispiel existiert nämlich ($\xi(3) \approx 1,2020569$).</p>	

Aufgabe

Stellen Sie die Folgen $f_1(n) = 5 + \frac{2}{n}$ und $f_2(n) = 5 + \sin(n)$ graphisch dar und untersuchen Sie sie auf Grenzwerte. Untersuchen Sie dann weitere Folgen auf Grenzwerte.

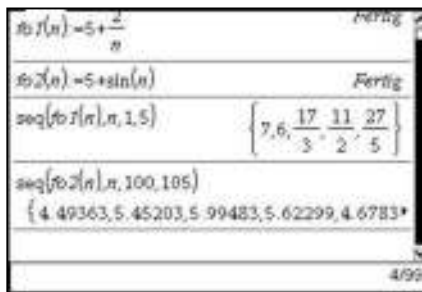
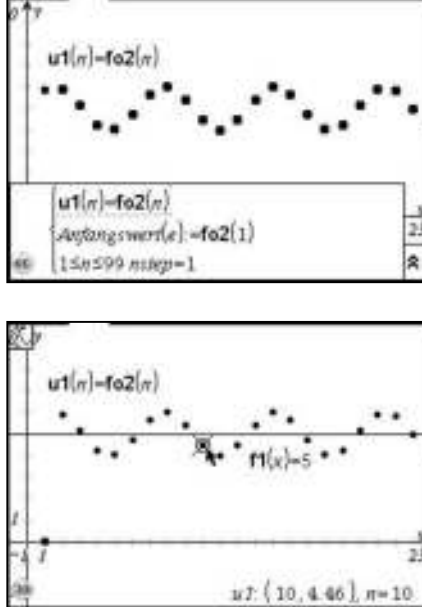
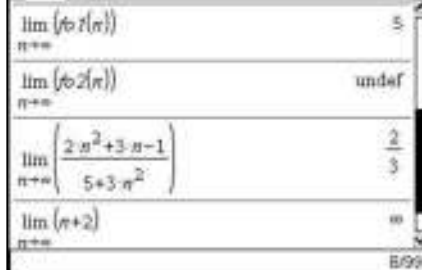
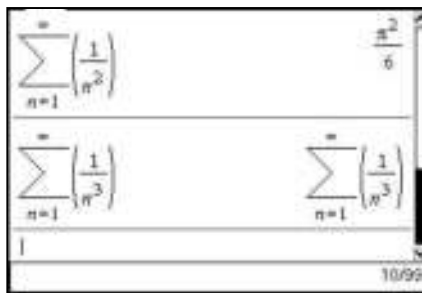
<p>Folgen im Calculator definieren Man kann Folgen wie Funktionen im Calculator definieren. Dabei muss man nur im Auge behalten, dass die Definitionsmenge die Menge der Natürlichen Zahlen ist. Die Funktion `seq` erlaubt es, dann Teilstücke der Folge als Liste auszugeben. Der Aufruf hat die Form $\text{seq}(\text{term}, \text{variable}, \text{startwert}, \text{endwert})$ Als Ergebnis werden dazu alle Werte von `term` berechnet, die man durch Ersetzen von `variable` durch die natürlichen Zahlen von `startwert` bis `endwert` erhält.</p>	 <p>The screenshot shows the calculator interface with the following entries: $f_1(n) = 5 + \frac{2}{n}$ (Fertig) $f_2(n) = 5 + \sin(n)$ (Fertig) $\text{seq}(f_1(n), n, 1, 5)$ resulting in the list $\{7.6, \frac{17}{3}, \frac{11}{2}, \frac{37}{5}\}$ $\text{seq}(f_2(n), n, 100, 105)$ resulting in the list $\{4.49363, 5.45203, 5.99483, 5.62299, 4.6783\}$</p>
<p>Folgen in Graphs Um die im Calculator definierten beiden Folgen anzuzeigen, wird zunächst die Fenstereinstellungen mit $\text{menu} \rightarrow 4 \rightarrow 1$ aufgerufen und auf $-1 \leq x \leq 21$ sowie auf $-3 \leq y \leq 10$ eingestellt. Der Grafiktyp wird mit $\text{menu} \rightarrow 3 \rightarrow 5$ auf Folgen eingestellt. Im Eingabefenster können dann die Folgen angezeigt werden. Hinweis: Man kann die Definitionen auch direkt bei $u(n)$ eingeben, dann muss man aber den Startwert selbst berechnen. Für die Eingabe der Geraden $y = 5$ muss man mit $\text{menu} \rightarrow 3 \rightarrow 1$ wieder auf den Graphiktyp `Funktionen` umschalten. Fährt man mit dem Zeiger auf einen Punkt einer Folge, so erhält man mit $\text{ctrl} \rightarrow \text{menu}$ ein Menu mit dem man Beschriftung (2) und Attribute (3) bestimmen kann. Mit (7) kann man einen Spur-Zeiger auf den Punkt setzen, der Folgennummer und Wert des Punktes anzeigt und mit dem Wippschalter auf die Nachbarpunkte bewegt werden kann.</p>	 <p>The top graph shows the sequences $u_1(n) = f_1(n)$ and $u_2(n) = f_2(n)$ plotted as discrete points. The bottom graph shows the same sequences with a horizontal line $f_1(x) = 5$ overlaid. A cursor is positioned at the point $u_2: \{10, 4.46\}, n=10$.</p>
<p>Grenzwerte von Folgen Grenzwerte berechnet der Limes-Operator. Man erhält eine Schablone des Operators mit $\text{menu} \rightarrow 4 \rightarrow 4$. Unter dem \lim-Zeichen trägt man $n \rightarrow \infty$ ein, in der Klammer den von n abhängigen Folgenterm. Wenn der Grenzwert existiert (oder die Folge unbeschränkt wächst oder fällt), wird ein Ergebnis ausgegeben. Ist kein Grenzwert vorhanden, wird `undef` angezeigt.</p>	 <p>The screenshot shows the following limit calculations: $\lim_{n \rightarrow \infty} (f_1(n)) = 5$ $\lim_{n \rightarrow \infty} (f_2(n)) = \text{undef}$ $\lim_{n \rightarrow \infty} \left(\frac{2n^2 + 3n - 1}{5 + 3n^2} \right) = \frac{2}{3}$ $\lim_{n \rightarrow \infty} (n+2) = \infty$</p>
<p>Summenfolgen Grenzwerte von Summenfolgen werden mit dem Summen-Operator berechnet ($\text{menu} \rightarrow 4 \rightarrow 5$). Man muss dabei als obere Grenze ∞ eingeben. Wenn die unendliche Summe existiert und der Rechner sie berechnen kann, gibt er das Ergebnis aus. Ist der Rechner nicht in der Lage, die Summe zu berechnen, so gibt er den eingegebenen Term unausgewertet zurück. Daraus kann man allerdings nicht schließen, dass der Grenzwert nicht existiert. Der nicht berechnete zweite Grenzwert im Beispiel existiert nämlich ($\xi(3) \approx 1,2020569$).</p>	 <p>The screenshot shows the calculation of infinite series: $\sum_{n=1}^{\infty} \left(\frac{1}{n^2} \right) = \frac{\pi^2}{6}$ $\sum_{n=1}^{\infty} \left(\frac{1}{n^3} \right)$ (returns the term $\frac{1}{n^3}$) $\sum_{n=1}^{\infty} \left(\frac{1}{n^3} \right)$ (returns the term $\frac{1}{n^3}$)</p>

Lösungsmengen linearer Gleichungssysteme

Aufgabe

Bestimmen Sie die Lösungsmengen der folgenden linearen Gleichungssysteme (LGS).

a) $4x_1 - 3x_2 + x_3 = 5$
 $3x_1 + x_2 - 5x_3 = -7$
 $6x_1 + 2x_2 - x_3 = 13$

b) $-4x_1 - 3x_2 - x_3 = -5$
 $-6x_1 - 2x_2 + 10x_3 = -7$
 $8x_1 + 6x_2 + 2x_3 = 5$

c) $3x_1 - 4x_2 + x_3 = 1$
 $5x_1 + 2x_2 - 3x_3 = 6$

Erstellen eines Linearen Gleichungssystems
 Zum Lösen eines LGS wird zuerst der „solve“-Befehl aufgerufen (☰). Mit $\text{ctrl} + \text{X}$ öffnet sich ein Menü. Wählen Sie das letzte Symbol in der ersten Zeile aus und geben Sie die Anzahl der Zeilen Ihres LGS ein (3 ist die Standardeinstellung). Sollten Sie versehentlich eine Zeile zu wenig haben, lässt sich das nachträglich bei der Eingabe der Gleichungen noch mit \ominus korrigieren.



Lineare Gleichungssysteme mit genau einer Lösung
 Geben Sie nun die Gleichungen ein. Die „.“-Zeichen müssen nicht eingegeben werden, d.h. 4x1 ist ausreichend und wird vom Rechner zu 4·x1 ergänzt. Abgetrennt durch Kommata müssen noch die Variablen angegeben werden. Mit enter erhält man die Lösung.

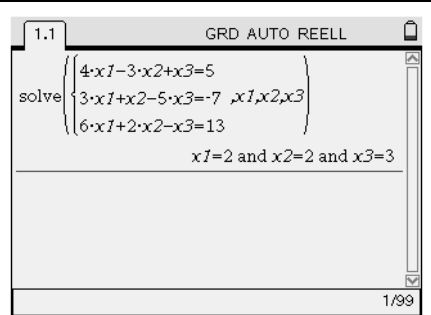

Lineare Gleichungssysteme die keine Lösung besitzen
 Die Vorgehensweise ist dieselbe wie oben. Besitzt ein LGS jedoch keine Lösung, so zeigt der Rechner „false“ an.

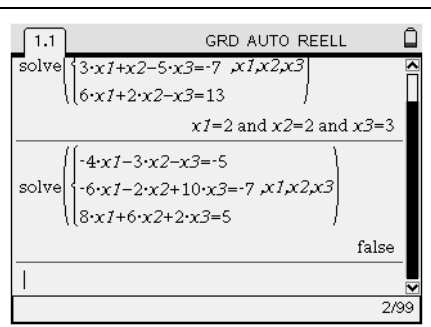

Lineare Gleichungssysteme mit unendlich vielen Lösungen
 Die Vorgehensweise ist dieselbe wie oben. Besitzt ein LGS jedoch unendlich viele Lösungen, so zeigt der Rechner diese mit Hilfe eines Parameters an.
 Hinweis: In der Abbildung „c6“. Diese „c“ werden durchnummeriert. Es kann also bei Ihnen eine andere Nummer auftauchen.
 Wird jedoch nur eine dieser Lösungen benötigt, kann man x_3 auch (geschickt) vorgeben, in dem man das LGS nun nach unten kopiert (markieren und $\text{ctrl} + \text{Y}$), eine Zeile hinzufügt (an das Ende der letzten Gleichung fahren und \ominus) und x_3 entsprechend wählt.

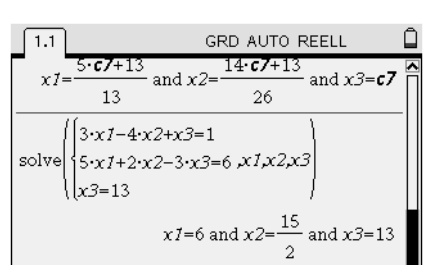
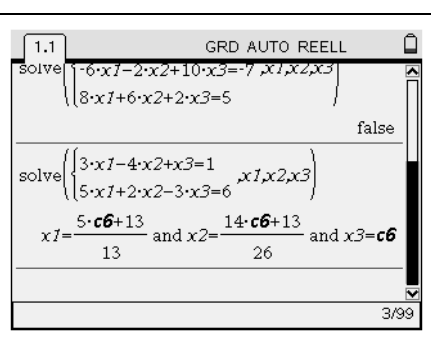

Lösungsmengen linearer Gleichungssysteme

Aufgabe

Bestimmen Sie die Lösungsmengen der folgenden linearen Gleichungssysteme (LGS).

a)
 $4x_1 - 3x_2 + x_3 = 5$
 $3x_1 + x_2 - 5x_3 = -7$
 $6x_1 + 2x_2 - x_3 = 13$

b)
 $-4x_1 - 3x_2 - x_3 = -5$
 $-6x_1 - 2x_2 + 10x_3 = -7$
 $8x_1 + 6x_2 + 2x_3 = 5$

c)
 $3x_1 - 4x_2 + x_3 = 1$
 $5x_1 + 2x_2 - 3x_3 = 6$

Erstellen eines Linearen Gleichungssystems

Zum Lösen eines LGS wird zuerst der „solve“-Befehl aufgerufen (☰ 3 1). Mit ⏏ öffnet sich ein Menü.

Wählen Sie das letzte Symbol in der ersten Zeile aus und geben Sie die Anzahl der Zeilen Ihres LGS ein (3 ist die Standardeinstellung).

Sollten Sie versehentlich eine Zeile zu wenig haben, lässt sich das nachträglich bei der Eingabe der Gleichungen noch mit ⏏ korrigieren.

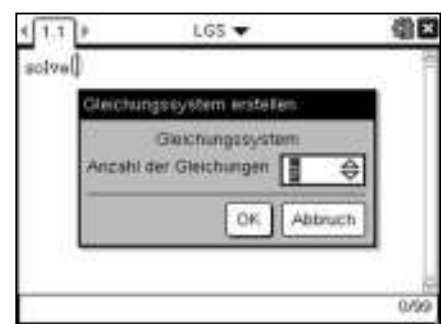

Lineare Gleichungssysteme mit genau einer Lösung

Geben Sie nun die Gleichungen ein.

Die „.“-Zeichen müssen nicht eingegeben werden, d.h. 4x1 ist ausreichend und wird vom Rechner zu 4·x1 ergänzt.

Abgetrennt durch Kommata müssen noch die Variablen angegeben werden. Mit ⏏ erhält man die Lösung.

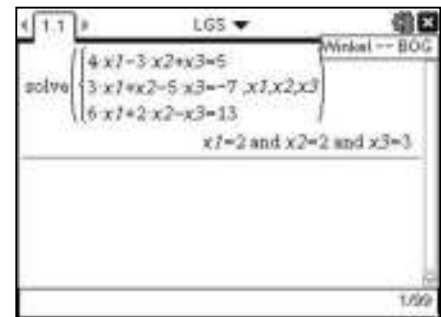

Lineare Gleichungssysteme die keine Lösung besitzen

Die Vorgehensweise ist dieselbe wie oben.

Besitzt ein LGS jedoch keine Lösung, so zeigt der Rechner „false“ an.

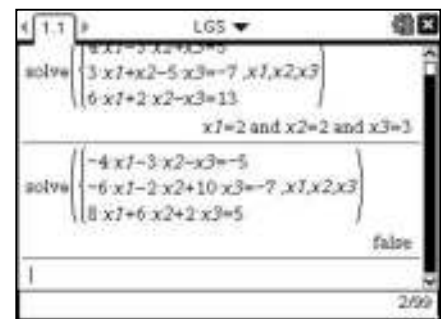

Lineare Gleichungssysteme mit unendlich vielen Lösungen

Die Vorgehensweise ist dieselbe wie oben.

Besitzt ein LGS jedoch unendlich viele Lösungen, so zeigt der Rechner diese mit Hilfe eines Parameters an.

Hinweis: In der Abbildung „c1“. Diese „c“ werden durchnummeriert. Es kann also bei Ihnen eine andere Nummer auftauchen.

Wird jedoch nur eine dieser Lösungen benötigt, kann man x_3 auch (geschickt) vorgeben, in dem man das LGS nun nach unten kopiert (markieren und ⏏), eine Zeile hinzufügt (an das Ende der letzten Gleichung fahren und ⏏) und x_3 entsprechend wählt.

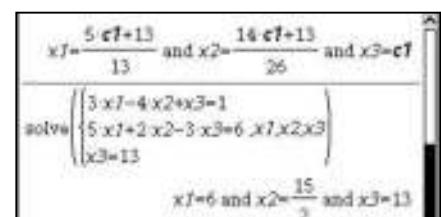
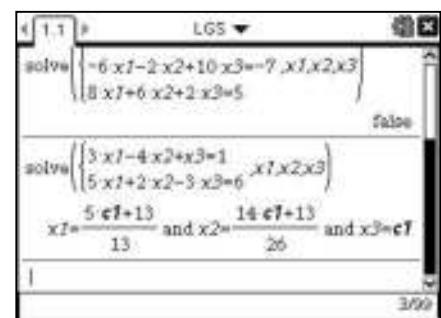

Bestimmung ganzrationaler Funktionen

Aufgabe

Der Graph einer ganzrationalen Funktion 4. Grades hat den Hochpunkt H (-2 | -1) und besitzt im Wendepunkt W (1 | -3) die Tangentensteigung 3. Bestimmen Sie den Funktionsterm exakt.

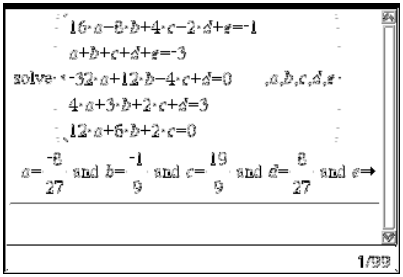
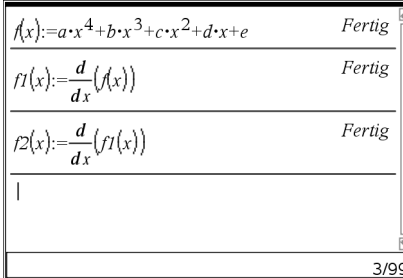
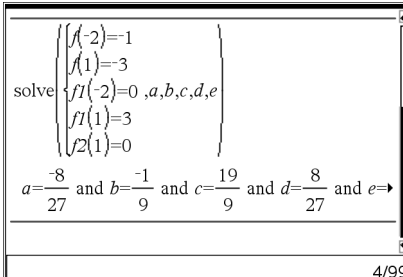
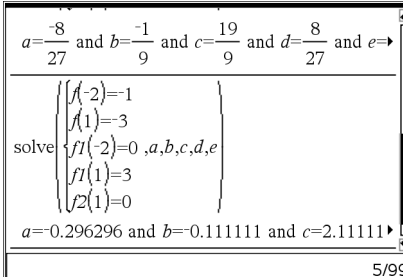
<p>„Klassischer“ Lösungsweg</p> <p>Sie können die Aufgabe lösen, indem Sie zuerst auf dem Papier die notwendigen fünf Gleichungen mit Hilfe der obigen Angaben formulieren und das so erhaltene LGS mit dem Rechner lösen.</p> <p>Dazu wird der „solve“-Befehl aufgerufen (). Mit öffnet sich ein Menü. Wählen Sie das letzte Symbol in der ersten Zeile aus und geben Sie die Anzahl der Gleichungen Ihres LGS ein (hier 5). Geben Sie nun die Gleichungen ein. Abgetrennt durch Kommata müssen noch die Variablen angegeben werden.</p> <p>Mit erhält man die Lösung.</p> $f(x) = -\frac{8}{27}x^4 - \frac{1}{9}x^3 + \frac{19}{9}x^2 + \frac{8}{27}x + 5$	
<p>„Alternativer“ Lösungsweg</p> <p>Da beim Aufstellen der Gleichungen aus den oben gegebenen Angaben, sowohl eine allgemeine Formulierung der Funktion f, wie auch deren erste und zweite Ableitungen benötigt werden, sollen diese zuerst definiert werden.</p> <p>Es bietet sich an die erste Ableitung als f1(x) und die zweite Ableitung als f2(x) zu definieren.</p> <p>Hinweis: Die Rechenzeichen „$\frac{d}{dx}$“ () müssen bei der Definition mit eingegeben werden, damit der Rechner nicht mit Variablen `ax`, `bx`, usw. ... rechnet.</p> <p>Nun können die Gleichungen in „Funktionsschreibweise“ eingegeben werden.</p>	 
<p>Dokumenteneinstellungen „EXAKT“, „AUTO“ und „APPRX“</p> <p>Mit lässt sich einstellen, ob exakte Lösungen, oder evtl. gerundete Dezimalzahlen als Ergebnis ausgegeben werden sollen.</p> <p>Möchte man eine Näherungslösung mit Dezimalzahlen, so muss „Approximiert“ gewählt werden. Die Anzahl der ausgegebenen Nachkommastellen lässt sich ebenfalls mit einstellen.</p> <p>Die Einstellung „Exakt“ liefert das exakte Ergebnis. Mit der Einstellung „Auto“ wird das Ergebnis in Dezimalzahlen geliefert, wenn bei der Eingabe Dezimalzahlen verwendet wurden, also z.B. 0,25 anstatt $\frac{1}{4}$.</p>	

Bestimmung ganzrationaler Funktionen

Aufgabe

Der Graph einer ganzrationalen Funktion 4. Grades hat den Hochpunkt H (-2 | -1) und besitzt im Wendepunkt W (1 | -3) die Tangentensteigung 3. Bestimmen Sie den Funktionsterm exakt.

„Klassischer“ Lösungsweg
 Sie können die Aufgabe lösen, indem Sie zuerst auf dem Papier die notwendigen fünf Gleichungen mit Hilfe der obigen Angaben formulieren und das so erhaltene LGS mit dem Rechner lösen.
 Dazu wird der „solve“-Befehl aufgerufen (☰ 3 1). Mit ⏎ öffnet sich ein Menü. Wählen Sie das letzte Symbol in der ersten Zeile aus und geben Sie die Anzahl der Gleichungen Ihres LGS ein (hier 5). Geben Sie nun die Gleichungen ein. Abgetrennt durch Kommata müssen noch die Variablen angegeben werden.
 Mit ⏎ erhält man die Lösung.

$$f(x) = -\frac{8}{27}x^4 - \frac{1}{9} \cdot x^3 + \frac{19}{9} \cdot x^2 + \frac{8}{27} \cdot x + 5$$

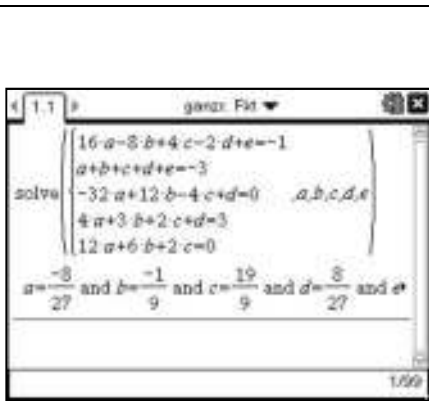

„Alternativer“ Lösungsweg
 Da beim Aufstellen der Gleichungen aus den oben gegebenen Angaben, sowohl eine allgemeine Formulierung der Funktion f, wie auch deren erste und zweite Ableitungen benötigt werden, sollen diese zuerst definiert werden.
 Es bietet sich an die erste Ableitung als f1(x) und die zweite Ableitung als f2(x) zu definieren.
 Hinweis: Die Rechenzeichen „⊗“ (⊗) müssen bei der Definition mit eingegeben werden, damit der Rechner nicht mit Variablen `ax`, `bx`, usw. ... rechnet.
 Nun können die Gleichungen in „Funktionsschreibweise“ eingegeben werden.

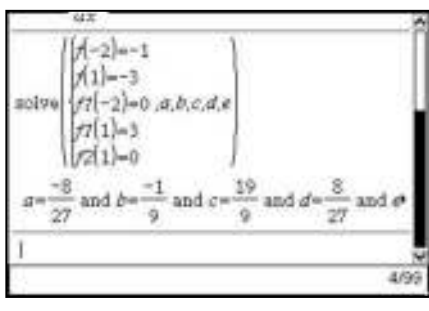
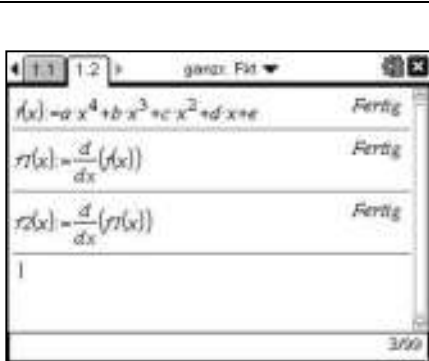

Dokumenteneinstellungen „EXAKT“, „AUTO“ und „APPRX“
 Mit ⏏ 5 2 lässt sich einstellen, ob exakte Lösungen, oder evtl. gerundete Dezimalzahlen als Ergebnis ausgegeben werden sollen.
 Möchte man eine Näherungslösung mit Dezimalzahlen, so muss „Approximiert“ gewählt werden. Die Anzahl der ausgegebenen Nachkommastellen lässt sich ebenfalls mit ⏏ 5 2 einstellen.
 Die Einstellung „Exakt“ liefert das exakte Ergebnis. Mit der Einstellung „Auto“ wird das Ergebnis in Dezimalzahlen geliefert, wenn bei der Eingabe Dezimalzahlen verwendet wurden, also z.B. 0,25 anstatt $\frac{1}{4}$.

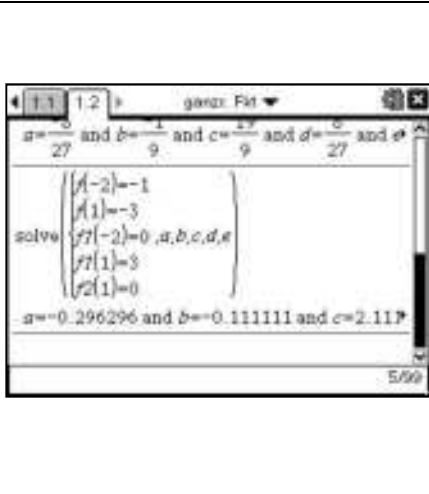

Parametergleichung einer Ebene

Aufgabe: Gegeben seien die Ebenen E_1 und E_2 , sowie die Gerade g und h .

$$E_1: \vec{x} = \begin{pmatrix} 1 \\ 0 \\ 1 \end{pmatrix} + r \cdot \begin{pmatrix} -3 \\ 0 \\ 1 \end{pmatrix} + s \cdot \begin{pmatrix} 1 \\ 4 \\ 1 \end{pmatrix}, \quad E_2: \vec{x} = \begin{pmatrix} 8 \\ 0 \\ 2 \end{pmatrix} + r \cdot \begin{pmatrix} -4 \\ 1 \\ 1 \end{pmatrix} + s \cdot \begin{pmatrix} 5 \\ 0 \\ -1 \end{pmatrix}$$

$$g: \vec{x} = \begin{pmatrix} 17 \\ -1 \\ 0 \end{pmatrix} + t \cdot \begin{pmatrix} 1 \\ 4 \\ 1 \end{pmatrix}, \quad h: \vec{x} = \begin{pmatrix} 8 \\ 0 \\ 2 \end{pmatrix} + t \cdot \begin{pmatrix} -3 \\ 2 \\ 1 \end{pmatrix}$$

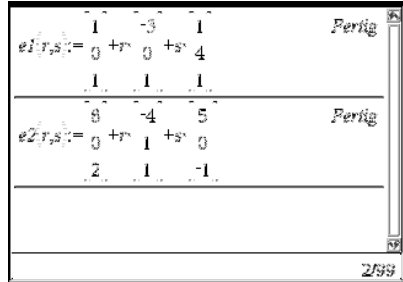
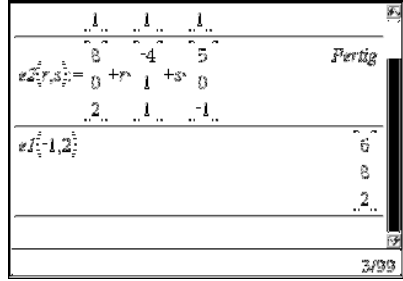
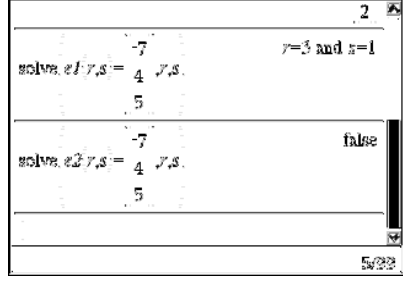
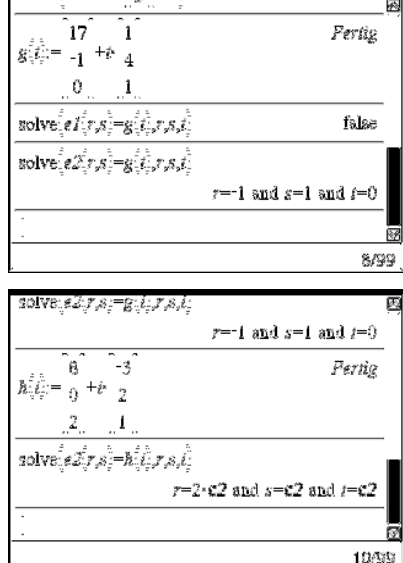
<p>Eingabe einer Ebenengleichung in Parameterform</p> <p>Eine Ebene kann als vektorwertige Funktion mit zwei Parametern definiert werden, d.h. der Funktionswert (in diesem Fall der jeweilige Punkt der Ebene) ist abhängig vom Wert der Parameter r und s in der Gleichung.</p>	
<p>Berechnung von Punkten in der Ebene</p> <p>Um nun Punkte zu ermitteln, die in einer Ebene liegen, können beliebige Werte für r und s eingesetzt werden. Der Rechner liefert den zugehörigen Ortsvektor des Punkts.</p>	
<p>Punktprobe</p> <p>Um zu überprüfen, ob ein Punkt P, z.B. $P(-7 4 5)$, in der Ebene E_1 liegt, wird der solve-Befehl verwendet. Gibt der Rechner Werte für die Parameter (hier r und s) aus, so liegt der Punkt in der Ebene. Zeigt er „false“ an, so liegt der Punkt nicht in der Ebene.</p>	
<p>Gegenseitige Lage einer Ebene und einer Gerade</p> <p>Mit Hilfe des solve-Befehls lässt sich bestimmen, ob eine Ebene und eine Gerade keinen, einen oder unendlich viele gemeinsame Punkte besitzen. Im Falle der Parallelität existiert kein gemeinsamer Punkt, der Rechner liefert „false“. Existiert ein Schnittpunkt, so liefert der Rechner Werte für die Parameter. Der Ortsvektor des Schnittpunktes kann durch Einsetzen erhalten werden. Liegt die Gerade in der Ebene, existieren unendlich viele gemeinsame Punkte. Der Rechner liefert Ergebnisse für r, s und t in Abhängigkeit einer Variablen, z.B. $c2$.</p>	

Parametergleichung einer Ebene

Aufgabe: Gegeben seien die Ebenen E_1 und E_2 , sowie die Gerade g und h .

$$E_1: \vec{x} = \begin{pmatrix} 1 \\ 0 \\ 1 \end{pmatrix} + r \cdot \begin{pmatrix} -3 \\ 0 \\ 1 \end{pmatrix} + s \cdot \begin{pmatrix} 1 \\ 4 \\ 1 \end{pmatrix}, \quad E_2: \vec{x} = \begin{pmatrix} 8 \\ 0 \\ 2 \end{pmatrix} + r \cdot \begin{pmatrix} -4 \\ 1 \\ 1 \end{pmatrix} + s \cdot \begin{pmatrix} 5 \\ 0 \\ -1 \end{pmatrix}$$

$$g: \vec{x} = \begin{pmatrix} 17 \\ -1 \\ 0 \end{pmatrix} + t \cdot \begin{pmatrix} 1 \\ 4 \\ 1 \end{pmatrix}, \quad h: \vec{x} = \begin{pmatrix} 8 \\ 0 \\ 2 \end{pmatrix} + t \cdot \begin{pmatrix} -3 \\ 2 \\ 1 \end{pmatrix}$$

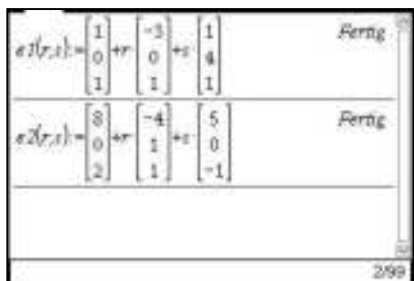
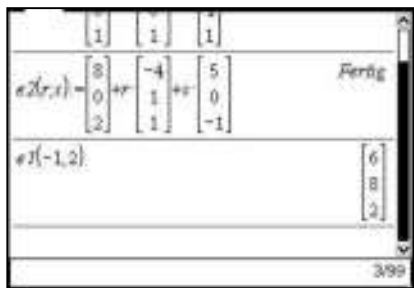
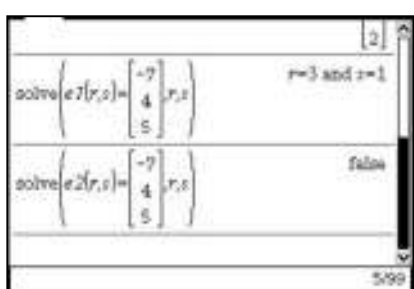
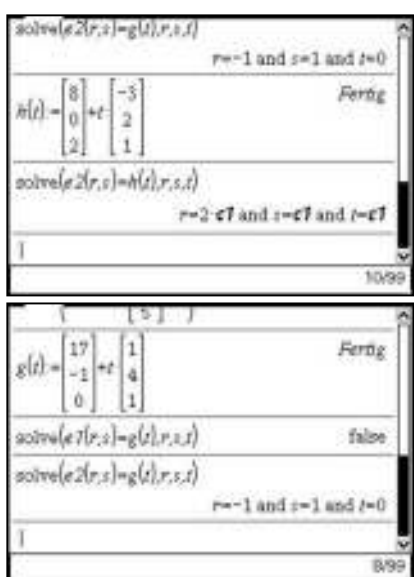
<p>Eingabe einer Ebenengleichung in Parameterform</p> <p>Eine Ebene kann als vektorwertige Funktion mit zwei Parametern definiert werden, d.h. der Funktionswert (in diesem Fall der jeweilige Punkt der Ebene) ist abhängig vom Wert der Parameter r und s in der Gleichung.</p>	 <p>The screenshot shows two rows of input. The first row defines plane E1 with a normal vector (1, 0, 1) and direction vectors (-3, 0, 1) and (1, 4, 1). The second row defines plane E2 with a normal vector (8, 0, 2) and direction vectors (-4, 1, 1) and (5, 0, -1). Both rows are marked as 'Fertig' (finished).</p>
<p>Berechnung von Punkten in der Ebene</p> <p>Um nun Punkte zu ermitteln, die in einer Ebene liegen, können beliebige Werte für r und s eingesetzt werden. Der Rechner liefert den zugehörigen Ortsvektor des Punkts.</p>	 <p>The screenshot shows the same input for E2 as above. Below it, the command 'e2(-1,2)' is entered, and the calculator returns the point (6, 8, 2).</p>
<p>Punktprobe</p> <p>Um zu überprüfen, ob ein Punkt P, z.B. $P(-7 4 5)$, in der Ebene E_1 liegt, wird der solve-Befehl verwendet. Gibt der Rechner Werte für die Parameter (hier r und s) aus, so liegt der Punkt in der Ebene. Zeigt er „false“ an, so liegt der Punkt nicht in der Ebene.</p>	 <p>The screenshot shows two solve commands. The first is 'solve(e1(r,s)=(-7,4,5),r,s)' which returns 'r=3 and s=1'. The second is 'solve(e2(r,s)=(-7,4,5),r,s)' which returns 'false'.</p>
<p>Gegenseitige Lage einer Ebene und einer Gerade</p> <p>Mit Hilfe des solve-Befehls lässt sich bestimmen, ob eine Ebene und eine Gerade keinen, einen oder unendlich viele gemeinsame Punkte besitzen. Im Falle der Parallelität existiert kein gemeinsamer Punkt, der Rechner liefert „false“. Existiert ein Schnittpunkt, so liefert der Rechner Werte für die Parameter. Der Ortsvektor des Schnittpunktes kann durch Einsetzen erhalten werden. Liegt die Gerade in der Ebene, existieren unendlich viele gemeinsame Punkte. Der Rechner liefert Ergebnisse für r, s und t in Abhängigkeit einer Variablen, z.B. $c2$.</p>	 <p>The screenshot shows three steps. First, 'solve(e2(r,s)=g(t),r,s,t)' returns 'r=-1 and s=1 and t=0'. Second, the line h(t) is defined as (8, 0, 2) + t*(-3, 2, 1). Third, 'solve(e2(r,s)=h(t),r,s,t)' returns 'r=2-c2 and s=c2 and t=c2', indicating a line of intersection.</p>

Parametergleichung einer Ebene

Bestimmung der Schnittgerade zweier Ebenen

Gleichsetzen der Ebenengleichungen liefert den Ansatz zur Bestimmung der Schnittgeraden. Dabei ist zu beachten, dass in den beiden Ebenengleichungen vier verschiedene Parameter auftreten müssen, denn für jeden Parameter kann eine andere beliebige reelle Zahl stehen.

Gibt es eine Schnittgerade (und damit unendlich viele Lösungen der Gleichung), dann ist es günstig, sich die Lösungen gleich in Abhängigkeit eines der Parameter angeben zu lassen. Dies erreicht man, indem man diesen Parameter im solve-Befehl **nicht** zu den Variablen schreibt, nach denen der Rechner die Gleichung lösen soll.

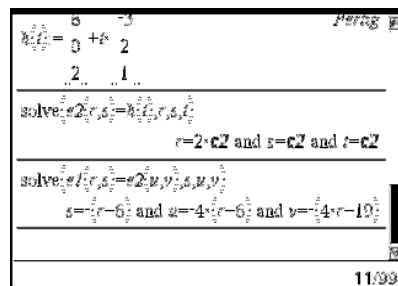

Einsetzen von $-(r - 6)$ für s in die Gleichung von E_1 liefert die Geradengleichung, denn

$$\begin{pmatrix} 7 - 4 \cdot r \\ -4 \cdot (r - 6) \\ 7 \end{pmatrix} = \begin{pmatrix} 7 + r \cdot (-4) \\ 24 + r \cdot (-4) \\ 7 + r \cdot 0 \end{pmatrix} = \begin{pmatrix} 7 \\ 24 \\ 7 \end{pmatrix} + r \cdot \begin{pmatrix} -4 \\ -4 \\ 0 \end{pmatrix}.$$

Es macht keinen Sinn $u = -4 \cdot (r - 6)$ oder $v = -(4 \cdot r - 19)$ zu verwenden, da u und r bzw. v und r Parameter verschiedener Ebenengleichungen sind.

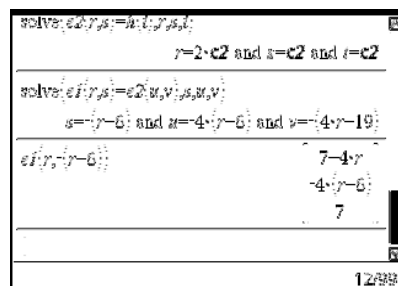

Parametergleichung einer Ebene

Bestimmung der Schnittgerade zweier Ebenen

Gleichsetzen der Ebenengleichungen liefert den Ansatz zur Bestimmung der Schnittgeraden. Dabei ist zu beachten, dass in den beiden Ebenengleichungen vier verschiedene Parameter auftreten müssen, denn für jeden Parameter kann eine andere beliebige reelle Zahl stehen.

Gibt es eine Schnittgerade (und damit unendlich viele Lösungen der Gleichung), dann ist es günstig, sich die Lösungen gleich in Abhängigkeit eines der Parameter angeben zu lassen. Dies erreicht man, indem man diesen Parameter im solve-Befehl **nicht** zu den Variablen schreibt, nach denen der Rechner die Gleichung lösen soll.

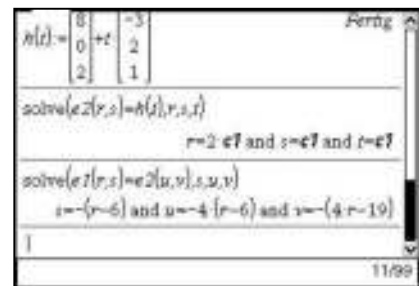

Einsetzen von $-(r - 6)$ für s in die Gleichung von E_1 liefert die Geradengleichung, denn

$$\begin{pmatrix} 7 - 4 \cdot r \\ -4 \cdot (r - 6) \\ 7 \end{pmatrix} = \begin{pmatrix} 7 + r \cdot (-4) \\ 24 + r \cdot (-4) \\ 7 + r \cdot 0 \end{pmatrix} = \begin{pmatrix} 7 \\ 24 \\ 7 \end{pmatrix} + r \cdot \begin{pmatrix} -4 \\ -4 \\ 0 \end{pmatrix}.$$

Es macht keinen Sinn $u = -4 \cdot (r - 6)$ oder $v = -(4 \cdot r - 19)$ zu verwenden, da u und r bzw. v und r Parameter verschiedener Ebenengleichungen sind.

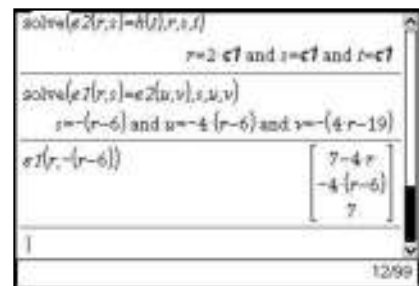

Berechnung von Winkeln zwischen Vektoren

Aufgabe: Gegeben sind die Vektoren $\vec{a} = \begin{pmatrix} 1 \\ 2 \\ 0 \end{pmatrix}$, $\vec{b} = \begin{pmatrix} -6 \\ 3 \\ 1 \end{pmatrix}$ und $\vec{c} = \begin{pmatrix} 3 \\ 2 \\ 1 \end{pmatrix}$.

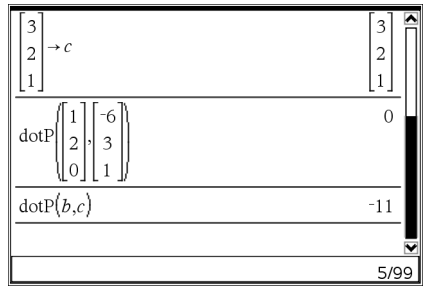
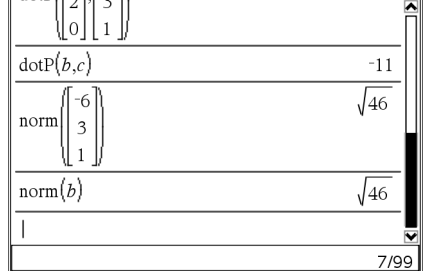
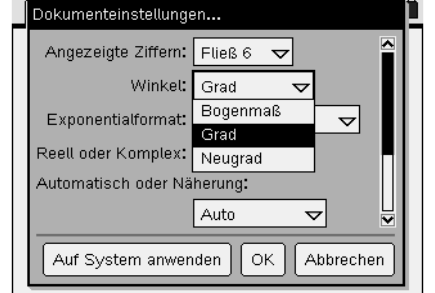
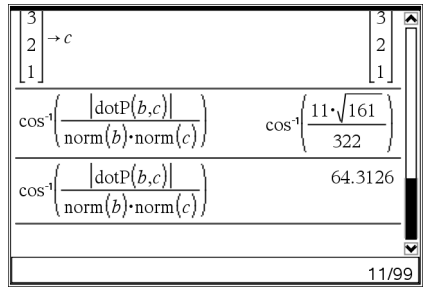

- a) Zeigen Sie, dass \vec{a} und \vec{b} orthogonal zueinander sind.
- b) Bestimmen Sie die Länge des Vektors \vec{b} .
- c) Bestimmen Sie den Winkel zwischen den Vektoren \vec{b} und \vec{c} .

<p>Skalarprodukt</p> <p>Zur Berechnung des Skalarprodukts zweier Vektoren verwendet man den Befehl „dotP“ (menu 7 C 3). Die Vektoren werden, durch ein Komma getrennt, eingegeben. Die Vektoren können auch zuerst eingegeben und unter z.B. a, b und c abgespeichert werden und dann auf diese Weise in den dotP-Befehl eingegeben werden.</p> <p>Da das Skalarprodukt von \vec{a} und \vec{b} Null ist, folgt die Orthogonalität.</p>	
<p>Betrag eines Vektors</p> <p>Um den Betrag bzw. die Länge eines Vektors zu bestimmen, wird der Befehl „norm“ (menu 7 7 1) verwendet. Der Vektor kann auch zuerst eingegeben und unter z.B. b abgespeichert werden und dann auf diese Weise in den norm-Befehl eingegeben werden.</p>	
<p>Wechsel zwischen Gradmaß und Bogenmaß</p> <p>Um Winkel zwischen Vektoren berechnen zu können, muss im Rechner das Gradmaß eingestellt sein. Steht in der Kopfzeile des Bildschirms „GRD“, ist dies der Fall. Steht dort BOG ist das Bogenmaß eingestellt. Ein Wechsel dieser Einstellungen ist in den Dokumenteinstellungen möglich (menu 8 1). Klickt man abschließend auf „OK“, so ist die Einstellung nur für das aktuelle Dokument verändert, klickt man auf „Auf System anwenden“, so wird die Einstellung auch für neue Dokumente beibehalten.</p>	
<p>Berechnung von Winkeln zwischen zwei Vektoren</p> <p>Für den Winkel α zwischen \vec{b} und \vec{c} gilt:</p> $\cos(\alpha) = \frac{ \vec{b} \cdot \vec{c} }{ \vec{b} \cdot \vec{c} }, \text{ d.h. } \alpha = \cos^{-1} \left(\frac{ \vec{b} \cdot \vec{c} }{ \vec{b} \cdot \vec{c} } \right).$ <p>Dabei muss beachtet werden, dass das Rechenzeichen „·“ im Zähler für ein Skalarprodukt steht (hier werden Vektoren skalar multipliziert), das „·“ im Nenner steht für die „normale“ Multiplikation zweier Zahlen (nämlich der Beträge der Vektoren).</p> <p>Die Betragstriche für den Zähler erhält man mit (ctrl) (frac) (x) (mittlere Zeile links). Beträge von Vektoren berechnet man mit norm (s.oben).</p> <p>Es ist sinnvoll die Vektoren zuerst einzugeben um in der Formel dann nur noch mit ihren Bezeichnungen arbeiten zu müssen.</p> <p>Um für den Winkel einen Näherungswert zu erhalten wählt man statt (frac) die Tastenkombination (ctrl) (frac).</p>	

Berechnung von Winkeln zwischen Vektoren

Aufgabe: Gegeben sind die Vektoren $\vec{a} = \begin{pmatrix} 1 \\ 2 \\ 0 \end{pmatrix}$, $\vec{b} = \begin{pmatrix} -6 \\ 3 \\ 1 \end{pmatrix}$ und $\vec{c} = \begin{pmatrix} 3 \\ 2 \\ 1 \end{pmatrix}$.

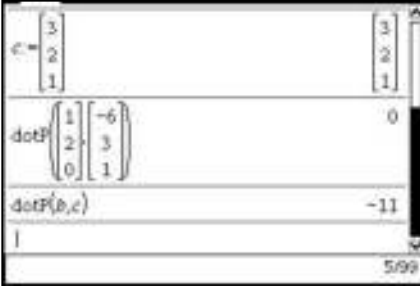
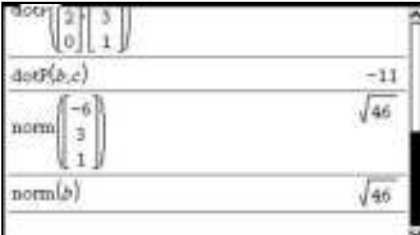
- a) Zeigen Sie, dass \vec{a} und \vec{b} orthogonal zueinander sind.
- b) Bestimmen Sie die Länge des Vektors \vec{b} .
- c) Bestimmen Sie den Winkel zwischen den Vektoren \vec{b} und \vec{c} .

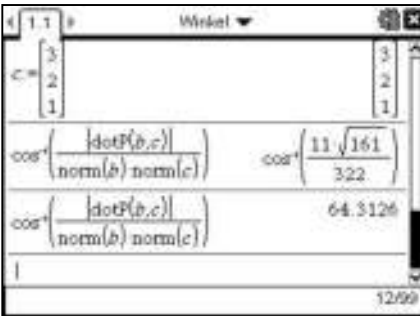
<p>Skalarprodukt</p> <p>Zur Berechnung des Skalarprodukts zweier Vektoren verwendet man den Befehl „dotP“ (menu 7 2 3). Die Vektoren werden, durch ein Komma getrennt, eingegeben. Die Vektoren können auch zuerst eingegeben und unter z.B. a, b und c abgespeichert werden und dann auf diese Weise in den dotP-Befehl eingegeben werden.</p> <p>Da das Skalarprodukt von \vec{a} und \vec{b} Null ist, folgt die Orthogonalität.</p>	
<p>Betrag eines Vektors</p> <p>Um den Betrag bzw. die Länge eines Vektors zu bestimmen, wird der Befehl „norm“ (menu 7 7 1) verwendet. Der Vektor kann auch zuerst eingegeben und unter z.B. b abgespeichert werden und dann auf diese Weise in den norm-Befehl eingegeben werden.</p>	
<p>Wechsel zwischen Gradmaß und Bogenmaß</p> <p>Um Winkel zwischen Vektoren berechnen zu können, muss im Rechner das Gradmaß eingestellt sein. Steht in der Kopfzeile des Bildschirms „GRD“, ist dies der Fall. Steht dort BOG ist das Bogenmaß eingestellt. Ein Wechsel dieser Einstellungen ist in den Dokumenteinstellungen möglich (ctrl on 5 2 1). Klickt man abschließend auf „OK“, so ist die Einstellung nur für das aktuelle Dokument verändert, klickt man auf „Standard“, so wird die Einstellung auch für neue Dokumente beibehalten.</p>	
<p>Berechnung von Winkeln zwischen zwei Vektoren</p> <p>Für den Winkel α zwischen \vec{b} und \vec{c} gilt:</p> $\cos(\alpha) = \frac{ \vec{b} \cdot \vec{c} }{ \vec{b} \cdot \vec{c} }, \text{ d.h. } \alpha = \cos^{-1} \left(\frac{ \vec{b} \cdot \vec{c} }{ \vec{b} \cdot \vec{c} } \right).$ <p>Dabei muss beachtet werden, dass das Rechenzeichen „·“ im Zähler für ein Skalarprodukt steht (hier werden Vektoren skalar multipliziert), das „·“ im Nenner steht für die „normale“ Multiplikation zweier Zahlen (nämlich der Beträge der Vektoren).</p> <p>Die Betragstriche für den Zähler erhält man mit abs (mittlere Zeile links). Beträge von Vektoren berechnet man mit norm (s.oben).</p> <p>Es ist sinnvoll die Vektoren zuerst einzugeben um in der Formel dann nur noch mit ihren Bezeichnungen arbeiten zu müssen.</p> <p>Um für den Winkel einen Näherungswert zu erhalten wählt man statt enter die Tastenkombination $\text{ctrl} + \text{enter}$.</p>	

Normalform und Koordinatengleichung einer Ebene

Aufgabe: Gegeben seien die Ebenen

$$E_1: \vec{x} = \begin{pmatrix} 1 \\ 3 \\ 1 \end{pmatrix} + r \cdot \begin{pmatrix} 1 \\ -2 \\ 2 \end{pmatrix} + s \cdot \begin{pmatrix} 3 \\ -1 \\ 2 \end{pmatrix}, E_2: 5x_1 + 2x_2 - 3x_3 = 6 \text{ und } E_3: 3x_1 - 4x_2 + x_3 = 1$$

Bestimmung der Normalenform der Ebenengleichung

Mit Hilfe des Kreuzprodukts wird ein Normalenvektor der Ebene E_1 berechnet. Dazu wird der Befehl „crossP“ (☰☞☞☞☞☞☞) verwendet. Die Vektoren, zu denen ein Normalenvektor berechnet werden soll, werden durch ein Komma abgetrennt eingegeben. Wählt man nun den Stützvektor als Ortsvektor eines Punktes aus E_1 , so ist die Normalenform von E_1 schnell bestimmt.

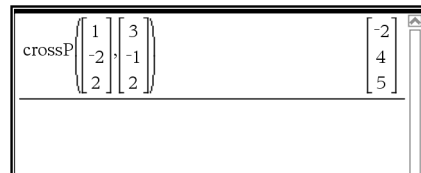

Berechnung der Koordinatenform aus der Parameterform

Um eine Koordinatenform der in Parameterform gegebenen Ebene E_1 zu erhalten, löst man die Gleichung

$$e1(r, s) = \begin{pmatrix} x_1 \\ x_2 \\ x_3 \end{pmatrix} \text{ nach } x_1 \text{ und den Parametern } r \text{ und } s \text{ auf.}$$

Die Lösungen für r und s interessieren nicht, die Lösung für x_1 ist die gesuchte Koordinatenform.

Im Beispiel erhält man nach Umformung: $E_1: 2x_1 + 4x_2 + 5x_3 = 15$.

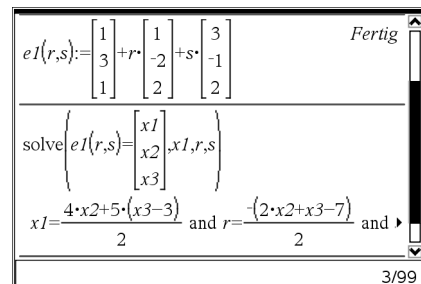

Bestimmung der Koordinatenform aus drei Punkten

Bsp.: A (1 | 2 | 1), B (2 | 0 | 3), C (4 | 1 | 3)

Vorüberlegung:

$$a \cdot x_1 + b \cdot x_2 + c \cdot x_3 = d \text{ entspricht } a \cdot x_1 + b \cdot x_2 + c \cdot x_3 - d = 0$$

Zuerst wird eine Funktion für die allgemeine Form der Koordinatengleichung definiert:

$$e(x_1, x_2, x_3) = a \cdot x_1 + b \cdot x_2 + c \cdot x_3 - d$$

(Das Rechenzeichen „-“ muss hier mit eingegeben werden.)

Anschließend kann das übliche LGS gelöst werden.

Man erhält für $c1=11$ im Beispiel $E: -2 \cdot x_1 + 4 \cdot x_2 + 5 \cdot x_3 = 11$.

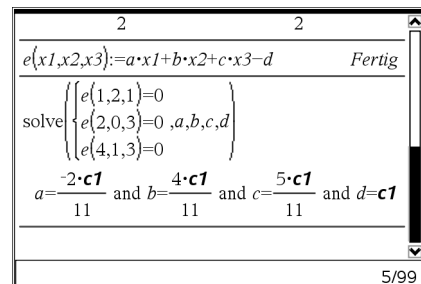

Bestimmung der Schnittgeraden zweier Ebenen in Koordinatenform (E_2 und E_3)

Die Punkte auf der Schnittgeraden liegen sowohl in E_2 wie auch in E_3 . Die beiden Ebenengleichungen bilden also ein LGS, das entsprechend gelöst wird.

Um „schöne“ Zahlen zu erhalten wählen Sie z.B. $x_3 = 13t$,

$$\text{dann ist } \vec{x} = \begin{pmatrix} x_1 \\ x_2 \\ x_3 \end{pmatrix} = \begin{pmatrix} 1 + t \cdot 5 \\ 0,5 + t \cdot 7 \\ 0 + t \cdot 13 \end{pmatrix} = \begin{pmatrix} 1 \\ 0,5 \\ 0 \end{pmatrix} + t \cdot \begin{pmatrix} 5 \\ 7 \\ 13 \end{pmatrix}$$

Gegenseitige Lage zweier Ebenen

Liefert der Nspire bei der Lösung des LGS zur Bestimmung einer Schnittgeraden „false“, so existieren keine gemeinsamen Punkte der Ebenen, d.h. die Ebenen sind parallel.

Liefert der Nspire ein Ergebnis mit zwei verschiedenen Variablen c (z.B. c_3 und c_4), so sind die betrachteten Ebenen identisch.

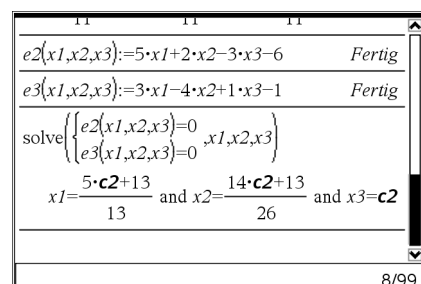

Normalenform und Koordinatengleichung einer Ebene

Aufgabe: Gegeben seien die Ebenen

$$E_1: \vec{x} = \begin{pmatrix} 1 \\ 3 \\ 1 \end{pmatrix} + r \cdot \begin{pmatrix} 1 \\ -2 \\ 2 \end{pmatrix} + s \cdot \begin{pmatrix} 3 \\ -1 \\ 2 \end{pmatrix}, E_2: 5x_1 + 2x_2 - 3x_3 = 6 \text{ und } E_3: 3x_1 - 4x_2 + x_3 = 1$$

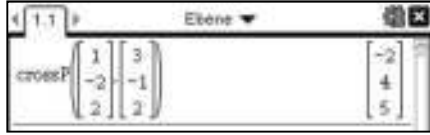
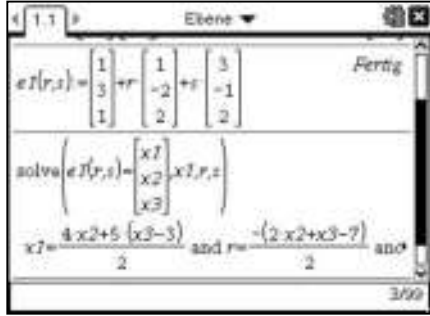
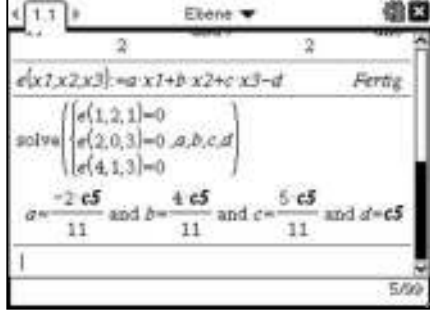
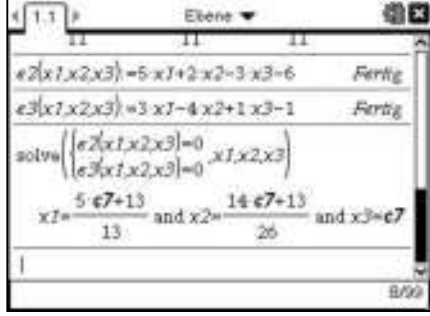
<p>Bestimmung der Normalenform der Ebenengleichung</p> <p>Mit Hilfe des Kreuzprodukts wird ein Normalenvektor der Ebene E_1 berechnet. Dazu wird der Befehl „crossP“ ((menu) 7) (□) (2)) verwendet. Die Vektoren, zu denen ein Normalenvektor berechnet werden soll, werden durch ein Komma abgetrennt eingegeben. Wählt man nun den Stützvektor als Ortsvektor eines Punktes aus E_1, so ist die Normalenform von E_1 schnell bestimmt.</p>	
<p>Berechnung der Koordinatenform aus der Parameterform</p> <p>Um eine Koordinatenform der in Parameterform gegebenen Ebene E_1 zu erhalten, löst man die Gleichung $e1(r, s) = \begin{pmatrix} x_1 \\ x_2 \\ x_3 \end{pmatrix}$ nach x_1 und den Parametern r und s auf. Die Lösungen für r und s interessieren nicht, die Lösung für x_1 ist die gesuchte Koordinatenform. Im Beispiel erhält man nach Umformung: $E_1: 2x_1 + 4x_2 + 5x_3 = 15$.</p>	
<p>Bestimmung der Koordinatenform aus drei Punkten</p> <p>Bsp.: A (1 2 1), B (2 0 3), C (4 1 3)</p> <p>Vorüberlegung: $a \cdot x_1 + b \cdot x_2 + c \cdot x_3 = d$ entspricht $a \cdot x_1 + b \cdot x_2 + c \cdot x_3 - d = 0$</p> <p>Zuerst wird eine Funktion für die allgemeine Form der Koordinatengleichung definiert: $e(x_1, x_2, x_3) = a \cdot x_1 + b \cdot x_2 + c \cdot x_3 - d$</p> <p>(Das Rechenzeichen „-“ muss hier mit eingegeben werden.) Anschließend kann das übliche LGS gelöst werden. Man erhält für $c5=11$ im Beispiel $E: -2 \cdot x_1 + 4 \cdot x_2 + 5 \cdot x_3 = 11$.</p>	
<p>Bestimmung der Schnittgeraden zweier Ebenen in Koordinatenform (E_2 und E_3)</p> <p>Die Punkte auf der Schnittgeraden liegen sowohl in E_2 wie auch in E_3. Die beiden Ebenengleichungen bilden also ein LGS, das entsprechend gelöst wird. Um „schöne“ Zahlen zu erhalten, wählen Sie z.B. $x_3 = 13t$, dann ist $\vec{x} = \begin{pmatrix} x_1 \\ x_2 \\ x_3 \end{pmatrix} = \begin{pmatrix} 1 + t \cdot 5 \\ 0,5 + t \cdot 7 \\ 0 + t \cdot 13 \end{pmatrix} = \begin{pmatrix} 1 \\ 0,5 \\ 0 \end{pmatrix} + t \cdot \begin{pmatrix} 5 \\ 7 \\ 13 \end{pmatrix}$</p> <p>Gegenseitige Lage zweier Ebenen</p> <p>Liefert der Nspire bei der Lösung des LGS zur Bestimmung einer Schnittgeraden „false“, so existieren keine gemeinsamen Punkte der Ebenen, d.h. die Ebenen sind parallel. Liefert der Nspire ein Ergebnis mit zwei verschiedenen Variablen c (z.B. c_3 und c_4), so sind die betrachteten Ebenen identisch.</p>	

Abstand: Punkt - Ebene

Aufgabe

Gegeben ist die Ebene E durch $\vec{x} = \begin{pmatrix} 3 \\ 1 \\ 2 \end{pmatrix} + t \cdot \begin{pmatrix} 1 \\ 2 \\ 2 \end{pmatrix} + s \cdot \begin{pmatrix} -2 \\ -1 \\ 2 \end{pmatrix}$ für $t, s \in \mathbb{R}$

und der Punkt $P(3|1|-2)$.

Berechnen Sie den Abstand des Punktes P von der Ebene E.

Berechnung über den Lotfußpunkt

Die Ebene wird in Parameterform als Funktion von t und s definiert.

Die beiden Richtungsvektoren erhält man durch $e(1,0)-e(0,0)$ bzw. $e(0,1)-e(0,0)$.

Mit dem Kreuzprodukt dieser Vektoren erhält man einen Normalenvektor der Ebene, der noch gekürzt werden kann.

Mit diesem Normalenvektor kann man die Gleichung einer Geraden g1 definieren, die durch P geht und senkrecht zur Ebene ist.

Mit dem „solve“ - Befehl kann man die Parameterwerte für den Schnittpunkt von Ebene und Gerade berechnen.

Daraus erhält man durch Einsetzen den Lotfußpunkt

$$F \left(\frac{35}{9} \mid \frac{1}{9} \mid \frac{-14}{9} \right).$$

Der Abstand von P zu E ist gleich dem Abstand von P zu F. Es ergibt für den Abstand $d(P, E) = \frac{4}{3}$.

TI-Nspire CAS screenshot showing the definition of the plane E as a function of t and s, and the calculation of the cross product of the direction vectors.

```

e(t,s):=
[ 3 | 1 | 2 ] +t*
[ 1 | 2 | 2 ] +s*
[ -2 | -1 | 2 ]
Fertig

p:=
[ 3 | 1 | -2 ]

crossP{e(1,0)-e(0,0),e(0,1)-e(0,0)}
[ 6 | -6 | 3 ]
7/8
    
```

TI-Nspire CAS screenshot showing the definition of the line g1 and the solving of the system of equations to find the intersection point.

```

n:=
[ 2 | -2 | 1 ]
Fertig

g1(r):=p+r*n
Fertig

solve(g1(r)=e(t,s),r,s,t)
r=4/9 and s=-8/9 and t=-8/9
7/8
    
```

TI-Nspire CAS screenshot showing the calculation of the foot of the perpendicular point F and the norm of the vector from P to F.

```

fp:=g1(4/9)
[ 35/9 | 1/9 | -14/9 ]

norm(p-fp)
4/3
7/8
    
```

Berechnung mit der Hesse-Form

Für die Hesse-Form benötigt man einen Normalenvektor \vec{n}_0 der Länge 1. Man erhält ihn, indem man den mit dem Kreuzprodukt ermittelten Normalenvektor durch seine Länge teilt.

Den für die Hesse-Form benötigten Stützvektor erhält man mit $e(0,0)$.

Das Vorzeichen des Ergebnisses kann man ignorieren.

TI-Nspire CAS screenshot showing the calculation of the normalized normal vector n0 and the dot product of the vector from P to the support vector with n0.

```

n0:=
n / norm(n)
[ 2/3 | -2/3 | 1/3 ]

dotP(p-e(0,0),n0)
-4/3
10/99
    
```

Aufgabe

Gegeben ist die Ebene E durch $\vec{x} = \begin{pmatrix} 3 \\ 1 \\ 2 \end{pmatrix} + t \cdot \begin{pmatrix} 1 \\ 2 \\ 2 \end{pmatrix} + s \cdot \begin{pmatrix} -2 \\ -1 \\ 2 \end{pmatrix}$ für $t, s \in \mathbb{R}$.

und der Punkt $P(3|1|-2)$.

Berechnen Sie den Abstand des Punktes P von der Ebene E.

Berechnung über den Lotfußpunkt

Die Ebene wird in Parameterform als Funktion von t und s definiert.

Die beiden Richtungsvektoren erhält man durch $e(1,0)-e(0,0)$ bzw. $e(0,1)-e(0,0)$.
 Mit dem Kreuzprodukt dieser Vektoren erhält man einen Normalenvektor der Ebene, der noch gekürzt werden kann.

Mit diesem Normalenvektor kann man die Gleichung einer Geraden g1 definieren, die durch P geht und senkrecht zur Ebene ist.

Mit dem „solve“ - Befehl kann man die Parameterwerte für den Schnittpunkt von Ebene und Gerade berechnen.

Daraus erhält man durch Einsetzen den Lotfußpunkt

$$F \left(\frac{35}{9} \mid \frac{1}{9} \mid \frac{-14}{9} \right).$$

Der Abstand von P zu E ist gleich dem Abstand von P zu F.
 Es ergibt für den Abstand $d(P, E) = \frac{4}{3}$.

Berechnung mit der Hesse-Form

Für die Hesse-Form benötigt man einen Normalenvektor \vec{n}_0 der Länge 1. Man erhält ihn, indem man den mit dem Kreuzprodukt ermittelten Normalenvektor durch seine Länge teilt.

Den für die Hesse-Form benötigten Stützvektor erhält man mit $e(0,0)$.
 Das Vorzeichen des Ergebnisses kann man ignorieren.

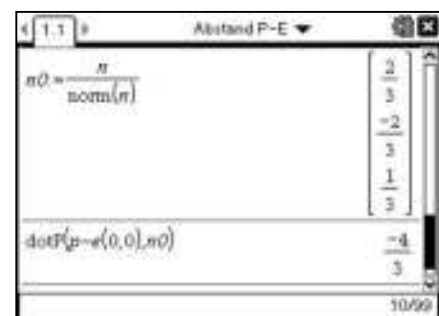
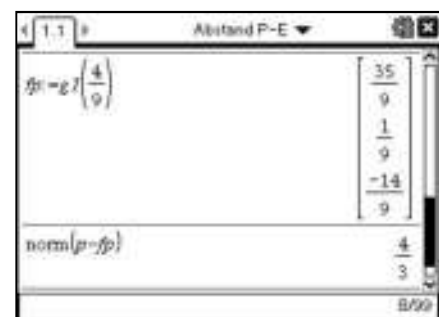
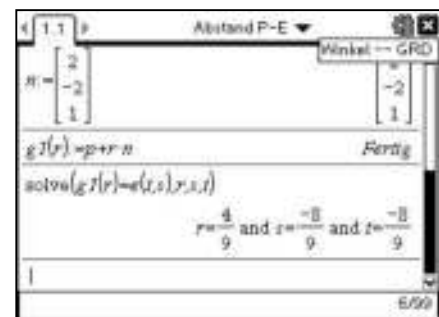
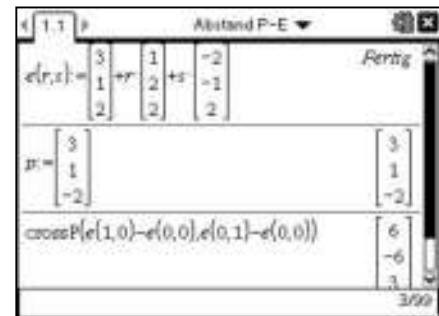

Abstand: Punkt - Gerade

Aufgabe

Gegeben ist die Gerade g durch $\vec{x} = \begin{pmatrix} 1 \\ 1 \\ 2 \end{pmatrix} + t \cdot \begin{pmatrix} 3 \\ 1 \\ -1 \end{pmatrix}$ und der Punkt $P(2|1|2)$.



Bestimmen Sie den Abstand von P zur Geraden g.

<p>Eingabe im Calculator Der Richtungsvektor \vec{m} der Geraden, der Punkt P und die Geradengleichung $g(t)$ als Funktion des Parameters werden im Calculator eingegeben.</p> <p>Den Stützvektor der Geraden kann man dann mit $g(0)$ erhalten.</p>	<p>Calculator screenshot showing the input of the point $p = \begin{pmatrix} 2 \\ 1 \\ 2 \end{pmatrix}$, the direction vector $m = \begin{pmatrix} 3 \\ 1 \\ -1 \end{pmatrix}$, and the line equation $g(t) = \begin{pmatrix} 1 \\ 1 \\ 2 \end{pmatrix} + t \cdot m$. The status bar shows 'Fertig' and '3/99'.</p>
<p>Berechnung mit der „Abstandsfunktion“ Man definiert die Abstandsfunktion $d(t)$ des Abstandes von P von einem beliebigen Punkt $g(t)$ der Geraden. Mit $fMin$ ermittelt man den Wert von t, für den dieser Abstand minimal wird. Damit hat man dann sowohl den Abstand von P zu g als auch den Fußpunkt des Lots von P auf g. (Die Funktion `T` zum Umwandeln in einen Zeilenvektor erhält man mit $\text{(menu) } \langle 7 \rangle \langle 1 \rangle$)</p>	<p>Calculator screenshot showing the distance function $d(t) = \text{norm}(p - g(t))$, the minimum value $fMin(d(t), t) = t = \frac{3}{11}$, and the distance $d(\frac{3}{11}) = \frac{\sqrt{22}}{11}$. It also shows the row vector $\left(g\left(\frac{3}{11}\right)\right)^T = \begin{bmatrix} 20 & 14 & 19 \\ 11 & 11 & 11 \end{bmatrix}$. The status bar shows 'Fertig' and '7/99'.</p>
<p>Berechnung über die Orthogonalität Um den Fußpunkt des Lots von P auf g zu berechnen, bildet man den Vektor \overrightarrow{PF} von P zu einem beliebigen Punkt der Geraden. Es muss gelten: $\overrightarrow{PF} \perp \vec{m}$. Den zu dieser Bedingung gehörenden Wert für t bestimmt man mit `solve`. Damit hat man wie vorher den Fußpunkt F des Lots und den Abstand von P zu g als Länge von \overrightarrow{PF}.</p>	<p>Calculator screenshot showing the vector $pf = g(t) - p = \begin{bmatrix} 3t-1 \\ t \\ -t \end{bmatrix}$, solving the equation $\text{solve}(\text{dotP}(pf, m) = 0, t) = t = \frac{3}{11}$, and the norm $\text{norm}\left(g\left(\frac{3}{11}\right) - p\right) = \frac{\sqrt{22}}{11}$. The status bar shows '10/99'.</p>
<p>Berechnung mit einer Hilfsebene Die Ebene durch P mit dem Richtungsvektor \vec{m} der Geraden als Normalenvektor schneidet die Gerade im Lotfußpunkt F. Da F in der gleichen Ebene wie P liegt, muss das Skalarprodukt des Ortsvektors von F mit \vec{m} den gleichen Wert liefern, wie das Skalarprodukt des Ortsvektors von P mit \vec{m}. Den zugehörigen Wert von t kann man mit `solve` berechnen.</p>	<p>Calculator screenshot showing the equation $\text{solve}(\text{dotP}(g(t), m) = \text{dotP}(p, m), t) = t = \frac{3}{11}$, the norm $\text{norm}\left(g\left(\frac{3}{11}\right) - p\right) = \frac{\sqrt{22}}{11}$, and the row vector $\left(g\left(\frac{3}{11}\right)\right)^T = \begin{bmatrix} 20 & 14 & 19 \\ 11 & 11 & 11 \end{bmatrix}$. The status bar shows '13/99'.</p>

Aufgabe

Gegeben ist die Gerade g durch $\vec{x} = \begin{pmatrix} 1 \\ 1 \\ 2 \end{pmatrix} + t \cdot \begin{pmatrix} 3 \\ 1 \\ -1 \end{pmatrix}$ und der Punkt $P(2|1|2)$.

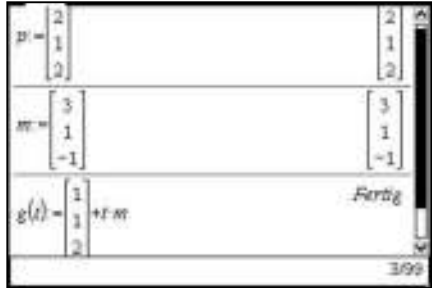
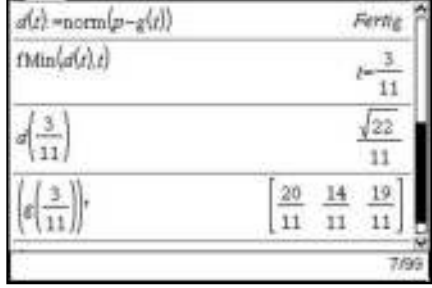
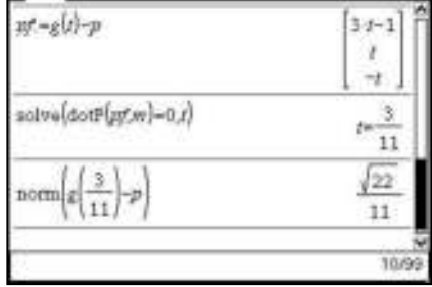
Bestimmen Sie den Abstand von P zur Geraden g.

<p>Eingabe im Calculator Der Richtungsvektor \vec{m} der Geraden, der Punkt P und die Geradengleichung $g(t)$ als Funktion des Parameters werden im Calculator eingegeben.</p> <p>Den Stützvektor der Geraden kann man dann mit $g(0)$ erhalten.</p>	 <p>Calculator screenshot showing the input of the point $P = \begin{pmatrix} 2 \\ 1 \\ 2 \end{pmatrix}$, the direction vector $m = \begin{pmatrix} 3 \\ 1 \\ -1 \end{pmatrix}$, and the line equation $g(t) = \begin{pmatrix} 1 \\ 1 \\ 2 \end{pmatrix} + t \cdot m$.</p>
<p>Berechnung mit der „Abstandsfunktion“ Man definiert die Abstandsfunktion $d(t)$ des Abstandes von P von einem beliebigen Punkt $g(t)$ der Geraden. Mit $fMin$ ermittelt man den Wert von t, für den dieser Abstand minimal wird. Damit hat man dann sowohl den Abstand von P zu g als auch den Fußpunkt des Lots von P auf g. (Die Funktion $\vec{}$ zum Umwandeln in einen Zeilenvektor erhält man mit $\text{menu}(7)(2)$)</p>	 <p>Calculator screenshot showing the distance function $d(t) = \text{norm}(p - g(t))$, the minimum value $t = \frac{3}{11}$, the distance $d\left(\frac{3}{11}\right) = \frac{\sqrt{22}}{11}$, and the foot point $\left(g\left(\frac{3}{11}\right)\right) = \begin{pmatrix} 20 & 14 & 19 \\ 11 & 11 & 11 \end{pmatrix}$.</p>
<p>Berechnung über die Orthogonalität Um den Fußpunkt des Lots von P auf g zu berechnen, bildet man den Vektor \vec{PF} von P zu einem beliebigen Punkt der Geraden. Es muss gelten: $\vec{PF} \perp \vec{m}$. Den zu dieser Bedingung gehörenden Wert für t bestimmt man mit solve. Damit hat man wie vorher den Fußpunkt F des Lots und den Abstand von P zu g als Länge von \vec{PF}.</p>	 <p>Calculator screenshot showing the vector $pf = g(t) - p$, the equation $\text{solve}(\text{dot}(pf, m) = 0, t)$ resulting in $t = \frac{3}{11}$, and the distance $\text{norm}\left(g\left(\frac{3}{11}\right) - p\right) = \frac{\sqrt{22}}{11}$.</p>
<p>Berechnung mit einer Hilfsebene Die Ebene durch P mit dem Richtungsvektor \vec{m} der Geraden als Normalenvektor schneidet die Gerade im Lotfußpunkt F. Da F in der gleichen Ebene wie P liegt, muss das Skalarprodukt des Ortsvektors von F mit \vec{m} den gleichen Wert liefern, wie das Skalarprodukt des Ortsvektors von P mit \vec{m}. Den zugehörigen Wert von t kann man mit solve berechnen.</p>	 <p>Calculator screenshot showing the equation $\text{solve}(\text{dot}(g(t), m) = \text{dot}(p, m), t)$ resulting in $t = \frac{3}{11}$, the distance $\text{norm}\left(g\left(\frac{3}{11}\right) - p\right) = \frac{\sqrt{22}}{11}$, and the foot point $\left(g\left(\frac{3}{11}\right)\right) = \begin{pmatrix} 20 & 14 & 19 \\ 11 & 11 & 11 \end{pmatrix}$.</p>

Abstand windschiefer Geraden

Aufgabe

Gegeben sind die Geraden g durch $\vec{x} = \begin{pmatrix} 1 \\ 1 \\ 2 \end{pmatrix} + t \cdot \begin{pmatrix} 3 \\ 1 \\ -1 \end{pmatrix}$ und h durch $\vec{x} = \begin{pmatrix} 1 \\ -1 \\ 3 \end{pmatrix} + t \cdot \begin{pmatrix} 2 \\ -2 \\ -1 \end{pmatrix}$ mit

$r, s \in \mathbb{R}$.

Die Geraden sind windschief. Berechnen Sie ihren Abstand.

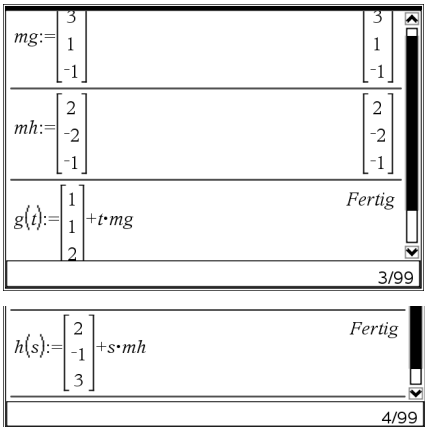
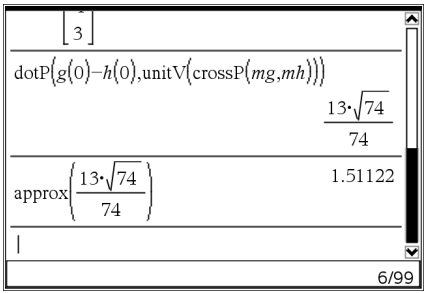
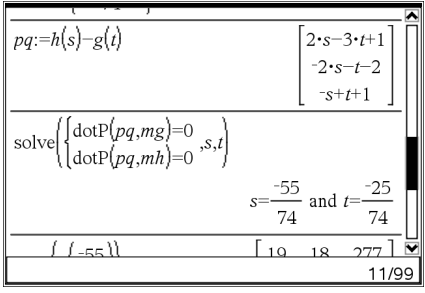
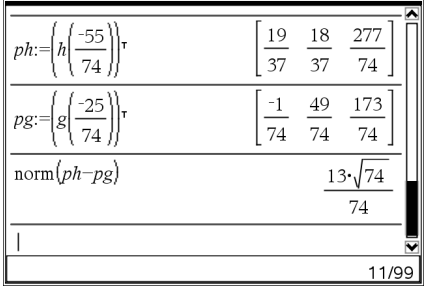
<p>Eingabe im Calculator Die Richtungsvektoren \vec{m}_g und \vec{m}_h der beiden Geraden werden im Calculator eingegeben.</p> <p>Die Geraden werden in Abhängigkeit von den Parametern als g(t) und h(s) eingegeben.</p> <p>Die Stützvektoren erhält man dann mit g(0) bzw. h(0).</p>	 <p>mg:= $\begin{bmatrix} 3 \\ 1 \\ -1 \end{bmatrix}$</p> <p>mh:= $\begin{bmatrix} 2 \\ -2 \\ -1 \end{bmatrix}$</p> <p>g(t):= $\begin{bmatrix} 1 \\ 1 \\ 2 \end{bmatrix} + t \cdot mg$</p> <p>h(s):= $\begin{bmatrix} 1 \\ -1 \\ 3 \end{bmatrix} + s \cdot mh$</p>
<p>Abstandsberechnung mit einer Hilfsebene Man kann eine Hilfsebene E durch den Stützpunkt h(0) der Geraden h bilden, mit den Richtungsvektoren \vec{m}_g und \vec{m}_h der beiden Geraden als Richtungsvektoren. Die Gerade g ist dann parallel zu E und jeder ihrer Punkte hat von E den gleichen Abstand, der damit auch der Abstand von g und h ist. Man berechnet diesen Abstand am einfachsten, indem man g(0) in die Hesse-Form der Ebene E einsetzt.</p> <p><i>Der Abstand der beiden Ebenen ist $\approx 1,511$</i></p> <p>Hinweis: Diese Methode liefert nicht die Punkte der beiden Geraden, die diesen Abstand haben.</p>	 <p>$\text{dotP}\left\{g(0) - h(0), \text{unitV}\left(\text{crossP}(mg, mh)\right)\right\}$</p> <p>$\frac{13 \cdot \sqrt{74}}{74}$</p> <p>approx $\left(\frac{13 \cdot \sqrt{74}}{74}\right)$ 1.51122</p>
<p>Abstandsberechnung mit Hilfe der Orthogonalität Man definiert den Verbindungsvektor PQ zweier beliebiger Punkte Q = h(s) auf h und P = g(t) auf g. Dieser Vektor muss orthogonal zu \vec{m}_g und \vec{m}_h sein, wenn diese Punkte den minimalen Abstand der beiden Geraden annehmen sollen. Man kann die Werte der Parameter mit einem Gleichungssystem mit zwei Variablen ermitteln. Daraus erhält man die gesuchten Punkte:</p> $Q \left(\frac{19}{37} \mid \frac{18}{37} \mid \frac{277}{74} \right) \text{ und } P \left(\frac{-1}{74} \mid \frac{49}{74} \mid \frac{173}{74} \right)$ <p>Ihr Abstand ist $\frac{17 \cdot \sqrt{74}}{74} \approx 1,511$</p>	 <p>pq:=h(s)-g(t)</p> <p>solve $\left\{ \begin{matrix} \text{dotP}(pq, mg)=0 \\ \text{dotP}(pq, mh)=0 \end{matrix} , s, t \right\}$</p> <p>s = $-\frac{55}{74}$ and t = $-\frac{25}{74}$</p> <p>$\{ \{-55\} \}$ [19 18 277]</p>
<p>$Q \left(\frac{19}{37} \mid \frac{18}{37} \mid \frac{277}{74} \right)$ und $P \left(\frac{-1}{74} \mid \frac{49}{74} \mid \frac{173}{74} \right)$</p> <p>Ihr Abstand ist $\frac{17 \cdot \sqrt{74}}{74} \approx 1,511$</p>	 <p>ph:= $h\left(\frac{-55}{74}\right)$</p> <p>pg:= $g\left(\frac{-25}{74}\right)$</p> <p>norm(ph-pg) $\frac{13 \cdot \sqrt{74}}{74}$</p>

Abstand windschiefer Geraden

Aufgabe

Gegeben sind die Geraden g durch $\vec{x} = \begin{pmatrix} 1 \\ 1 \\ 2 \end{pmatrix} + t \cdot \begin{pmatrix} 3 \\ 1 \\ -1 \end{pmatrix}$ und h durch $\vec{x} = \begin{pmatrix} 1 \\ -1 \\ 3 \end{pmatrix} + t \cdot \begin{pmatrix} 2 \\ -2 \\ -1 \end{pmatrix}$ mit $r, s \in \mathbb{R}$.

Die Geraden sind windschief. Berechnen Sie ihren Abstand.

Eingabe im Calculator

Die Richtungsvektoren \vec{m}_g und \vec{m}_h der beiden Geraden werden im Calculator eingegeben.

Die Geraden werden in Abhängigkeit von den Parametern als g(t) und h(s) eingegeben.

Die Stützvektoren erhält man dann mit g(0) bzw. h(0).



Abstandsberechnung mit einer Hilfsebene

Man kann eine Hilfsebene E durch den Stützpunkt h(0) der Geraden h bilden, mit den Richtungsvektoren \vec{m}_g und \vec{m}_h der beiden Geraden als Richtungsvektoren.

Die Gerade g ist dann parallel zu E und jeder ihrer Punkte hat von E den gleichen Abstand, der damit auch der Abstand von g und h ist. Man berechnet diesen Abstand am einfachsten, indem man g(0) in die Hesse-Form der Ebene E einsetzt.

Der Abstand der beiden Ebenen ist $\approx 1,511$.

Hinweis: Diese Methode liefert nicht die Punkte der beiden Geraden, die diesen Abstand haben.

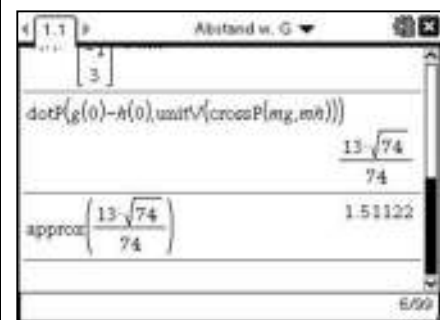

Abstandsberechnung mit Hilfe der Orthogonalität

Man definiert den Verbindungsvektor \vec{PQ} zweier beliebiger Punkte 'Q = h(s)' auf h und 'P = g(t)' auf g.

Dieser Vektor muss orthogonal zu \vec{m}_g und \vec{m}_h sein, wenn diese Punkte den minimalen Abstand der beiden Geraden annehmen sollen.

Man kann die Werte der Parameter mit einem Gleichungssystem mit zwei Variablen ermitteln.

Daraus erhält man die gesuchten Punkte:

$$Q \left(\frac{19}{37} \mid \frac{18}{37} \mid \frac{277}{74} \right) \quad \text{und} \quad P \left(\frac{-1}{74} \mid \frac{49}{74} \mid \frac{173}{74} \right)$$

Ihr Abstand ist $\frac{17 \cdot \sqrt{74}}{74} \approx 1,511$

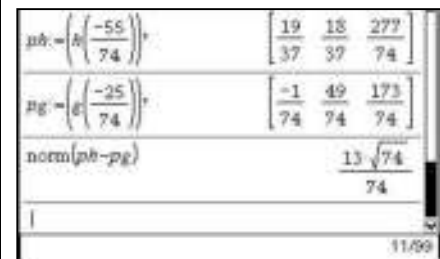
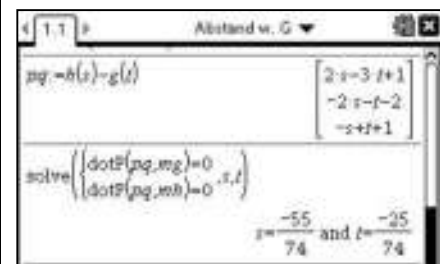

Tests mit der Binomialverteilung

Aufgabe

- a) Eine Münze soll daraufhin getestet werden, ob sie fair ist. Sie wird dazu 250 mal geworfen. Bestimmen Sie den Ablehnungsbereich für die Nullhypothese $H_0 : p = 0,5$.
Wie wird entschieden, wenn man 110 mal „Wappen“ erhält?
- b) Mit welcher Wahrscheinlichkeit wird die Münze nicht abgelehnt, obwohl ihre Wahrscheinlichkeit für „Wappen“ nur $p=0,45$ beträgt?
Bestimmen Sie die Grenzen Wahrscheinlichkeit für „Wappen“, ab denen die Münze jeweils mit höchstens 5% Wahrscheinlichkeit nicht abgelehnt wird.
- c) Stellen Sie den Graphen für die Funktion dar, die die Wahrscheinlichkeit für jedes p angibt, dass eine Münze mit dieser Wahrscheinlichkeit für „Wappen abgelehnt wird (Gütefunktion des Tests).

Bestimmung des Ablehnungsbereichs

Es handelt sich um einen zweiseitigen Test. Die Zufallsvariable X beschreibe die Anzahl der erzielten Wappen.
Mit `nsolve` kann man den größten Wert für k bestimmen, für den gilt: $P(X \leq k) \leq 0,025$.
Ebenso erhält man den kleinsten Wert für k mit $P(X \leq k) \leq 0,975$.

a) Der Ablehnungsbereich ist $A = \{k \leq 109\} \cup \{k \geq 140\}$.
Ein Ergebnis von 110 Wappen führt nicht zur Ablehnung der Nullhypothese.

Hinweis: Mit nsolve muss das Gleichheitszeichen verwendet werden. Die Bereichsangabe für die Variable k muss eingegeben werden. Am einfachsten verwendet man hier 0 und n . nsolve liefert für die kumulierte Verteilung binomCdf stets den **ersten Wert**, für den die Wahrscheinlichkeit **über** der angegebenen Grenze liegt. Deshalb muss der Wert für $p=0,025$ um 1 vermindert werden, der Wert für $p=0,975$ kann übernommen werden.

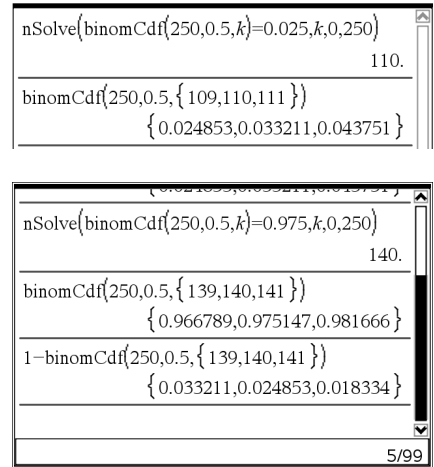

Fehler zweiter Art

binomCdf kann auch in der Form binomCdf(n,p,ug,og) aufgerufen werden. Die Funktion liefert dann die Wahrscheinlichkeit, ein Ergebnis im Intervall $[ug;og]$ zu erhalten. Man kann `nsolve` auch mit der Wahrscheinlichkeit p als Parameter verwenden.
Um die gesuchte untere Grenze zu erhalten, wird das Intervall $[0;0,5]$ verwendet, für die Obergrenze nimmt man $[0,5;1]$.

Die Wahrscheinlichkeit, dass die Münze bei $p=0,4$ nicht abgelehnt wird, beträgt etwa 11%.
Bei $p \leq 38\%$ und bei $p \geq 61\%$ wird die Münze mit eine Wahrscheinlichkeit von weniger als 5% nicht abgelehnt.

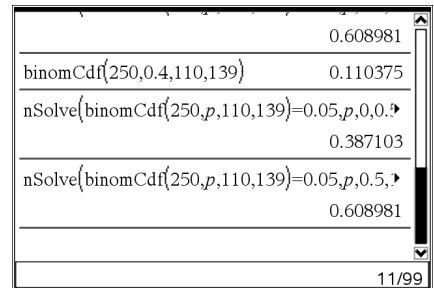

Gütefunktion

Man kann die Gütefunktion wie gezeigt in Graphs & Geometry darstellen.
Für die Wahrscheinlichkeit p verwendet man dabei die Variable x .
Soll der Test eine hohe Trennschärfe haben, so muss der nach unten gehende Teil des Graphen möglichst schmal sein.
Dies erreicht man mit größeren Werten für n .

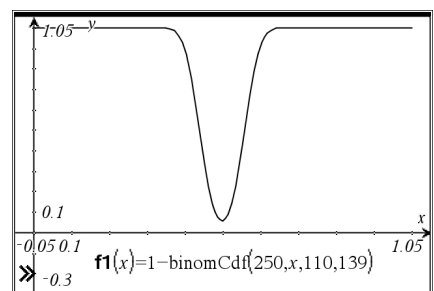

Aufgabe

- a) Eine Münze soll daraufhin getestet werden, ob sie fair ist. Sie wird dazu 250 mal geworfen. Bestimmen Sie den Ablehnungsbereich für die Nullhypothese $H_0 : p = 0,5$.
Wie wird entschieden, wenn man 110 mal „Wappen“ erhält?
- b) Mit welcher Wahrscheinlichkeit wird die Münze nicht abgelehnt, obwohl ihre Wahrscheinlichkeit für „Wappen“ nur $p=0,45$ beträgt?
Bestimmen Sie die Grenzen Wahrscheinlichkeit für „Wappen“, ab denen die Münze jeweils mit höchstens 5% Wahrscheinlichkeit nicht abgelehnt wird.
- c) Stellen Sie den Graphen für die Funktion dar, die die Wahrscheinlichkeit für jedes p angibt, dass eine Münze mit dieser Wahrscheinlichkeit für „Wappen abgelehnt wird (Gütefunktion des Tests).

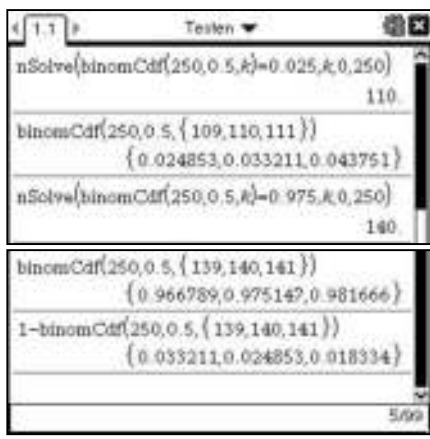
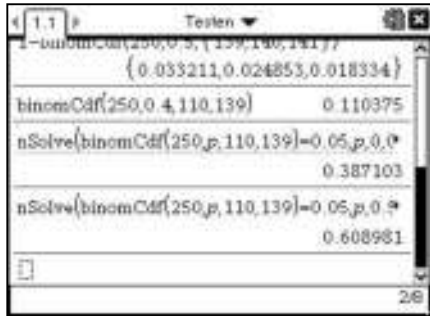
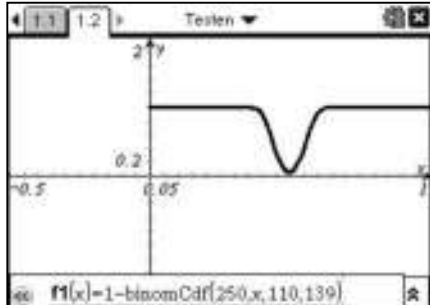
<p>Bestimmung des Ablehnungsbereichs Es handelt sich um einen zweiseitigen Test. Die Zufallsvariable X beschreibe die Anzahl der erzielten Wappen. Mit `nsolve` kann man den größten Wert für k bestimmen, für den gilt: $P(X \leq k) \leq 0,025$. Ebenso erhält man den kleinsten Wert für k mit $P(X \leq k) \leq 0,975$.</p> <p>a) Der Ablehnungsbereich ist $A = \{k \leq 109\} \cup \{k \geq 140\}$. <i>Ein Ergebnis von 110 Wappen führt nicht zur Ablehnung der Nullhypothese.</i></p> <p>Hinweis: Mit nsolve muss das Gleichheitszeichen verwendet werden. Die Bereichsangabe für die Variable k muss eingegeben werden. Am einfachsten verwendet man hier 0 und n. nsolve liefert für die kumulierte Verteilung binomCdf stets den ersten Wert, für den die Wahrscheinlichkeit über der angegebenen Grenze liegt. Deshalb muss der Wert für $p=0,025$ um 1 vermindert werden, der Wert für $p=0,975$ kann übernommen werden.</p>	
<p>Fehler zweiter Art binomCdf kann auch in der Form binomCdf(n, p, ug, og) aufgerufen werden. Die Funktion liefert dann die Wahrscheinlichkeit, ein Ergebnis im Intervall $[ug;og]$ zu erhalten. Man kann `nsolve` auch mit der Wahrscheinlichkeit p als Parameter verwenden. Um die gesuchte untere Grenze zu erhalten, wird das Intervall $[0;0,5]$ verwendet, für die Obergrenze nimmt man $[0,5;1]$. <i>Die Wahrscheinlichkeit, dass die Münze bei $p=0,4$ nicht abgelehnt wird, beträgt etwa 11%.</i> <i>Bei $p \leq 38\%$ und bei $p \geq 61\%$ wird die Münze mit einer Wahrscheinlichkeit von weniger als 5% nicht abgelehnt.</i></p>	
<p>Gütefunktion Man kann die Gütefunktion wie gezeigt in Graphs darstellen. Für die Wahrscheinlichkeit p verwendet man dabei die Variable x. Soll der Test eine hohe Trennschärfe haben, so muss der nach unten gehende Teil des Graphen möglichst schmal sein. Dies erreicht man mit größeren Werten für n.</p>	

Unterrichtsmaterialien zum CAS Einsatz

Schülerarbeitsblätter von Klasse 7–12

Haben Sie Fragen zu Produkten von Texas Instruments? Oder sind Sie an weiteren Unterrichtsmaterialien, der Ausleihe von Rechnern oder einer Lehrerfortbildung interessiert? Viele weitere Materialien finden Sie z.B. auf unserer umfangreichen Materialdatenbank im Internet. Gerne steht Ihnen auch unser Customer Service Center mit Rat und Tat zu Seite. Nehmen Sie mit uns Kontakt auf:



Customer Service Center:

TEXAS INSTRUMENTS

Telefon: 00 800-4 84 22 73 7 (Anruf kostenlos)

Telefax: 00 420-2 26 22 17 99

ti-cares@ti.com

education.ti.com/deutschland

education.ti.com/oesterreich

education.ti.com/schweiz



Ihre Erfahrung. Unsere Technologie. Mehr Lernerfolg.